

***Pioneer***

**VREC-170RS**

DASH CAMERA

 English

Owner's Manual

# Contents

Thank you for buying this Pioneer product.  
Please read through these instructions so you will know how to operate your model properly. After you have finished reading the instructions, keep this document in a safe place for future reference.

<b>Precaution</b> .....	<b>5</b>
Safety Precautions .....	6
<b>Disclaimer</b> .....	<b>9</b>
<b>How to read this Manual</b> .....	<b>10</b>
<b>Usage Precautions</b> .....	<b>11</b>
<b>Check the Accessories</b> .....	<b>13</b>
When replacing the Fuse .....	13
<b>Before Installing the Product</b> .....	<b>14</b>
Installation Precautions .....	14
Installation Tips .....	14
<b>Installation</b> .....	<b>15</b>
Specified Installation Position on Front Windscreen .....	15
Install this product .....	16
<b>Part Names</b> .....	<b>18</b>
<b>Function Buttons</b> .....	<b>19</b>
<b>Inserting and Ejecting the microSD Card</b> .....	<b>20</b>
Inserting the microSD Card.....	20
Ejecting the microSD Card .....	20
<b>Backing Up Recorded Files</b> .....	<b>21</b>
Folder and File Structure.....	21
<b>Using this product</b> .....	<b>22</b>
This product Power .....	22
Manually Turning the Power On and Off .....	22
System Indicator Display.....	22
How to View the Recording Screen.....	22
Video Recording .....	23
Event Recording .....	23
Security Mode.....	24
Playing Recorded Files.....	24
Advanced Driver Assistance Systems (ADAS) .....	26
<b>This Product Settings</b> .....	<b>28</b>
Configurable Features: Recording Setting .....	29
Configurable Features: System Setting .....	30
<b>Guide to Recording Time</b> .....	<b>31</b>
<b>Exclusive App</b> .....	<b>32</b>
<b>Trademarks &amp; Copyrights</b> .....	<b>33</b>
<b>GPS</b> .....	<b>34</b>
<b>Troubleshooting</b> .....	<b>35</b>
<b>Specifications</b> .....	<b>36</b>

## Declaration of Conformity with regard to the Radio Equipment Directive 2014/53/EU

Manufacturer..

**Pioneer Corporation**

28-8 Honkomagome 2-chome, Bunkyo-ku,  
Tokyo 113-0021, JAPAN

EU Authorised Representative's & Importer:

Pioneer Europe NV

Haven 1087, Keetberglaan 1, 9120 Melsele, Belgium/  
Belgique

<https://www.pioneer-car.eu/eur/>

[\*] VREC-170RS

English:

Hereby, Pioneer declares that the radio equipment type [\*] is in compliance with Directive 2014/53/EU. The full text of the EU declaration of conformity is available at the following internet address: <https://www.pioneer-car.eu/eur/compliance>

Suomi:

Pioneer vakuuttaa, että radiolaitetyyppi [\*] on direktiivin 2014/53/EU mukainen.

EU-vaatimustenmukaisuusvakuutuksen täysimittainen teksti on saatavilla seuraavassa internetosoitteessa:

<https://www.pioneer-car.eu/eur/compliance>

Nederlands:

Hierbij verklaar ik, Pioneer, dat het type radioapparatuur [\*] conform is met Richtlijn 2014/53/EU.

De volledige tekst van de EU-conformiteitsverklaring kan worden geraadpleegd op het volgende internetadres:

<https://www.pioneer-car.eu/eur/compliance>

Français:

Le soussigné, Pioneer, déclare que l'équipement radioélectrique du type [\*] est conforme à la directive 2014/53/UE. Le texte complet de la déclaration UE de conformité est disponible à l'adresse internet suivante: <https://www.pioneer-car.eu/eur/compliance>

Svenska:

Härmed försäkrar Pioneer att denna typ av radioustrüstning [\*] överensstämmer med direktiv 2014/53/EU. Den fullständiga texten till EU-försäkran om överensstämmelse finns på följande webbadress: <https://www.pioneer-car.eu/eur/compliance>

Dansk:

Hermed erklærer Pioneer, at radioudstyrstypen [\*] er i overensstemmelse med direktiv 2014/53/EU. EU-overensstemmelseserklæringens fulde tekst kan findes på følgende internetadresse: <https://www.pioneer-car.eu/eur/compliance>

Deutsch:

Hiermit erklärt Pioneer, dass der Funkanlagentyp [Bezeichnung] der Richtlinie 2014/53/EU entspricht. Der vollständige Text der EU-Konformitätserklärung ist unter der folgenden Internetadresse verfügbar: <https://www.pioneer-car.eu/eur/compliance>

Ελληνικά:

Με την παρούσα ο/η Pioneer, δηλώνει ότι ο ραδιοεξοπλισμός [\*] πληροί την οδηγία 2014/53/ΕΕ.

Το πλήρες κείμενο της δήλωσης συμμόρφωσης ΕΕ διατίθεται στην ακόλουθη ιστοσελίδα στο διαδίκτυο: <https://www.pioneer-car.eu/eur/compliance>

Italiano:

Il fabbricante, Pioneer, dichiara che il tipo di apparecchiatura radio [\*] è conforme alla direttiva 2014/53/UE. Il testo completo della dichiarazione di conformità UE è disponibile al seguente indirizzo Internet: <https://www.pioneer-car.eu/eur/compliance>

Español:

Por la presente, Pioneer declara que el tipo de equipo radioeléctrico [\*] es conforme con la Directiva 2014/53/UE. El texto completo de la declaración UE de conformidad está disponible en la dirección Internet siguiente: <https://www.pioneer-car.eu/eur/compliance>

Português:

O(a) abaixo assinado(a) Pioneer declara que o presente tipo de equipamento de rádio [\*] está em conformidade com a Diretiva 2014/53/UE.

O texto integral da declaração de conformidade está disponível no seguinte endereço de Internet: <https://www.pioneer-car.eu/eur/compliance>

Čeština:

Tímto Pioneer prohlašuje, že typ rádiového zařízení [\*] je v souladu se směrnicí 2014/53/EU. Úplné znění EU prohlášení o shodě je k dispozici na této internetové adrese: <https://www.pioneer-car.eu/eur/compliance>

Eesti:

Käesolevaga deklareerib Pioneer, et käesolev raadioseadme tüüp [\*] vastab direktiivi 2014/53/EL nõuetele. ELi vastavusdeklaratsiooni täielik tekst on kättesaadav järgmisel internetiaadressil: <https://www.pioneer-car.eu/eur/compliance>

Magyar:

Pioneer igazolja, hogy a [\*] típusú rádióberendezés megfelel a 2014/53/EU irányelvnek. Az EU-megfelelőségi nyilatkozat teljes szövege elérhető a következő internetes címen: <https://www.pioneer-car.eu/eur/compliance>

Latviešu valoda:

Ar šo Pioneer deklarē, ka radioiekārtā [\*] atbilst Direktīvai 2014/53/ES. Pilns ES atbilstības deklarācijas teksts ir pieejams šādā interneta vietnē: <https://www.pioneer-car.eu/eur/compliance>

Lietuvių kalba:

Aš, Pioneer, patvirtinu, kad radijo įrenginio tipas [\*] atitinka Direktyvą 2014/53/ES. Visas ES atitikties deklaracijos

tekstas prieinamas šiuo interneto adresu:  
<https://www.pioneer-car.eu/eur/compliance>

Malti:

B'dan, Pioneer, niddikjara li dan it-tip ta' taghmir tar-radju [\*] huwa konformi mad-Direttiva 2014/53/UE. It-test kollu tad-dikjarazzjoni ta' konformita' tal-UE huwa disponibbli f'dan l-indirizz tal-Internet li ghej: <https://www.pioneer-car.eu/eur/compliance>

Slovenčina

Pioneer týmto vyhlasuje, že rádiové zariadenie typu [\*] je v súlade so smernicou 2014/53/EÚ. Úplné EÚ vyhlásenie o zhode je k dispozícii na tejto internetovej adrese:

<https://www.pioneer-car.eu/eur/compliance>

Slovenščina:

Pioneer potrjuje, da je tip radijske opreme [\*] skladen z Direktivo 2014/53/EU. Celotno besedilo izjave EU o skladnosti je na voljo na naslednjem spletnem naslovu:

<https://www.pioneer-car.eu/eur/compliance>

Română:

Prin prezenta, Pioneer declară că tipul de echipamente radio [\*] este în conformitate cu Directiva 2014/53/UE.

Textul integral al declarației UE de conformitate este disponibil la următoarea adresă internet: <https://www.pioneer-car.eu/eur/compliance>

<https://www.pioneer-car.eu/eur/compliance>

Български:

С настоящото Pioneer декларира, че този тип радиосъоръжение [\*] е в съответствие с Директива 2014/53/ЕС. Цялостният текст на ЕС декларацията за съответствие може да се намери на следния интернет адрес: <https://www.pioneer-car.eu/eur/compliance>

Polski:

Pioneer niniejszym oświadcza, że typ urządzenia radio-owego [\*] jest zgodny z dyrektywą 2014/53/UE. Pełny tekst

deklaracji zgodności UE jest dostępny pod następującym adresem internetowym: <https://www.pioneer-car.eu/eur/compliance>

Norsk:

Herved Pioneer erklærer at radioutstyr type [\*] er i samsvar med direktiv 2014/53 / EU.

Den fullstendige teksten i EU-samsvarserklæringen er tilgjengelig på følgende internettadresse : <https://www.pioneer-car.eu/eur/compliance>

Íslenska:

Hér með Pioneer lýsir yfir að tegund þráðlausan búnað [\*] er í samræmi við tilskipun 2014/53/ESB.

The fullur texti af ESB-samræmisýfirlýsingu er í boði á eftirfarandi veffangi: <https://www.pioneer-car.eu/eur/compliance>

Hrvatski:

Pioneer ovime izjavljuje da je radijska oprema tipa [\*] u skladu s Direktivom 2014/53/EU. Cjeloviti tekst EU izjave o skladnosti dostupan je na sljedećoj internetskoj adresi: <https://www.pioneer-car.eu/eur/compliance>

Türk:

Burada. Pioneer radyo ekipmanı turunun [\*] 2014/53/ EU direktiflerine uyumlu olduğunu beyan eder. Avrupa uyumluluk beyanının tam metni belirtilen internet sitesinde mevcuttur : <https://www.pioneer-car.eu/eur/compliance>

## Declaration of Conformity with regard to the Radio Equipment Regulations 2017

Manufacturer:

**Pioneer Corporation**

28-8 Honkomagome 2-chome, Bunkyo-ku,  
Tokyo 113-0021, JAPAN

UK Authorised Representative's & Importer:

Pioneer Europe NV

Salamanca, Wellington Street, Slough, SL1 1YP, UK  
<http://www.pioneer-car.eu>

[\*] VREC-170RS

Hereby, Pioneer declares that the radio equipment type [\*] is in compliance with UK SI 2017 No. 1206.

The full text of the UK declaration of conformity is available at the following internet address:

<http://www.pioneer-car.eu/compliance>



# Precaution

Certain country and state laws may prohibit or restrict the placement and use of this product in your vehicle. Please comply with all applicable laws and regulations regarding the use, installation and operation of this product. It is the user's responsibility in compliance with all applicable laws and ordinance.

## Information for users on collection and disposal of old equipment and used batteries

(Symbol for equipment)



(Symbol examples for batteries)



Pb

These symbols on the products, packaging, and/or

**accompanying documents mean that used electrical and electronic products and batteries should not be mixed with general household waste.**

**For proper treatment, recovery and recycling of old products and used batteries, please take them to applicable collection points in accordance with your national legislation.**

By disposing of these products and batteries correctly, you will help to save valuable resources and prevent any potential negative effects on human health and the environment which could otherwise arise from inappropriate waste handling.

For more information about collection and recycling of old products and batteries, please contact your local municipality, your waste disposal service or the point of sale where you purchased the items

**These symbols are only valid in the European Union.**

**For countries outside the European Union:**

If you wish to discard these items, please contact your local authorities or dealer and ask for the correct method of disposal.

### ⚠ CAUTION

- There is a danger of explosion if the battery is incorrectly replaced. Replace only with the same or equivalent type.
- Do not expose a battery to high or low extreme temperatures during use, storage or transportation.
- Do not dispose of a battery into fire or a hot oven, or crush mechanically or cut a battery, that can result in an explosion.
- The graphical symbol  placed on the product means direct current.

### ⚠ WARNING

- Batteries (battery pack or batteries installed) must not be exposed to excessive heat such as sunshine, fire or the like.

## Safety Precautions

Always observe the precautions described here to prevent harm to yourself and others and to prevent damage to property before it happens.

### Important safeguards

#### WARNING

- Do not install this product in your vehicle if its location or use would obstruct the driver's clear view of the road or the operation of any vehicle airbag. It is also the driver's responsibility to know and comply with the laws, rules, and regulations of the driving location, including, for example, passenger privacy rights, and not to use the device in any location where its installation or use is prohibited.
- Usage of the Advanced Driver Assistance Systems (ADAS) features in this product is not a substitute for driver awareness and is not for preventing accidents. The system alerts are to be used as a guidance only.
- It is the user's responsibility in compliance with all applicable laws and ordinance.
- Pioneer is not liable for any damage, due to installation other than described, or use of the product. Pioneer does take responsibility whatsoever for any damage or losses incurred as a result.
- It is the user's responsibility to drive whilst keeping a safe distance between vehicles, whilst correctly judging the road, traffic and weather, and surrounding conditions.
- Do not operate this product if doing so will divert your attention in any way from the safe operation of your vehicle. Always observe safe driving rules and follow all existing traffic regulations. If you experience difficulty in operating this product or reading the display, park your vehicle in a safe location and apply the handbrake before making the necessary adjustments.
- The laws in your location may require you to provide notice to passengers that a recording device is in use. If so, you should place the notice sticker in a location clearly visible to your passengers.
- Any obstruction of or other interference with the airbag, either deployed or non-deployed, or with the clear view of the road must be avoided and, accordingly, professional installation is required.
- We recommend that this product be set up and installed by a technician who has special training and experience in mobile electronics.

### Important safety information

#### WARNING

- Do not allow this product to come into contact with liquids. Electrical shock could result. Also, damage to the product, smoke, and overheating could result from contact with liquids.
- If liquid or foreign matter should get inside this product, park your vehicle in a safe place, turn the ignition switch off (ACC OFF) and unplug the cigarette lighter plug immediately, and consult your dealer or the nearest authorised Pioneer Service Station. Do not use this product in this condition because doing so may result in a fire, electric shock, or other failure.
- If you notice smoke, a strange noise or odour from this product, or any other abnormal signs on the LCD screen, turn off the power immediately and consult your dealer or the nearest authorised Pioneer Service Station. Using this product in this condition may result in permanent damage to the system.
- Do not disassemble or modify this product, as there are high-voltage components inside which may cause an electric shock. Be sure to consult your dealer or the nearest authorised Pioneer Service Station for internal inspection, adjustments or repairs.

Before using this product, be sure to read and fully understand the following safety information:

- Do not operate this product if doing so will divert your attention in any way from the safe operation of your vehicle. Always observe safe driving rules and follow all existing traffic regulations. If you experience difficulty in operating this product or reading the display, park your vehicle in a safe location and apply the handbrake before making the necessary adjustments.

- Never set the volume of this product so high that you cannot hear outside traffic and emergency vehicles.
- Keep this manual handy as a reference for operating procedures and safety information.
- Certain functions (such as viewing of screen and certain button operations) offered by this product could be dangerous (possibly resulting in serious injury or death) and/or unlawful if used while driving. Screen display is disabled for this product while the vehicle is moving.
- Usage of the Advanced Driver Assistance Systems (ADAS) features in this product is not a substitute for driver awareness and is not for preventing accidents. The system alerts are to be used as a guidance only.
- It is the user's responsibility in compliance with all applicable laws and ordinance.
- Pioneer is not liable for any damage, due to installation other than described, or use of the product. Pioneer does take responsibility whatsoever for any damage or losses incurred as a result.

## To ensure safe driving

### WARNING

- In some countries the viewing of video image on a display inside a vehicle even by persons other than the driver may be illegal. Where such regulations apply, they must be obeyed.

## Precautions before connecting the system

### CAUTION

- Firmly install this product so it does not fall off the windscreen. If this product is not firmly installed, it may fall off the windscreen while driving and cause an accident. Periodically inspect this product.
- Secure all wiring with cable clamps or electrical tape. Do not allow any bare wiring to remain exposed.
- It is extremely dangerous to allow cables to become wound around the steering column or gearstick. Be sure to install this product, its cables, and wiring away in such so that they will not obstruct or hinder driving.
- Make sure that the cables and wires will not interfere with or become caught in any of the vehicle's moving parts, especially the steering wheel, gearstick, handbrake, sliding seat tracks, doors, or any of the vehicle's controls.
- Do not route wires where they will be exposed to high temperatures. If the insulation heats up, wires may become damaged, resulting in a short circuit or malfunction and permanent damage to the product.
- Do not shorten any cables. If you do, the protection circuit (fuse holder, fuse resistor or filter, etc.) may fail to work properly.
- Never feed power to other electronic products by cutting the insulation of the power supply cable of this product and tapping into the cable. The current capacity of the cable will be exceeded, causing overheating.

## To prevent damage

### WARNING

- When replacing the fuse, be sure to only use a fuse of the rating prescribed on this product.

## Precautions before installation

### CAUTION

Never install this product in places where, or in a manner that:

- Could injure the driver or passengers if the vehicle stops suddenly.
- May interfere with the driver's operation of the vehicle, such as on the floor in front of the driver's seat, or close to the steering wheel or gearstick.

- To ensure proper installation, be sure to use the supplied parts in the manner specified. If any parts are not supplied with this product, use compatible parts in the manner specified after you have the parts' compatibility checked by your dealer. If parts other than supplied or compatible ones are used, they may damage internal parts of this product or they may work loose and the product may become detached.
- Do not install this product where it may
  - (i) obstruct the driver's vision,
  - (ii) impair the performance of any of the vehicle's operating systems or safety features, including airbags, hazard lamp buttons or
  - (iii) impair the driver's ability to safely operate the vehicle.
- Never install this product in front of or next to the place in the dashboard, door, or pillar from which one of your vehicle's airbags would deploy. Please refer to your vehicle's owner's manual for reference to the deployment area of the frontal airbags.
- Consult with your nearest dealer if installation requires drilling holes or other modifications of the vehicle.
- Before making a final installation of this product, temporarily connect the wiring to confirm that the connections are correct and the system works properly.
- Do not install this product in places subject to high temperatures or humidity, such as:
  - Places close to a heater, vent or air conditioner.
  - Places that may be exposed to rain, such as close to the door or on the vehicle's floor.

# Disclaimer

- Given the large number of variables and conditions that can be involved in an accident, Pioneer cannot guarantee that every accident or occurrence will trigger the recording feature in this device.
- This product features may not operate properly due to the effects of settings, how this product is installed, the condition of the microSD card, and driving conditions (including the road conditions).
- If brightly coloured objects are placed on the dashboard, they may be reflected in the front windscreen and the camera image. Do not place brightly coloured objects on the dashboard.
- This product is not guaranteed to be effective as evidence in an accident.
- This product is not guaranteed to save video in all situations.
- You may not be able to recognise the conditions in the front of the vehicle in recorded video, depending on the ambient conditions, such as the weather and time.
- LED traffic signals or street lamps on the road may appear as flashing or flickering when recorded with this product. The colour may also not be correctly identifiable. Pioneer Corporation accepts no responsibility whatsoever for these phenomena.
- This product saves video before and after an accident occurs by detecting the impact (acceleration) with the G-sensor (accelerometer). However, this product is not guaranteed to save video in all situations.
- Pioneer Corporation accepts no responsibility whatsoever for product failures or damage that occur due to the microSD card wearing out.
- Pioneer Corporation does not make any assurances that microSD card problems will be repaired by formatting the card. Pioneer Corporation bears no responsibility for files that are erased from the microSD card or damage that occurs from formatting the card. Format the microSD card according to your own judgement and at your own responsibility.
- Always install this product in the specified installation position to ensure a safe field of view while driving and to achieve full performance from the product. Pioneer is not liable for any damage, due to installation or use of the product.

# How to read this Manual

Notation	Meaning
	These symbols are used to draw your attention to items you should be aware of when using this product and items you should be aware of to maintain its performance.
<b>Note /Notes</b>	Notes provide useful tips and extra information about product features.
[○○]	Square brackets are used to indicate selectable items displayed on the screen.
→ “○○○○”	Quotation marks are used to indicate references and settings.

- The illustrations and example screens used in this manual may differ from the actual product.
- The actual screens of the product may be changed without prior notification for the purpose of improvements to product performance and features.
- In this manual, the microSDHC memory card is referred to as “the microSD card” for convenience.
- In this manual, Parking Mode is also referred to as Security Mode as the feature name.

# Usage Precautions

## ⚠ Precautions When Handling this product

- The driver may manually set the device to save video to assist in the monitoring of driver performance.
- There are limits to the scope of video that can be recorded with this product (→“**Specifications**”). First check the video that will be recorded before using this product.
- Do not use this product in locations subjected to high temperatures of 60°C or higher, low temperatures of -10°C or lower, or high humidity.
- Be careful not to infringe on the privacy of any subject in video recorded with this product when using said video. You are fully responsible for the use of said video. Video recorded with this product may include personal information, such as numbers on number plates.
- Recording time may shorten or recording may not be possible when the power supply to the product stops (vehicle engine is turned off, or the cigarette lighter power cable is removed).
- Be sure to use the included power cable for charging the battery.
- Pioneer Corporation does not offer a data recovery service for corrupted or deleted files.
- The storage areas on the microSD card are split into the four areas shown in the following diagram according to the type of recording.

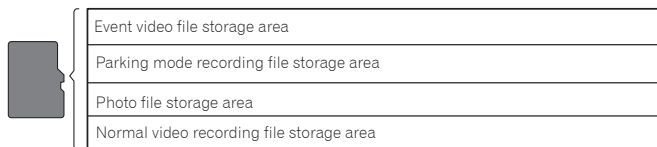

- Note that files will be overwritten when there is insufficient free space in the file storage areas. We recommend that you back up any important files you want to keep. →“**Backing Up Recorded Files**”
- To ensure that important files, such as files containing records of accidents, are not overwritten, always turn the power off before removing the microSD card and store the card in a safe place. →“**Inserting and Ejecting the microSD Card**”
- You can view video files on your PC. However, the video may stutter or stop depending on the performance of the PC.
- If this product is used near another device that uses GPS, such as a car navigation system, that device may temporarily be unable to receive radio waves from GPS satellites due to radio interference. There may also be a negative impact on the functions of surrounding devices.
- The internal battery is a consumable part. This battery is for retaining the time, and may fail to retain the time after repeated use. Contact Pioneer support if the time resets frequently.
- The internal battery is a consumable part. The operating time will slowly decrease as the battery is repeatedly charged. Contact Pioneer support if you feel that the operating time has become too short.
- Do not touch the lens with your hands. Wipe the lens off with a soft cloth if you touch it.

### **Precautions When Handling the microSD Card**

- Keep the microSD card out of the reach of small children to prevent them from accidentally swallowing it.
- To prevent data loss and damage to the microSD card, never remove it from this product while data is being transferred.
- If data loss or corruption occurs on the microSD card for any reason, it is usually not possible to recover the data. Pioneer accepts no liability for damages, costs or expenses arising from data loss or corruption.
- Never insert or eject a microSD card while driving.
- This product supports the following microSD Cards.

	<b>microSDHC</b>
Capacity	16 GB ~ 32 GB
File System	exFAT
Speed Class	Class 10 or better

- Not all microSD cards are guaranteed to work with this product.
- Pioneer does not guarantee microSD Card compatibility.
- microSDHC memory card (sold separately).
- Format the microSD card before using it. Do not use a microSD card that contains other data, such as that from a PC.
- Periodically format the microSD card.
- Do not eject the microSD card when it is being accessed. The file or card may be corrupted.
- Even if the microSD card is used normally, you may no longer be able to write data to the card or erase data from the card normally.
- The service life of the microSD card is not covered under the warranty.
- The microSD card is a consumable part. We recommend that you regularly replace the microSD card with a new card. If you use the microSD card for a long period of time, this product may no longer be able to save data to the card correctly due to bad sectors, or an error may occur and the card will no longer be usable.
- On rare occasions, a microSD card that is recognised by your computer may not be recognised by this product. In this case, depending on the problem with the microSD card, this product may be able to recognise the card by formatting it with this product format feature → **"This Product Settings" - "Configurable Features" - "System" - "Format SD Card"**. However, all files, including protected files, saved to the microSD card will be erased when it is formatted. Always back up the files on the microSD card before formatting it.
- Pioneer Corporation does not make any assurances that microSD card problems will be repaired by formatting the card. Pioneer Corporation bears no responsibility for files that are erased from the microSD card or damage that occurs from formatting the card. Format the microSD card according to your own judgement and at your own responsibility.



# Check the Accessories

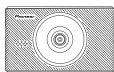

Main Unit×1

Suction Mount Cradle  
×1Cigarette Lighter Power  
Cable 3.5 m×1

Quick Start Guide×1

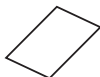

Warranty×1



Safety Strap×1

## Note

- All images in this document are for illustrative purpose only and subject to change.

## When replacing the fuse

If the product does not power on or charge even when the included cigarette lighter power cable is connected, then check if the fuse is blown.

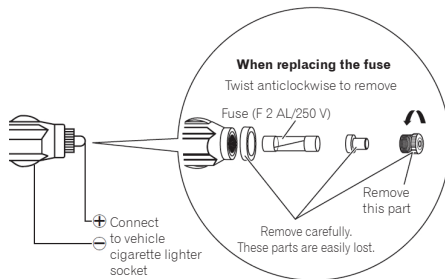

## CAUTION

If the fuse is blown, then replace this with a new standard glass tube fuse (diam. 5.0 mm/length 20 mm), and tighten the tip fully. Ensure that the fuse is replaced with one of the rated type and capacity (F 2 AL/250 V).

# Before Installing the Product

## **⚠ WARNING**

- When installing the product on vehicles installed with an air bag, never install on the cover of the air bag and at locations that might obstruct the deployment of the air bag. Doing so might prevent the air bag from being deployed normally, cause the product to fly out due to air bag deployment, and cause accident and injury.

## **⚠ CAUTION**

- First check with the vehicle manufacturer for precautions related to the installation work when installing the product in a vehicle equipped with airbags. Otherwise there is a risk of airbag malfunction.
- Always use the included parts as specified. There is a risk of product failure if other parts are used.
- Install this product in a location where it will not hinder vehicle equipment and the ability to drive the vehicle.

## Installation Precautions

- The main unit is for installation to the inside of the front window only. Do not install it anywhere else inside or outside of the vehicle.
- When installing the main unit to the inside of the front windscreen, be sure to install it to the specified positions of the front windscreen and within the specified dimensions.
- Make sure that the surface of the front windscreen is clean and dry, before attaching the mounting cradle.
- Depending on the vehicle, installation at the specified location and within the specified dimensions may not be possible. For details, consult with your dealer.
- Do not cover the main unit or get the lens dirty.
- Do not place reflective objects near the lens.
- Take care when handling the main unit that it does not drop and you do not touch the lens.
- Recording quality may be affected if the front windscreen of the vehicle is coated or has been specially treated.
- This product may not be able to receive GPS signals if the front windscreen of the vehicle has been specially treated. Check the GPS reception status indicator displayed on the screen of this product. If a GPS signal cannot be received, this product cannot be installed in this vehicle. - "Using this product" - "How to View the Recording Screen"
- Choose a working location free from dust and debris in the air.
- When the temperature is low or there is condensation on the glass, turn on the heater and defroster to warm up the window in order to prevent poor adhesion of the mounting cradle.
- To avoid the windscreen mounted cradle from detaching, you may attach the safety strap (included in the box).
- Always install this product in the specified installation position to ensure a safe field of view while driving and to achieve full performance from the product.
- Pioneer is not liable for any damage, due to installation or use of the product.

## Installation Tips

### Before Installing and Securing the Product

- First, temporarily connect this product and confirm that it operates correctly, and then install it. If the product does not operate correctly, check again if there is a mistake in the connection.

### Before Applying Mounting Cradle

- Clean the location where the mounting cradle will be applied.

## **⚠ CAUTION**

- Install firmly so that it does not come off. Incorrect installation may cause this to detach whilst driving and cause an accident. Inspect the installation state from time to time.

# Installation

## Specified Installation Position on Front Windscreen

English

When installing this product to the inside of the front windscreen, install in a vehicle and in a position that satisfies all of the following conditions.

- A position where this entire product is within 20% of the top edge of the height of the front windscreen (range within 20% of the actual length, excluding parts overlapping weather strips, mouldings, etc. and masked parts) or is in the shadow of the rear view mirror as viewed from the driver's seat. Note that "20%" as described above is a rough estimate. Please install the product in accordance with your country's laws and regulations.
- A position where the lens part of this product is within the wiping range of the wiper.
- A position where the lens part of this product does not hang over the sunshade and black ceramic lines/black ceramic pattern.
- A position where this product faces in the horizontal direction to the front and side to side.
- A position where the power cable can be routed without unnecessary force.

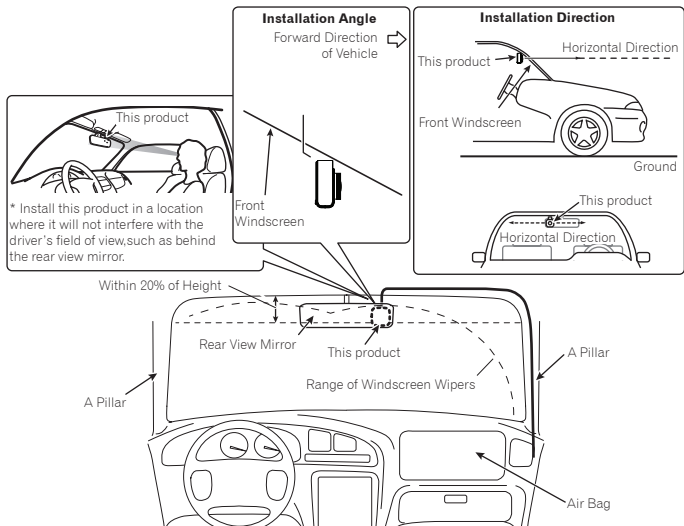

### ⚠ IMPORTANT

Always install this product in the specified installation position to ensure a safe field of view while driving and to achieve full performance from the product.

## Install this Product

### 1 Clean the installation area

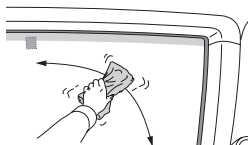

### 2 Install this product.

- ① Fix the mounting cradle to the Main Unit
- ② Install at the specified position of the front windshield, adjusting the direction to make the image horizontal.

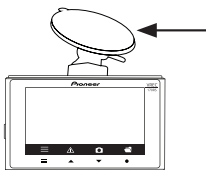

#### **⚠ CAUTION**

- Make sure that the surface of the front windshield is clean and dry, before attaching the cradle.
- Firmly press the suction cradle installed on the windshield.
- Do not install the cradle by itself. Always use it connected with the Dash Camera.
- Never touch the surface of the LCD.
- Install firmly so that it does not come off. Incorrect installation may cause this to drop while driving and cause an accident. Inspect the installation state from time to time.
- To avoid the windshield mounted cradle from detaching, you may attach the safety strap (included in the box).

### 3 Adjust the installation angle.

Loosen the angle adjustment nut to adjust. After adjusting, tighten the loosened nut to secure.

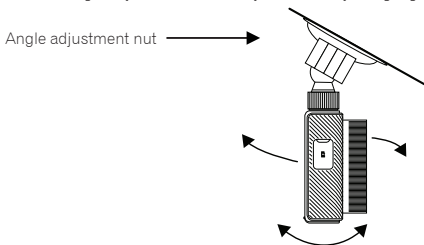

### 1 Connect the cigarette lighter power cable to the vehicle accessory socket.

Route the power cable to the passenger seat side. Fully insert this into the vehicle accessory socket to make a good connection. (The location of the accessory socket will differ depending on the vehicle.)

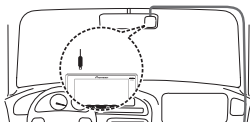

#### ⚠ CAUTION

- The accessory socket will be extremely hot immediately after using the cigarette lighter. The tip of the cigarette lighter power cable may melt or short circuit if it is plugged in while the socket is hot. Wait for the socket to cool before plugging in the cigarette lighter power cable

### 2 Turn the vehicle engine on to display the recording screen.

#### Note

A protective film is applied to the lens when the product is purchased. Peel off this film.

### 3 Installing the Safety Strap.



- Hook the smaller loop of the safety strap around the Mounting Cradle where it connects to the Main Unit, and then connect the Mounting Cradle to the Main Unit.
- Hook the larger loop of the Safety Strap around the Rear View mirror attached to the windscreen.
- Once the Safety Strap is connected to both the Rear View Mirror and the Dash Camera, attach the Dash Camera to the front windscreen close to the location of the Rear View Mirror.

#### Note

Always install this Safety Strap as described. Do not cut the Safety Strap or install it in any other way than as described. Pioneer is not liable for any damage, due to installation other than described, or use of the product.

### 4 Removing this product

- Unhook the mounting cradle from the windscreen.
- Remove this product.

# Part Names

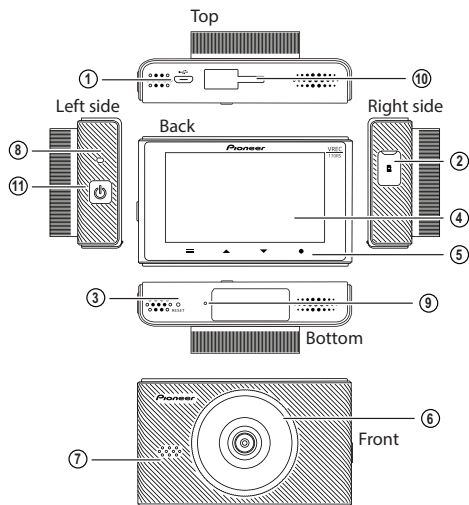

**① Power Port**

Connect the cigarette lighter power cable.

**② microSD card Slot**

Up to 32GB microSD Card capacity

**③ Reset Button**

Press this button with the tip of a ballpoint pen to reset this product.

**④ LCD**

**⑤ Function Buttons**

**⑥ Lens**

**⑦ Speaker**

**⑧ System Indicator**

**⑨ Microphone**

**⑩ Suction Mount Cradle connection point**

**⑪ ON/OFF Power Button**

# Function Buttons

The functions of the function buttons are indicated by the icons displayed at the bottom of the screen. The functions of the buttons will depend on the displayed screen. (Icons are not displayed on some screens.)

In the playback screen or MENU screen, holding down the  function button returns you to the previous screen.

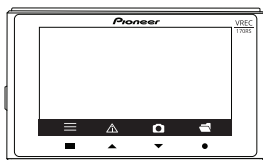

① ② ③ ④

① Main Menu Display

② Manual recording of events (Event Recording)

③ Take photo

④ Playback recorded media

## During MENU screen display

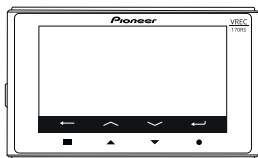

① ② ③ ④

① Back

② Up

③ Down

④ Confirm

# Inserting and Ejecting the microSD™ Card

Turn off the power to this product when inserting and removing the microSD card.  
→“Manually Turning the Power On and Off”

## Inserting the microSD Card

Hold the top edge of the microSD card, position the microSD card so that the label is facing the lens side of this product, and slowly insert it into the microSD card slot until it clicks.

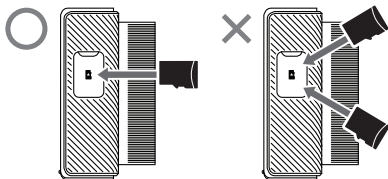

### ⚠ CAUTION

- Do not insert the microSD card at an angle. Doing so may cause damage.
- Do not insert and eject microSD card repeatedly in a short period.
- Always insert/eject the microSD card slowly

## Ejecting the microSD Card

Slowly push in the top edge of the microSD card until it clicks ①. The lock will be released. Pull out the microSD card ②.

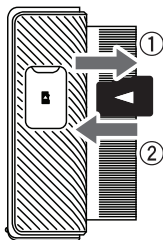

### ⚠ CAUTION

- Ensure care is taken when handling the microSD card, as it becomes hot after being written.



# Backing Up Recorded Files

When the free space of the file storage areas is low, files are deleted from the oldest file. We recommend that you back up any important files you want to keep with the following procedure.

## Note

Prepare a spare microSD card in advance.

### 1 Replace the microSD card.

Stop the vehicle in a safe location. Then turn off this product power, eject the microSD card, and replace it with a spare microSD card.

### 2 Copy or move the files to a PC.

Insert the microSD card into a PC, using a commercially available SD card adapter if necessary. Copy or move the videos and photo files to back up to a suitable location on the PC.

## Folder and File Structure

The structure of folders and files in a microSD card is as follows.

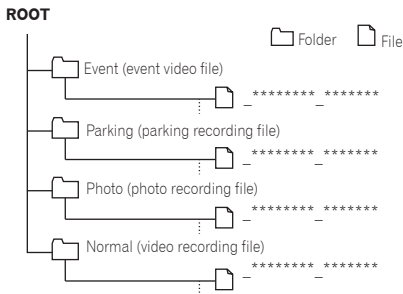

## Note

The year, month, day, hours, minutes, and seconds are automatically assigned at "\*\*\*\*\*\_\*\*\*\*\*".

# Using this product

Before using this product, first stop the vehicle in a safe location and apply the handbrake.

## This product Power

This product starts when the vehicle's engine is turned on (ACC ON), and it automatically starts recording. (Video recording) → **"Using this product" - "Video Recording"**

### ⚠ CAUTION

- If you do not use the device for a long time, the battery power in the device may run out.
- If the internal battery is empty, you will need to rest the time / date from the setting menu.
- Please ensure the product is connected to the cigarette lighter socket, and powered on for a minimum of 30 seconds for sufficient battery charge to save the time.

## Manually Turning the Power On and Off

This product can be manually turned on and off, from the side of the main unit.

The Cigar Charger cable must be connected and the vehicle ACC ON at all times to power the main unit ON/OFF.

When the main unit power is off: Long press ON/OFF Button for 3 seconds to start up.

When the main unit power is on: Long press ON/OFF Button for 3 seconds to shut down.

## System Indicator Display

The operating status of this product is displayed with the system indicator.

Blinking Green	Menu Displayed	Normal Recording	Recording Event	Error Has Occurred (Including microSD Card not Inserted)
Illuminated green	—	○	—	—
Illuminated red	—	—	○	—
Blinking red	—	—	—	○
Not illuminated	○	—	—	—

## How to View the Recording Screen

The status display shows the operating status of this product



- 1 Recording in progress
- 2 Elapsed recording time
- 3 Event recording status\*1
- 4 Parking Mode
- 5 Sound recording\*2
- 6 Wireless connection status\*3
- 7 GPS reception status\*4
- 8 Power status
- 9 Date / Time / vehicle speed

\*1 When manual event recording is performed or vibration is detected in the event recording mode, and event recording has been activated, the Event icon is displayed.

\*2 A red "\ " is displayed when sound recording is set to off.

\*3 During a wireless connection, this is displayed in green, and when wireless connection is disconnected, this is displayed in white. A red "\ " is displayed when wireless connection is set to off.

\*4 During GPS reception, this is displayed in green, and when GPS cannot be received, this is displayed in white.

## Video Recording

Recording automatically starts when this product is started. The recorded video is saved to the microSD card as one file of the set increment of time (default: 3 minutes), and when the microSD card runs out of free space, the files are overwritten starting from the oldest file.

### Notes

- You can change the video recording time.  
→ ***"This Product Settings" - "Configurable Features" - "Recording Setting" - "Video Clip Length"***
- Video recording will stop under the following circumstances.
  - When the MENU screen is displayed
  - When the power supply is stopped
  - When parking mode has started
  - When the microSD Card is removed
- The recording time may differ depending on the conditions.

## Event Recording

### Automatic Recording by Detecting Impacts (Event Recording)

The video recording file when an impact is detected by this product (the Dash Camera), such as an impact with another vehicle, is recorded as an event video file to the "Event" folder.

The number of event video files and recording times will differ depending on when an impact is detected. If an impact is detected, then the file records for 31 seconds after the impact is detected are recorded as an Event video files.

### Manual Recording (Manual Event Recording)

If manual record button is pressed during video recording, then this is recorded as an event video file for 33 seconds, with the same specifications as an event recording.

### Notes

- You can adjust the sensitivity for detecting impacts.  
→ ***"This product Settings" - "Configurable Features" - "Recording Setting" - "G-Sensor Sensitivity"***

## Security Mode

When the power supply to this product is turned off (vehicle engine is turned off, or the cigarette lighter power cable is removed), the Security Mode is activated for a fixed period of time. The maximum operation time is approximately 40 minutes.

When this device detects vehicle movement caused by vibration while the Security Mode is activated, that event is saved for 60 seconds as a parking mode file. After recording has completed, the Dash Camera will automatically shut down. If there is parking surveillance video recorded, the user is prompted with the option to view the recorded video.

### Notes

- In this manual, Parking Mode is also referred to as Security Mode as the feature name
- The Security Mode can be set to on or off.
- You can adjust the sensitivity for detecting vibration.

→ **"This product Settings" - "Configurable Features" - "Security Mode" - "Sensitivity"**

Vibration that is detected for approximately three minutes after power supply to this device is stopped, and for approximately three minutes before power supply is started, is not covered by the notification message display feature.

If any video is recorded 3 minutes after the user stops the vehicle and turns off the ACC power, and 3 minutes before the user gets on the car and starts the engine, the triggered event will not be prompted. However, the recorded files are also stored in the Parking folder.

The recording time may differ depending on the conditions.

### Notes

- If the product records a parking event after 'ACC OFF' from the dormant state, the screen will remain off and the recording will start in the background.

## Playing Recorded Files

### Automatic Recording by Detecting Impacts (Event Recording)

In each of the screens displayed from here on, the Monitor Display (screen) automatically goes black if you do not perform any operation for approximately 60 seconds.

(This is the Monitor Display default setting).

Video recording does not commence whilst the user is in any menu operation.

### You can play recorded video files.

- ① Press the Playback recorded media button.

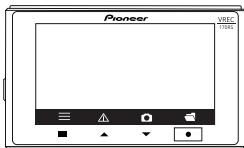

- ② Select the desired folder to view using the UP / DOWN hard key buttons. The thumbnails of files in the selected folder will be displayed.

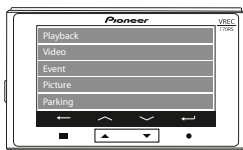

- ③ Select the desired thumbnail using the hard buttons to select the recorded media.

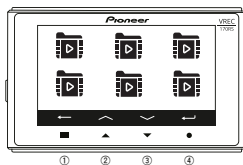

The thumbnails of files in the selected folder will be displayed.

- |                               |             |
|-------------------------------|-------------|
| ① Return to the previous menu | ③ Next file |
| ② Previous file               | ④ Confirm   |

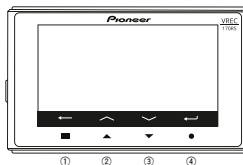

The selected file will play.

- |                               |                                 |
|-------------------------------|---------------------------------|
| ① Return to the previous menu | ③ Next recording                |
| ② Previous recording          | ④ Press to delete the recording |

**Notes**

- Select the file you want to delete and then press the confirm button again when prompted to do so from the on-screen GUI, to delete the selected file.
- If the video is too short, please insert the microSD Card into your PC to delete files.

## Advanced Driver Assistance Systems (ADAS)

### Lane Departure Warning System (LDWS)

This product continues to monitor road conditions. If the product detects Lane Departure, and the vehicle speed  $\geq 60\text{km/h}$ , then a warning icon is displayed on the screen and a warning sound is played at the same time.

**Notes**

- Left Lane or Right Lane can be detected, so the left / right icon can be displayed.
- The yellow line is for setting the position when installing the equipment.
- This feature is set to OFF as default. You can activate the feature as below.  
→ **"This product Settings" - "Configurable Features" - "LDWS"**

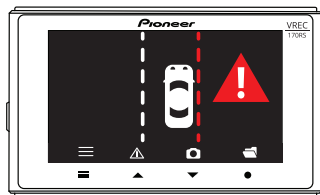

### Front Collision Warning System (FCWS)

This product continues to monitor road conditions. If the product detects an object, such as a vehicle in front and the distance is 10 meter or less, and the vehicle speed  $\geq 60\text{km/h}$ , then a warning icon is displayed on the screen and a warning sound is played at the same time.

**Notes**

- This feature is set to OFF as default. You can activate the feature as below  
→ **"This product Settings" - "Configurable Features" - "FCWS"**

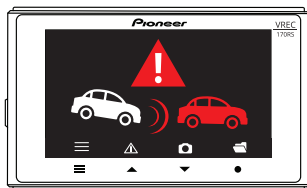

**⚠ CAUTION**

- Usage of the Advanced Driver Assistance Systems (ADAS) features in this product is not a substitute for driver awareness and is not for preventing accidents. The system alerts are to be used as a guidance only.
- It is the user's responsibility in compliance with all applicable laws and ordinance.
- Pioneer is not liable for any damage, due to installation other than described, or use of the product. Pioneer does take responsibility whatsoever for any damage or losses incurred as a result.
- This feature is not linked to the vehicle turn signals, or any other vehicle system.
- It is the user's responsibility to drive whilst keeping a safe distance between vehicles, whilst correctly judging the road, traffic and weather, and surrounding conditions.
- Whether or not the system is functioning correctly, it is the user's responsibility to react to changing road conditions to maintain vehicle control. Failure to do so can result in serious personal injury or death and/or severe property damage.
- Do not operate this product if doing so will divert your attention in any way from the safe operation of your vehicle. Always observe safe driving rules and follow all existing traffic regulations. If you experience difficulty in operating this product or reading the display, park your vehicle in a safe location and apply the handbrake before making the necessary adjustments.

**Speed Limit Alert**

This product gives an audio tone and visual warning if the user is over a pre-determined speed set by the user via the setting menu.

**Notes**

- This product calculates the vehicle speed via it's GPS.
- This feature is set to OFF as default. You can activate the feature as below  
-> ***"This product Settings" - "Speed Limit Alert"***

# This Product Settings

Before using this product, first stop the vehicle in a safe location and apply the handbrake.

These settings configure this product. You can reset the settings to the default settings. You can also format the microSD card and check this product version information. Note that it help video recording will stop while the MENU screen is displayed.

## 1 Press the Menu button to open the main menu.

In each of the screens displayed from here on, the Monitor Display (screen) automatically goes black if you do not perform any operation for approximately 60 seconds. (This is the Monitor Display default setting).  
Video recording does not commence whilst the user is in any menu operation.

## 2 Press Function Buttons to select the desired option.

In each menu setting, you can change the settings to your own preference.

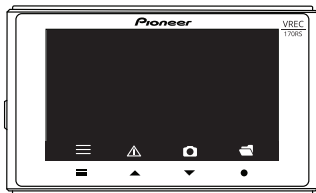



## Configurable Features

### Recording Setting

Setting	Details	Default Settings
Video Resolution	Sets the resolution quality of video recording. [Full HD 1920 × 1080 p or HD 1280 × 720 p].	Full HD 1920 × 1080 p
Video Clip Length	Sets the recording time for one video recording video file, in video recording. [1 min / 3 min / 5 min].	3 min
Exposure Value	Sets the exposure of video recording. [-2 to +2].	0
G-Sensor	Sets the sensitivity for detecting vibration or impact. This can also be set: [OFF / High / Middle / Low].	Mid
Microphone	Sets whether or not to record sound around this product during video recording. [ON or OFF].	OFF

Setting	Details	Default Settings
Parking Mode (Security Mode)	Sets the sensitivity to record an event, after vibration is detected and the vehicle is parked, and after the power is shut down. This can be set: [OFF/High / Middle / Low].	Mid

## Configurable Features

### System Setting

Setting	Details	Default Settings
Language	Sets the language used to display the screen. [English / French / Spanish / German / Russian / Polish / Ukrainian].	English
Monitor Display	Sets the time that the product enters the sleep mode. [Always ON/ 10 sec / 1 min / 3min / Auto]. When selecting Auto; The Speed over 15 km/h for 5s: display will go OFF. The Speed below 15km/h for 5s: display will go ON. If no GPS: keeps the display status/no change.	Off in 1 min
Volume	Sets volume level. [0 to 10].	5
Speed Unit	Sets the Speed Units. [km/h or mph].	Km/h
Speed Limit Alert	Sets the Speed Limit Alert ON/OFF.	OFF
LDWS/FCWS	Sets the LDWS/FCWS ON/OFF.	OFF
Satellite Synchronisation	The Dash Camera time is synchronised by the built-in GPS. [ON or OFF].	ON
Satellite Status	GPS signal can be checked via the Satellite Status.	-
Anti-Flicker	Sets the lens recording frequency. [50Hz or 60Hz].	50Hz
Time Zone Select	Sets the time zone. (When receiving GPS signal, time/date will be automatically set, but not time zone).	GMT+00:00
Date/Time	Sets the time manually. [Year/Month/day] [Hour/Min/ Sec].	-
Time Stamp	Add the time/date to the recording. [ON or OFF].	ON
Format SD Card*1	All files on the microSD card can be deleted.	-
Restore Factory Mode	Settings can be reset to the default settings.	-
Version	Allows you to check the product model number and firmware version information of this product.	-

\*1 When there is some problem with the microSD card, a message, such as "No SD Card" is displayed, and recording stops.

### Wireless connection

Setting	Details	Default Settings
Wireless Connection	Sets whether or not to connect a wireless connection tethering supported terminal to this product. [ON/OFF]	ON

\*Only one smartphone can be paired with the product at one time. In case of iOS, you cannot connect a different iOS device within 2 min after disconnecting a currently paired iOS smartphone. Auto Connection may not be supported for certain smartphones. If it is not supported, please connect your smartphone manually.

# Guide to Recording Time

The following table provides estimates of the video recording times possible with different SD card capacities. The actual values will depend on various factors, such as the microSD card being used, subject being recorded, and recording conditions.

As a percentage of memory card capacity, the video recording time will be 59%, the event recording time will be 10%, the parking mode time will be 30%, and the number of photos will be 1%.

## Guide to Recording Time with a 16 GB microSD Card

Resolution	Video type	16 GB
1080p	Normal Recording	Approx. 1 hour 14 minutes
1080p	EVENT Recording	Approx. 12 videos
1080p	Parking Mode Recording	Approx. 37 minutes
1080p	No. of Photos	Approx. 330

## Guide to Recording Time with a 32 GB microSD Card

Resolution	Video type	32 GB
1080p	Normal Recording	Approx. 2 hour 46 minutes
1080p	EVENT Recording	Approx. 24 videos
1080p	Parking Mode Recording	Approx. 1 hour 14 minutes
1080p	No. of Photos	Approx. 660

### Notes

- Mode operation time: Approx. 40 minutes.
- The recording times are estimates, based on 1 min recordings. The actual recording times will depend on the scenery being recorded.
- Normal recording and EVENT Recording both use the cycle erase storage mode. For the key video that is not erased, please export and backup on your computer timely after the incident.
- After many repeated cycles erasing in this storage mode, the microSD Card may possibly get damaged with aging, resulting in unsaved data. If under this situation, please replace with a new microSD Card.

# Exclusive App

The exclusive app "Dash Camera Connect" can be used on iPhone or Android™ smartphone to check the video recorded on this product or make settings on the screen of iPhone or Android™ smartphone. To use this app, a wireless connection must be made between this product and iPhone/Android™ smartphone beforehand.

- ① Set the wireless connection function of this product to on. → **"This Product Settings"**
  - ② Operate the iPhone or smartphone (Android™) to select this product as the wireless connection device. The SSID name (access point name) and password of this product can be checked in the wireless connection settings screen.
- Only one iPhone/smartphone (Android™) device can be connected to this product at any one time. When a second device is connected, the first connected device is disconnected.
  - While a wireless connection is made, no operations can be performed on this product. If a function button is pressed while a wireless connection is made, a message will be displayed prompting you to break the wireless connection. If you select [Yes], the wireless connection will be disconnected, and operations on this product will be enabled.
  - You can change the SSID name of this product by operating the exclusive app "Dash Camera Connect". Note, however, when the SD card is formatted, the SSID name returns to its default setting.
  - It is recommended to enter the search term "Dash Camera Connect" in the search field to search for the application.

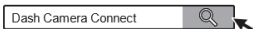

# Trademarks & Copyrights

- SD, microSD and microSDHC Logo are trademarks of SD-3C LLC.



- EU Conformity marking.



- UK Conformity marking.



- iPhone is a trademark of Apple Inc., registered in the U.S. and other countries.
- iOS is a trademark or registered trademark of Cisco in the U.S. and other countries.
- Android is a trademark of Google LLC.

# | GPS

- GPS (Global Positioning System) is a system that measures your current position by receiving position measurement radio signals from GPS satellites.
- The GPS satellite signals cannot pass through solid matter (except glass). The signals from GPS satellites may be blocked when this product is in the following locations.
  - Inside tunnels and parking structures
  - On the bottom level of a two-level highway
  - Around concentrations of skyscrapers
  - In dense forests

# Troubleshooting

Check the following information before sending the product in for repairs.

Symptom	Cause	Action
An error occurred during the display and operation of this product.	The microcomputer in this product is malfunctioning.	Press the reset button. → <b>"Part Names"</b>
A file that should have been saved cannot be found.	If there is insufficient space in the storage areas of the microSD card, the files will be overwritten in order from the oldest files.	We recommend that you back up any important files you want to keep. → <b>"Backing up Recorded Files"</b>
The product makes parking mode files when you get in and out of the vehicle.	The vibration when people get in and out of the vehicle and the movement of people are being detected.	Adjust the sensitivity of the sensors to use for detection. → <b>"This Product Settings" - "Configurable Features" - "Values" - "Security Mode" - "Sensitivity"</b>
There are many videos where nothing happens in the files recorded while parked.	The sensitivity of impact detection may not be appropriate.	
My vehicle was hit while parked, but a video file wasn't recorded.		
An accident occurred during driving, but a video file wasn't recorded.	The sensitivity of impact detection may not be appropriate.	Adjust the sensitivity of the sensors to use for detection. → <b>"This Product Settings" - "Configurable Features" - "Recording Setting" - "G-Sensor"</b>
There's no sound when I play a video file.	The sound recording setting may be OFF.	Check the sound recording setting again. → <b>"This Product Settings" - "Configurable Features" - "Recording Setting" - "Microphone"</b>
An error occurred during the display and operation of this product.	The microcomputer in this product is malfunctioning.	Press the reset button. → <b>"Part Names"</b>
Button response is slow.	The SD card may be worn out	Try formatting the SD card. → <b>"This Product Settings" - "Configurable Features" - "Values" - "System" - "Format SD Card"</b> If the symptom does not resolve, <b>try a new SD card.</b>
A message prompting me to format the SD card is appearing frequently.	The SD card may be worn out.	Try a new SD card.

# Specifications

Recording Medium	microSDHC card, Class 10 (16 GB to 32 GB)
Imaging Element	Approx. 2 million pixels (Built-in high sensitivity CMOS sensor)
Recording Angles	Main unit: 100° horizontal, 52° vertical, 139° diagonal
F-Number	Main unit: F2.1
Resolution	Full HD 1920x1080 p / HD 1280x720 p
GPS	Built-in
Wireless connection	<ul style="list-style-type: none"><li>• On-board (for connection of iOS/Android exclusive apps) 802.11b/g/n</li><li>• Output power: + 17 dBm Max.</li><li>• Frequency band(s): 2400 - 2483 MHz</li></ul>
G-Sensor	3-Axis G-Sensor (level can be set in 4 steps)
Recording Methods	Video recording/Event recording/Manual event recording/Parking mode recording
Video File Structure	1 min / 3 min / 5 min
Display	3.0-inch LCD
Sound Recording	Can be set to ON or OFF (OFF as default)
Frame Rate	30.0 fps
Compression Method	Video: MOV (H.264) / Photo: JPG
Video Playback Method	iOS/Android exclusive app, on Dash Camera or microSD card in PC
Power Supply Voltage	Main Unit: DC 5 V (12 V / 24 V) cigarette lighter power cable incl.)
Fuse Type. (Used in cigarette lighter power cable)	Standard glass type fuse
Fuse Capacity. (Used in cigarette lighter power cable)	F 2 AL/250 V
Fuse Size. (Used in cigarette lighter power cable)	Diam. 5.0 mm / Length 20mm
Power Consumption	Approx. 2.3 W while charging
Operating Temperature	-20° to +60°C
Dimensions (W x H x D)	Main Unit: 89.5 mm x 54.3 mm x 29.9 mm (W x H x D)
Weight	94 g (Excluding mounting bracket, power cord, etc.)



**<https://www.pioneer-car.eu/eur/>**

Visit [www.pioneer-car.eu/uk/](http://www.pioneer-car.eu/uk/) (or [www.pioneer-car.eu/eur/](http://www.pioneer-car.eu/eur/)) to register your product.

 English

**PIONEER CORPORATION**

28-8, Honkomagome 2-Chome,  
Bunkyo-ku, Tokyo 113-0021  
Japan

**PIONEER EUROPE NV**

Haven 1087, Keetberglaan 1, 9120 Melsele, Belgium/Belgique  
Tel: +32 (0)3 570 05 11  
Fax: +32 (0)3 570 08 86

Salamanca, Wellington Street, Slough, SL1 1YP, UK  
Tel: +44 (0)208 836 35 00

***Pioneer***

**VREC-170RS**

CAMÉRA EMBARQUÉE

  
Français

Manuel d'exploitation.

# Table des matières

Nous vous remercions d'avoir acheté ce produit Pioneer.  
Veuillez lire ces instructions afin d'utiliser votre modèle correctement.  
Après avoir lu les instructions, conservez ce document dans un endroit sûr pour pouvoir vous y référer ultérieurement.

<b>Précautions</b> .....	<b>5</b>
Précautions de sécurité.....	6
<b>Clause de non-responsabilité</b> .....	<b>9</b>
<b>Comment lire ce manuel</b> .....	<b>10</b>
<b>Précautions d'utilisation</b> .....	<b>11</b>
<b>Liste des accessoires</b> .....	<b>13</b>
Quand changer le fusible.....	13
<b>Avant l'installation du produit</b> .....	<b>14</b>
Précautions d'installation .....	14
Conseils d'installation .....	14
<b>Installation</b> .....	<b>15</b>
Position d'installation sur le pare-brise .....	15
Installation du produit .....	16
<b>Noms des éléments</b> .....	<b>18</b>
<b>Boutons fonctionnels</b>	<b>19</b>
<b>Installation et le retrait de la carte microSD™</b> .....	<b>20</b>
Insérer la carte microSD .....	20
Retirer la carte microSD .....	20
<b>Sauvegarde des fichiers enregistrés</b> .....	<b>21</b>
Structure des dossiers et des fichiers.....	21
<b>Utilisation de ce produit</b> .....	<b>22</b>
Alimentation de ce produit .....	22
Marche / Arrêt par commande gestuelle.....	22
Affichage des voyants du système.....	22
Comment afficher l'écran d'enregistrement.....	22
Enregistrement vidéo.....	23
Enregistrement d'événement.....	23
Mode sécurité .....	24
Lecture des fichiers enregistrés.....	24
Système avancé d'aide à la conduite (ADAS) .....	26
<b>Réglages des paramètres</b> .....	<b>28</b>
Fonctions configurables : paramètres d'enregistrement.....	29
Fonctions configurables : paramètres de système .....	30
<b>Indication de durée d'enregistrement</b> .....	<b>31</b>
<b>Application exclusive</b> .....	<b>32</b>
<b>Marques commerciales et droits d'auteur</b> .....	<b>33</b>
<b>GPS</b> .....	<b>34</b>
<b>Dépannage</b> .....	<b>35</b>
<b>Performances</b> .....	<b>36</b>

## Déclaration de conformité à la Directive 2014/53 / UE relative aux équipements radioélectriques

Fabricant :

**Pioneer Corporation**

28-8, Honkomagome 2-chome, Bunkyo-ku,  
Tokyo 113-0021, Japon

Importateur et représentant européen:

Pioneer Europe NV

Haven 1087, Keetberglaan 1, B-9120 Melsele, Belgique  
<https://www.pioneer-car.eu/eur/>

[\*] VREC-170R

Русский:

Настоящим Pioneer заявляет, что радиоборудование типа [\*] соответствует Директиве 2014/53/EU. С полным текстом декларации соответствия ЕС можно ознакомиться по адресу: <https://www.pioneer-car.eu/eur/compliance>

Suomi:

Pioneer vakuuttaa, että radiolaitetyypin [\*] on direktiivin 2014/53/EU mukainen.

EU-vaatimustenmukaisuusvakuutuksen täysimittainen teksti on saatavilla seuraavassa internetosoitteessa:

<https://www.pioneer-car.eu/eur/compliance>

Nederlands:

Hierbij verklaar ik, Pioneer, dat het type radioapparaatuur [\*] conform is met Richtlijn 2014/53/EU.

De volledige tekst van de EU-conformiteitsverklaring kan worden geraadpleegd op het volgende internetadres:

<https://www.pioneer-car.eu/eur/compliance>

Français:

Le soussigné, Pioneer, déclare que l'équipement radioélectrique du type [\*] est conforme à la directive 2014/53/UE. Le texte complet de la déclaration UE de conformité

est disponible à l'adresse internet suivante: <https://www.pioneer-car.eu/eur/compliance>

Svenska:

Härmed försäkrar Pioneer att denna typ av radioustrüstning [\*] överensstämmer med direktiv 2014/53/EU. Den fullständiga texten till EU-försäkran om överensstämmelse

finns på följande webbadress: <https://www.pioneer-car.eu/eur/compliance>

Dansk:

Hermed erklærer Pioneer, at radioudstyrstypen [\*] er i overensstemmelse med direktiv 2014/53/EU.

EU-overensstemmelseserklæringens fulde tekst kan findes på følgende internetadresse: <https://www.pioneer-car.eu/eur/compliance>

Deutsch:

Hiermit erkläre Pioneer, dass der Funkanlagentyp [Bezeichnung] der Richtlinie 2014/53/EU entspricht. Der vollständige Text der EU-Konformitätserklärung ist unter der folgenden Internetadresse verfügbar: <https://www.pioneer-car.eu/eur/compliance>

Ελληνικά:

Με την παρούσα ο/η Pioneer, δηλώνει ότι ο ραδιοεξοπλισμός [\*] πληροί την οδηγία 2014/53/ΕΕ.

Το πλήρες κείμενο της δήλωσης συμμόρφωσης ΕΕ διατίθεται στην ακόλουθη ιστοσελίδα στο διαδίκτυο: <https://www.pioneer-car.eu/eur/compliance>

Italiano:

Il fabbricante, Pioneer, dichiara che il tipo di apparecchiatura radio [\*] è conforme alla direttiva 2014/53/UE.

Il testo completo della dichiarazione di conformità UE è disponibile al seguente indirizzo Internet: <https://www.pioneer-car.eu/eur/compliance>

Español:

Por la presente, Pioneer declara que el tipo de equipo radioeléctrico [\*] es conforme con la Directiva 2014/53/UE. El texto completo de la declaración UE de conformidad está disponible en la dirección Internet siguiente:

<https://www.pioneer-car.eu/eur/compliance>

Português:

O(a) abaixo assinado(a) Pioneer declara que o presente tipo de equipamento de rádio [\*] está em conformidade com a Diretiva 2014/53/UE.

O texto integral da declaração de conformidade está disponível no seguinte endereço de Internet: <https://www.pioneer-car.eu/eur/compliance>

Čeština:

Tímto Pioneer prohlašuje, že typ rádiového zařízení [\*] je v souladu se směrnicí 2014/53/EU. Úplné znění EU prohlášení o shodě je k dispozici na této internetové adrese:

<https://www.pioneer-car.eu/eur/compliance>

Eesti:

Käesolevaga deklareerib Pioneer, et käesolev raadioseadme tüüp [\*] vastab direktiivi 2014/53/EL nõuetele. ELi vastavusdeklaratsiooni täielik tekst on kättesaadav järgmisel internetiaadressil:

<https://www.pioneer-car.eu/eur/compliance>

Magyar:

Pioneer igazolja, hogy a [\*] típusú rádióberendezés megfelel a 2014/53/EU irányelvnek. Az EU-megfelelőségi nyilatkozat teljes szövege elérhető a következő internetes címen: <https://www.pioneer-car.eu/eur/compliance>

Latviešu valoda:

Ar šo Pioneer deklarē, ka radioiekārtā [\*] atbilst Direktīvai 2014/53/ES. Pilns ES atbilstības deklarācijas teksts ir pieejams šādā interneta vietnē:

<https://www.pioneer-car.eu/eur/compliance>

Lietuvių kalba:

Aš, Pioneer, patvirtinu, kad radijo įrenginio tipas [\*] atitinka Direktyvą 2014/53/ES. Visas ES atitikties deklaracijos

tekstas prieinamas šiuo interneto adresu:  
<https://www.pioneer-car.eu/eur/compliance>

Malti:

B'dan, Pioneer, niddikjara li dan it-tip ta' taghmir tar-radju [\*] huwa konformi mad-Direttiva 2014/53/UE. It-test kollu tad-dikjarazzjoni ta' konformità tal-UE huwa disponibbli f'dan l-indirizz tal-Internet li ġej: <https://www.pioneer-car.eu/eur/compliance>

Slovenčina

Pioneer týmto vyhlasuje, že rádiové zariadenie typu [\*] je v súlade so smernicou 2014/53/EÚ. Úplné EÚ vyhlásenie o zhode je k dispozícii na tejto internetovej adrese: <https://www.pioneer-car.eu/eur/compliance>

Slovenščina:

Pioneer potrjuje, da je tip radijske opreme [\*] skladen z Direktivo 2014/53/EU. Celotno besedilo izjave EU o skladnosti je na voljo na naslednjem spletnem naslovu: <https://www.pioneer-car.eu/eur/compliance>

Română:

Prin prezenta, Pioneer declară că tipul de echipamente radio [\*] este în conformitate cu Directiva 2014/53/UE. Textul integral al declarației UE de conformitate este disponibil la următoarea adresă internet: <https://www.pioneer-car.eu/eur/compliance>

Български:

С настоящото Pioneer декларира, че този тип радиосъоръжение [\*] е в съответствие с Директива 2014/53/ЕС. Цялостният текст на ЕС декларацията за съответствие може да се намери на следния интернет адрес: <https://www.pioneer-car.eu/eur/compliance>

Polski:

Pioneer niniejszym oświadcza, że typ urządzenia radiowego [\*] jest zgodny z dyrektywą 2014/53/UE. Pełny tekst deklaracji zgodności UE jest dostępny pod następującym adresem internetowym: <https://www.pioneer-car.eu/eur/compliance>

Norsk:

Herved Pioneer erklærer at radioutstyr type [\*] er i samsvar med direktiv 2014/53 / EU.

Den fullstendige teksten i EU-samsvarserklæringen er tilgjengelig på følgende internetadresse : <https://www.pioneer-car.eu/eur/compliance>

Íslenska:

Hér með Pioneer lýsir yfir að tegund þráðlausan búnað [\*] er í samræmi við tilskipun 2014/53/ESB.

The fullur texti af ESB-samræmisýfirlýsing er í boði á eftirlarandi veffangi: <https://www.pioneer-car.eu/eur/compliance>

Hrvatski:

Pioneer ovime izjavljuje da je radijska oprema tipa [\*] u skladu s Direktivom 2014/53/EU. Cjeloviti tekst EU izjave o skladnosti dostupan je na sljedećoj internetskoj adresi: <https://www.pioneer-car.eu/eur/compliance>

Türk:

Burada. Pioneer radyo ekipmanı turunun [\*] 2014/53/ EU direktiflerine uyumlu olduğunu beyan eder. Avrupa uyumluluk beyanının tam metni belirtilen internet sitesinde mevcuttur : <https://www.pioneer-car.eu/eur/compliance>

## Déclaration de conformité au Règlement des radiocommunications 2017

Fabricant :

**Pioneer Corporation**

28-8, Honkomagome 2-chome, Bunkyo-ku,  
Tokyo 113-0021, Japon

Importateur et représentant au Royaume-Uni:

Pioneer Europe NV

Salamanca, Wellington Street, Slough, SL1 1YP, Royaume-Uni  
<http://www.pioneer-car.eu>

[\*] VREC-170RS

Le soussigné, Pioneer, déclare que l'équipement radioélectrique du type [\*] est conforme à la Directive du Royaume-Uni UK SI 2017 № 1206.

Le texte complet de la déclaration du Royaume-Uni de conformité est disponible à l'adresse internet suivante: <http://www.pioneer-car.eu/compliance>

# Précautions

Les lois de certains pays et états peuvent interdire ou restreindre le placement et l'utilisation de ce produit dans votre véhicule. Veuillez vous conformer à toutes les lois et réglementations en vigueur concernant l'utilisation, l'installation et le fonctionnement de ce produit. Il est de la responsabilité de l'utilisateur d'assurer la conformité à toutes les lois et ordonnances en vigueur.

## Informations pour les utilisateurs sur la collecte et la mise au rebut des équipements et batteries usagés

(Symbole pour les équipements)



(Exemples de symboles pour les batteries)



Pb

Ces symboles qui figurent sur les produits, les emballages et/ou

**les documents d'accompagnement signifient que les équipements électriques et électroniques et batteries usagés ne doivent pas être jetés avec les déchets ménagers.**

**Pour un traitement, une récupération et un recyclage appropriés des produits et batteries usagés, veuillez les apporter aux points de collecte prévus à cet effet, conformément à la législation nationale en vigueur.**

En mettant correctement au rebut ces produits et batteries, vous contribuerez à économiser des ressources précieuses et à prévenir les effets négatifs potentiels sur la santé humaine et l'environnement qui pourraient résulter d'une mauvaise gestion des déchets.

Pour plus d'informations sur la collecte et le recyclage des produits et batteries usagés, veuillez contacter votre municipalité, votre service de gestion des déchets ou le point de vente où vous avez acheté ces produits.

**Ces symboles ne sont valables que dans les pays de l'Union européenne.**

**Pour les pays hors Union européenne :**

Si vous souhaitez jeter ces produits, veuillez contacter les autorités ou revendeurs locaux pour connaître les méthodes de mise au rebut.

### ⚠ ATTENTION

- Risque d'explosion si la batterie n'est pas remplacée correctement. Remplacez uniquement par une batterie identique ou similaire.
- Protégez la batterie de toute exposition à des températures élevées ou extrêmement basses pendant son utilisation, son stockage et son transport.
- Ne brûlez pas, ne tenez pas près d'un appareil de chauffage chauffé ou ne détruisez pas ou ne coupez pas mécaniquement la batterie, car cela pourrait provoquer une explosion.
- Le symbole graphique  placé sur le produit signifie courant continu.

### ⚠ AVERTISSEMENT

- Les batteries (bloc de batteries ou batteries installées) ne doivent pas être exposées à des sources de chaleur excessive telles que la lumière du soleil, le feu et autres.

## Précautions de sécurité

Respectez toujours les précautions décrites ici pour éviter de vous blesser et de blesser d'autres personnes, ainsi que pour éviter les dommages matériels.

### Mesures de sécurité importantes

#### AVERTISSEMENT

- N'installez pas ce produit dans votre véhicule si son emplacement ou son utilisation risque de gêner la visibilité du conducteur sur la route ou le fonctionnement des airbags du véhicule. Il est également de la responsabilité du conducteur de connaître et de respecter les lois, les règles et les réglementations du lieu de conduite, y compris le droit à la vie privée des passagers par exemple, et de ne pas utiliser l'appareil dans un endroit où son installation ou son utilisation est interdite.
- L'utilisation des fonctions ADAS (Système de direction avancé avec assistance au conducteur) de ce produit ne fournit pas une connaissance complète du conducteur et n'est pas destinée à prévenir les accidents. Les alertes système ne doivent être utilisées qu'à titre indicatif.
- Il est de la responsabilité de l'utilisateur d'assurer la conformité à toutes les lois et ordonnances en vigueur.
- La Corporation Pioneer ne sera pas tenu responsable des dommages résultant d'une installation ou d'une utilisation autre que celles décrites ci-dessus. La Corporation Pioneer ne sera pas tenu responsable de tout dommage ou perte résultant d'une telle action.
- L'utilisateur est responsable de la conduite, du maintien d'une distance de sécurité entre les véhicules et en même temps d'évaluer correctement la route, le trafic, les conditions météorologiques et ambiantes.
- N'utilisez pas ce produit si cela peut de quelque manière que ce soit détourner votre attention d'une conduite en toute sécurité de votre véhicule. Observez toujours les règles de conduite et respectez toutes les réglementations routières en vigueur. Si l'utilisation de ce produit ou la lecture de l'écran vous pose des difficultés, garez votre véhicule dans un endroit sûr et serrez le frein à main avant d'effectuer les réglages nécessaires.
- Les lois de votre pays peuvent exiger que vous informiez les passagers de l'utilisation d'un dispositif d'enregistrement. Dans ce cas, vous devez placer l'autocollant de notification dans un endroit clairement visible par vos passagers.
- Toute obstruction ou autre interférence avec l'airbag, déployé ou non, ou avec la bonne visibilité de la route doit être évitée, et, par conséquent, une installation professionnelle est requise.
- Nous recommandons que ce produit soit configuré et installé par un technicien ayant une formation et une expérience spécifiques en électronique mobile.

### Informations importantes sur la sécurité

#### AVERTISSEMENT

- Ne laissez pas ce produit entrer en contact avec des liquides. Cela pourrait provoquer un choc électrique. En outre, tout contact avec des liquides pourrait provoquer des dommages, de la fumée et une surchauffe du produit.
- Si un liquide ou un corps étranger pénètre à l'intérieur de ce produit, garez votre véhicule dans un endroit sûr, coupez immédiatement le contact et débranchez la fiche allume-cigare, puis consultez votre revendeur ou le centre de service Pioneer agréé le plus proche. N'utilisez pas le produit dans ces conditions car cela pourrait provoquer un incendie, un choc électrique ou une autre panne.
- Si vous remarquez de la fumée, un bruit ou une odeur étrange venant de ce produit ou tout autre signe anormal au niveau de l'écran LCD, coupez immédiatement l'alimentation et consultez votre revendeur ou le centre de service Pioneer agréé le plus proche. L'utilisation de ce produit dans ces conditions risque d'endommager définitivement le système.

- Ne démontez pas ou ne modifiez pas ce produit, car les composants à haute tension à l'intérieur peuvent provoquer un choc électrique. Consultez toujours votre revendeur ou le centre de service Pioneer agréé le plus proche pour tout examen, réglage ou réparation interne.

Avant d'utiliser ce produit, assurez-vous de lire et de bien comprendre les informations de sécurité suivantes:

- N'utilisez pas ce produit si cela peut de quelque manière que ce soit détourner votre attention d'une conduite en toute sécurité de votre véhicule. Observez toujours les règles de conduite et respectez toutes les réglementations routières en vigueur. Si l'utilisation de ce produit ou la lecture de l'écran vous pose des difficultés, gardez votre véhicule dans un endroit sûr et serrez le frein à main avant d'effectuer les réglages nécessaires.
- Ne réglez jamais le volume de ce produit à un niveau tel que vous ne puissiez pas entendre la circulation extérieure et les véhicules de secours.
- Conservez ce manuel à portée de main afin de vous y référer concernant les procédures d'utilisation et les informations de sécurité.
- Certaines fonctions (telles que l'affichage de l'écran et le fonctionnement de certains boutons) proposées par ce produit peuvent être dangereuses (pouvant entraîner des blessures graves ou la mort) et/ou illégales si elles sont utilisées pendant la conduite. L'affichage de l'écran est désactivé pour ce produit lorsque le véhicule est en mouvement.
- L'utilisation des fonctions ADAS (Système de direction avancé avec assistance au conducteur) de ce produit ne fournit pas une connaissance complète du conducteur et n'est pas destinée à prévenir les accidents. Les alertes système ne doivent être utilisées qu'à titre indicatif.
- Il est de la responsabilité de l'utilisateur d'assurer la conformité à toutes les lois et ordonnances en vigueur.
- La Corporation Pioneer ne sera pas tenu responsable des dommages résultant d'une installation ou d'une utilisation autre que celles décrites ci-dessus. La Corporation Pioneer ne sera pas tenu responsable de tout dommage ou perte résultant d'une telle action.

## Pour une conduite en toute sécurité

### AVERTISSEMENT

- Dans certains pays, il peut être illégal même pour des personnes autres que le conducteur de regarder une image vidéo sur un écran à l'intérieur d'un véhicule. Lorsque de telles réglementations s'appliquent, elles doivent être respectées.

## Précautions avant la connexion du système

### ATTENTION

- Installez fermement ce produit afin qu'il ne tombe pas à l'intérieur du pare-brise avant. Si ce produit n'est pas bien installé, il peut tomber du pare-brise pendant la conduite et provoquer un accident. Inspectez régulièrement ce produit.
- Fixez tout le câblage avec des serre-câbles ou du ruban électrique. Ne laissez aucun fil dénudé exposé.
- Il est extrêmement dangereux de laisser les câbles s'enrouler autour de la colonne de direction ou du levier de vitesse. Veillez à installer ce produit, ses câbles et son câblage de manière à ne pas gêner ou entraver la conduite.
- Assurez-vous que les câbles et les fils n'interfèrent pas ou ne se coincent pas dans les pièces mobiles du véhicule, en particulier le volant, le levier de vitesse, le frein à main, les glissières des sièges, les portières ou les éléments de commande du véhicule.
- Ne faites pas passer les fils là où ils seraient exposés à des températures élevées. Si l'isolation chauffe, les fils peuvent être endommagés et entraîner un court-circuit ou un dysfonctionnement et des dommages permanents au produit.
- Ne raccourcissez pas les câbles. Cela pourrait empêcher le fonctionnement correct du circuit de protection (porte-fusible, résistance à fusible ou filtre, etc.).



- N'alimentez jamais d'autres produits électroniques en coupant l'isolation du câble d'alimentation et en y raccordant un autre câble. La capacité en courant du câble serait dépassée, ce qui provoquerait une surchauffe.

## Pour la prévention des dommages

### AVERTISSEMENT

- Lors du remplacement du fusible, veillez à utiliser uniquement un fusible de la valeur indiquée sur ce produit.

## Précautions avant l'installation

### ATTENTION

N'installez jamais ce produit dans des endroits où, ou d'une manière qui :

- Pourrait blesser le conducteur ou les passagers en cas d'arrêt soudain du véhicule.
- Peut interférer avec l'utilisation du véhicule par le conducteur, par exemple sur le plancher devant le siège du conducteur ou à proximité du volant ou du levier de vitesse.
- Pour garantir une installation correcte, veillez à utiliser les pièces fournies de la manière spécifiée. Si aucune pièce n'est fournie avec ce produit, utilisez des pièces compatibles de la manière spécifiée après avoir vérifié la compatibilité des pièces auprès de votre revendeur. Si des pièces autres que celles fournies ou compatibles sont utilisées, elles peuvent endommager les pièces internes de ce produit ou se desserrer et le produit peut se détacher.
- N'installez pas ce produit où il peut
  - (i) entraver la visibilité du conducteur,
  - (ii) altérer les performances de l'un des systèmes de commande ou des dispositifs de sécurité du véhicule, y compris les airbags, les boutons de feux de détresse ou
  - (iii) empêcher le conducteur de conduire le véhicule en toute sécurité.
- N'installez jamais ce produit devant ou à côté de l'emplacement du tableau de bord, de la portière ou du montant à partir duquel l'un des airbags de votre véhicule se déploie. Veuillez vous reporter au manuel du propriétaire de votre véhicule pour connaître la zone de déploiement des airbags frontaux.
- Consultez votre revendeur le plus proche si l'installation nécessite de percer des trous ou d'autres modifications du véhicule.
- Avant d'effectuer l'installation définitive de ce produit, connectez temporairement le câblage pour vérifier que les connexions sont correctes et que le système fonctionne correctement.
- N'installez pas ce produit dans des endroits soumis à des températures ou à une humidité élevées, tels que :
  - Endroits à proximité d'un événement de chauffage, de ventilation ou de climatisation.
  - Endroits pouvant être exposés à la pluie, comme près de la portière ou sur le plancher du véhicule

# Clause de non-responsabilité

- Étant donné le grand nombre de variables et de conditions pouvant être impliquées dans un accident, Pioneer ne peut garantir que chaque accident ou incident déclenchera la fonction d'enregistrement de cet appareil.
- Les fonctionnalités de ce produit peuvent ne pas fonctionner correctement en raison des effets des paramètres, de la façon dont ce produit est installé, de l'état de la carte microSD et des conditions de conduite, y compris des conditions routières.
- Si des objets de couleurs vives sont placés sur le tableau de bord, ils peuvent se refléter dans le pare-brise avant et l'image de la caméra. Ne placez aucun objet de couleur vive sur le tableau de bord.
- L'efficacité de ce produit comme preuve en cas d'accident n'est pas garantie.
- L'enregistrement vidéo par ce produit n'est pas garanti en toutes circonstances.
- Il se peut que vous ne puissiez pas reconnaître les conditions à l'avant du véhicule sur une vidéo enregistrée, en fonction des conditions ambiantes, telles que la météo et l'heure.
- Les feux de circulation à LED ou les lampadaires sur la route peuvent apparaître comme clignotants ou vacillants lorsqu'ils sont enregistrés avec ce produit. La couleur peut également ne pas être correctement identifiable. La Corporation Pioneer décline toute responsabilité quant à ces phénomènes.
- Ce produit enregistre la vidéo avant et après un accident en détectant l'impact (accélération) avec le capteur G (accéléromètre). Toutefois, l'enregistrement vidéo par ce produit n'est pas garanti en toutes circonstances.
- La Corporation Pioneer décline toute responsabilité en cas de défaillance du produit ou de dommages résultant de l'usure de la carte microSD.
- La Corporation Pioneer ne garantit pas que les problèmes de carte microSD pourront être résolus en formatant la carte. La Corporation Pioneer n'est pas responsable des fichiers effacés de la carte microSD ou des dommages résultant du formatage de la carte. Formatez la carte microSD selon votre propre jugement et sous votre propre responsabilité.
- Installez ce produit dans le lieu de montage mentionné pour assurer un champ de vision de conduite sûr et une fonctionnalité complète du produit. Pioneer n'est pas responsable des dommages dus à l'installation ou à l'utilisation du produit.

# Comment lire ce manuel

Notation	Signification
	Ces symboles sont utilisés pour attirer votre attention sur les éléments que vous devez connaître lors de l'utilisation de ce produit et pour maintenir ses performances.
<b>Remarque/Remarques</b>	Les remarques fournissent des conseils utiles et des informations supplémentaires sur les fonctionnalités du produit.
[○○]	Les crochets sont utilisés pour indiquer les éléments sélectionnables affichés à l'écran.
“○○○○”	Les guillemets sont utilisés pour indiquer les références et les paramètres.

- Les illustrations et captures d'écran utilisées dans ce manuel peuvent différer du produit réel.
- Les écrans réels du produit peuvent être modifiés sans préavis dans le but d'améliorer les performances et les fonctionnalités du produit.
- Dans ce manuel, la carte mémoire micro SDHC est appelée "carte microSD" par commodité.
- Dans ce manuel, le Mode stationnement est également appelé Mode sécurité.

# Précautions d'utilisation

## ⚠ Précautions lors de la manipulation de ce produit

- Le conducteur peut configurer par commande gestuelle le produit pour enregistrer la vidéo afin de faciliter la surveillance des performances du conducteur.
- La vidéo pouvant être enregistrée avec ce produit comporte des limites (→ **“Performances”**). Vérifiez d'abord la vidéo à enregistrer avant d'utiliser ce produit.
- N'utilisez pas ce produit dans des endroits soumis à des températures élevées de 60 °C ou plus, à des températures basses de -10 °C ou moins ou à une humidité élevée.
- Soyez prudent lorsque vous enregistrez avec ce produit. Veillez à ne pas porter atteinte à la confidentialité de toute personne présente dans une vidéo enregistrée avec ce produit lors de l'utilisation de ladite vidéo. Vous êtes entièrement responsable de l'utilisation de ladite vidéo. La vidéo enregistrée avec ce produit peut contenir des informations personnelles, telles que des numéros de plaques d'immatriculation.
- La durée d'enregistrement peut être raccourcie ou l'enregistrement peut ne pas être possible lorsque l'alimentation du produit s'arrête (moteur du véhicule coupé ou chargeur USB pour prise allume-cigare débranché).
- Veillez à utiliser le câble d'alimentation fourni pour charger la batterie.
- La Corporation Pioneer n'offre pas de service de récupération de données pour les fichiers corrompus ou supprimés.
- Les zones de stockage sur la carte microSD sont divisées en quatre zones illustrées dans le diagramme suivant en fonction du type d'enregistrement.



- Notez que les fichiers seront écrasés si l'espace disponible dans les zones de stockage de fichiers est insuffisant. Nous vous recommandons de sauvegarder tous les fichiers importants que vous souhaitez conserver. → **“Sauvegarde des fichiers enregistrés”**
- Pour éviter d'écraser des fichiers importants tels que des fichiers contenant des enregistrements d'accidents, coupez toujours l'alimentation avant de retirer la carte microSD et conservez la carte dans un endroit sûr. → **“Installation et le retrait de la carte microSD”**
- Vous pouvez visualiser des fichiers vidéo sur votre PC. Toutefois, la vidéo peut vaciller ou s'arrêter en fonction des performances du PC.
- Si ce produit est utilisé à proximité d'un autre appareil utilisant le GPS, tel qu'un système de navigation automobile, cet appareil peut temporairement ne pas pouvoir recevoir les ondes radio des satellites GPS en raison d'interférences radio. Il peut également y avoir un impact négatif sur les fonctions des appareils environnants.
- La batterie interne est une pièce consommable. Cette batterie sert à conserver l'heure et peut ne pas conserver l'heure après une utilisation répétée. Contactez l'assistance de la Corporation Pioneer si l'heure se réinitialise fréquemment.
- La batterie interne est une pièce consommable. La durée de fonctionnement diminuera lentement à mesure que la batterie est rechargée de façon répétée. Contactez l'assistance Pioneer si vous pensez que la durée de fonctionnement est devenue trop courte.
- Ne touchez pas l'objectif avec vos mains. Essayez l'objectif avec un chiffon doux si vous le touchez.

### ⚠️ Précautions lors de la manipulation de la carte microSD

- Conservez la carte microSD hors de portée des jeunes enfants pour éviter qu'ils ne l'avalent accidentellement.
- Pour éviter la perte de données et les dommages à la carte microSD, ne la retirez jamais de ce produit pendant le transfert des données.
- En cas de perte ou de corruption des données sur la carte microSD pour une raison quelconque, il n'est généralement pas possible. Pioneer n'accepte aucune responsabilité pour les dommages, coûts ou dépenses résultant de la perte ou de la corruption des données.
- N'insérez ou n'éjectez jamais une carte microSD en conduisant.
- Ce produit prend en charge les cartes microSD suivantes.

	microSDHC
Capacité	16 Go à 32 Go
Système de fichiers	exFAT
Classe de débit	Classe 10 ou plus

- Toutes les cartes microSD ne sont pas compatibles avec ce produit.
- La Corporation Pioneer ne garantit pas la compatibilité des cartes microSD.
- carte mémoire microSDHC (vendue séparément).
- Formatez la carte microSD avant de l'utiliser. N'utilisez pas de carte microSD contenant d'autres données, telles que celles d'un PC.
- Formatez régulièrement la carte microSD.
- N'éjectez pas la carte microSD lorsqu'elle est en cours d'utilisation. Le fichier ou la carte peut être endommagé.
- Même si la carte microSD est utilisée normalement, il se peut que vous ne puissiez plus écrire de données sur la carte ou effacer les données de la carte normalement.
- La durée de vie de la carte microSD n'est pas couverte par la garantie.
- La carte microSD est une pièce consommable. Nous vous recommandons de remplacer régulièrement la carte microSD par une carte neuve. Si vous utilisez la carte microSD pendant une longue période, il est possible que ce produit ne puisse plus enregistrer correctement les données sur la carte en raison de secteurs défectueux, ou qu'une erreur se produise et que la carte ne soit plus utilisable.
- En de rares occasions, une carte microSD reconnue par votre ordinateur peut ne pas être reconnue par ce produit. Dans ce cas, en fonction du problème avec la carte microSD, ce produit peut être capable de reconnaître la carte en la formatant avec la fonction de formatage du produit → **“Réglages des paramètres”** - **“Fonctions configurables”** - **“Système”** - **“Formater la carte SD”**. Cependant, tous les fichiers, y compris les fichiers protégés, enregistrés sur la carte microSD seront effacés lors du formatage. Sauvegardez toujours les fichiers de la carte microSD avant de la formater.
- La Corporation Pioneer ne garantit pas que les problèmes de carte microSD pourront être résolus en formatant la carte. La Corporation Pioneer n'est pas responsable des fichiers effacés de la carte microSD ou des dommages résultant du formatage de la carte. Formatez la carte microSD selon votre propre jugement et sous votre propre responsabilité.

# Liste des accessoires

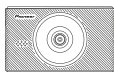

Caméra x1



Support de pare-brise x1



Câble d'alimentation  
pour prise allume-cigare  
3.5 m x 1



Manuel de  
l'utilisateur bref x1

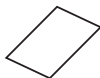

Obligations de  
garantie x1



Dragonne de sécurité x1

## Remarque

- Toutes les images de ce document sont fournies à titre indicatif uniquement et sont sujettes à modification.

## Quand changer le fusible

Si le produit ne s'allume pas ou ne se charge pas même lorsque vous branchez le câble d'alimentation de l'allume-cigare fourni, vérifiez si le fusible est grillé.

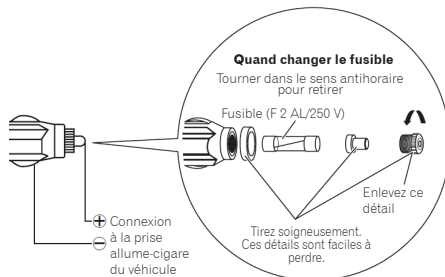

## ⚠ ATTENTION

Si le fusible est grillé, remplacez-le par un nouveau fusible en tube de verre standard (diamètre 5,0 mm / longueur 20 mm) et serrez complètement la pointe. Assurez-vous de remplacer le fusible par un fusible du type et de la capacité appropriés (F 2 AL / 250 V).

# Avant l'installation du produit

## **⚠ AVERTISSEMENT**

- Lors de l'installation du produit dans des véhicules équipés d'un airbag, ne l'installez jamais sur le couvercle de l'airbag et à des endroits qui pourraient entraver le déploiement de l'airbag. Cela pourrait empêcher le déploiement normal de l'airbag, provoquer l'éjection du produit en raison du déploiement de l'airbag et provoquer un accident et des blessures.

## **⚠ ATTENTION**

- Vérifiez d'abord auprès du constructeur du véhicule les précautions relatives aux travaux d'installation lors de l'installation du produit dans un véhicule équipé d'airbags. Sinon, les airbags pourraient ne pas fonctionner correctement.
- Utilisez toujours les détails fournis comme spécifié. Il existe un risque de défaillance du produit si d'autres pièces sont utilisées.
- Installez ce produit à un endroit où il ne gênera pas l'équipement du véhicule ni la conduite du véhicule.

## **Précautions d'installation**

- La caméra est conçue pour être installée à l'intérieur du pare-brise uniquement. N'installez nulle part le produit ailleurs à l'intérieur ou à l'extérieur du véhicule.
- Lors de l'installation de la caméra sur le pare-brise, veillez à l'installer aux positions spécifiées du pare-brise et selon les dimensions spécifiées.
- Assurez-vous que la surface du pare-brise avant est propre et sèche avant de fixer le support.
- En fonction du véhicule, l'installation à l'emplacement spécifié et selon les dimensions spécifiées peut ne pas être possible. Pour plus d'informations, consultez votre revendeur.
- Ne couvrez pas ce produit et ne salissez pas l'objectif.
- Ne placez aucun objet réfléchissant près de l'objectif.
- Faites attention lors de la manipulation de la caméra afin qu'il ne tombe pas et que vous ne touchiez pas l'objectif.
- La qualité d'enregistrement peut être affectée si le pare-brise du véhicule est recouvert d'un revêtement ou d'un traitement spécial.
- Ce produit peut ne pas être en mesure de recevoir des signaux GPS si le pare-brise avant du véhicule est recouvert d'un traitement spécial. Vérifiez l'indicateur d'état de réception GPS affiché sur l'écran de ce produit. S'il n'y a pas de signal GPS, le produit ne peut pas être installé dans ce véhicule. - "Utilisation de ce produit". Affichage de l'écran d'enregistrement".
- Choisissez un emplacement de fonctionnement à l'abri de la poussière et des débris dans l'air.
- Lorsque la température est basse ou qu'il y a de la condensation sur le pare-brise, allumez le chauffage et le dégivrage pour réchauffer le pare-brise afin d'éviter une mauvaise adhérence du ruban adhésif double face.
- Pour éviter que le support monté sur le pare-brise ne se détache, vous pouvez l'attacher à la dragonne de sécurité (incluse dans la boîte)
- Installez ce produit dans le lieu de montage mentionné pour assurer un champ de vision de conduite sûr et une fonctionnalité complète du produit.
- Pioneer n'est pas responsable des dommages dus à l'installation ou à l'utilisation du produit.

## **Conseils d'installation**

### **Avant l'installation et la fixation du produit**

- Tout d'abord, connectez temporairement ce produit et vérifiez qu'il fonctionne correctement, puis installez-le. Si le produit ne fonctionne pas correctement, vérifiez à nouveau s'il y a une erreur de connexion.

### **Avant l'installation du support**

- Nettoyez l'emplacement où appliquer le ruban adhésif double face.

## **⚠ ATTENTION**

- Installez fermement le produit pour qu'il ne tombe pas. L'installation incorrecte du produit peut le faire tomber pendant la conduite et provoquer un accident. Vérifiez la bonne installation de temps en temps.

# Installation

## Position d'installation sur le pare-brise

Lors du montage de la caméra à l'intérieur du pare-brise, installez-le dans un véhicule et la position de montage doit répondre aux conditions suivantes.

- La caméra doit être positionnée dans la « bande supérieure » du pare-brise correspondant à 20% de la hauteur totale (plage de maximum 20 % de la longueur réelle, à l'exclusion des parties chevauchant les coupe-vents, les moulures, etc. et des parties masquées) ou caché derrière le rétroviseur vu du siège conducteur. Attention, la valeur ci-dessus de 20% est approximative. Installez l'appareil conformément aux lois et réglementations de votre pays.
- L'objectif de la caméra doit se situer dans la zone balayée par les essuie-glace.
- L'objectif de la caméra doit se situer en dehors des zones frites et bandes noires ou petits points noirs.
- L'objectif de la caméra doit être orienté horizontalement vers l'avant et d'un côté à l'autre.
- Une fois la caméra positionnée, le câble d'alimentation doit se connecter facilement.

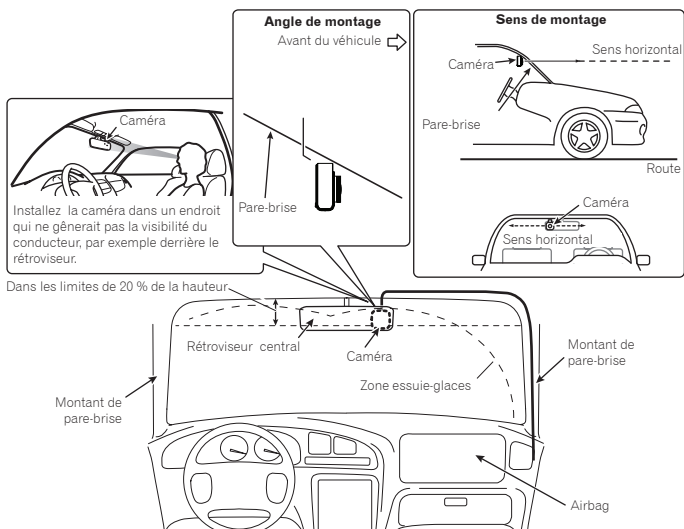

### **⚠ IMPORTANT**

Installez l'appareil dans le lieu de montage mentionné pour assurer un champ de vision de conduite sûr et une fonctionnalité complète de l'appareil.



## Installation de ce produit

### 1 Nettoyez la zone d'installation

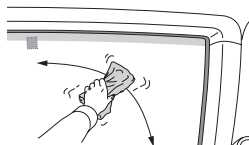

### 2 Installez ce produit

- ① Fixez la caméra au support à ventouse
- ② Installez le produit dans la position indiquée sur le pare-brise et ajustez la direction de sorte que l'image soit horizontale.

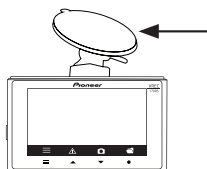

#### **⚠ ATTENTION**

- Assurez-vous que la surface du pare-brise avant est propre et sèche avant de fixer le support.
- Appuyez fermement la ventouse du support de pare-brise contre la vitre.
- N'installez pas le support séparément. Utilisez toujours le support avec la caméra embarquée connectée.
- Ne touchez pas la surface de l'écran LCD.
- Installez fermement le produit pour qu'il ne tombe pas. L'installation incorrecte du produit peut le faire tomber pendant la conduite et provoquer un accident. Vérifiez la bonne installation de temps en temps.
- Pour éviter que le support monté sur le pare-brise ne se détache, vous pouvez l'attacher à la dragonne de sécurité (incluse dans la boîte)

### 3 Réglez l'angle d'installation

Desserrez l'écrou d'angle de réglage. Après le réglage, serrez l'écrou.

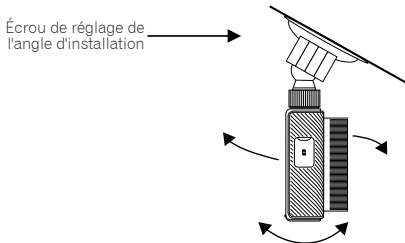

### 1 Connectez le câble d'alimentation de l'allume-cigare à la prise pour les accessoires du véhicule.

Posez le câble d'alimentation électrique du côté du siège du passager. Insérez entièrement la fiche du câble dans la prise pour les accessoires du véhicule pour assurer une bonne connexion. (L'emplacement de cette prise est spécifique à chaque véhicule.)

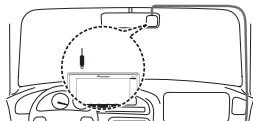

#### ⚠ ATTENTION

- La prise pour les accessoires est très chaude immédiatement après l'utilisation de l'allume-cigare. Si vous connectez le câble d'alimentation à une prise de l'allume-cigare encore chaude, la fiche du câble peut fondre ou court-circuiter. Attendez avant de brancher le câble d'alimentation électrique à l'allume-cigare, la prise pour les accessoires doit être refroidi.

### 2 Démarrez le moteur du véhicule pour activer l'écran d'affichage de l'enregistrement.

#### Remarque

Un film protecteur est attaché à l'objectif du produit au moment de l'achat. Retirez ce film.

### 3 Installez la dragonne de sécurité.



- Placez la petite boucle de la dragonne de sécurité sur le support à l'endroit où il se connecte à la caméra, puis fixez le support à la caméra.
- Serrez la grande boucle de la dragonne de sécurité autour du rétroviseur fixé au pare-brise.
- Après avoir attaché la dragonne de sécurité au rétroviseur et à la caméra embarquée, fixez la caméra embarquée au pare-brise à côté du rétroviseur.

#### Remarque

Installez toujours la dragonne de sécurité comme décrit ci-dessus. Ne pas couper ni installer la dragonne de sécurité d'une autre manière que celle décrite. La Corporation Pioneer ne sera pas tenu responsable des dommages résultant d'une installation ou d'une utilisation autre que celles décrites ci-dessus.

#### Retrait du produit

- Détachez le support du pare-brise.
- Retirez le produit.

# Noms des éléments

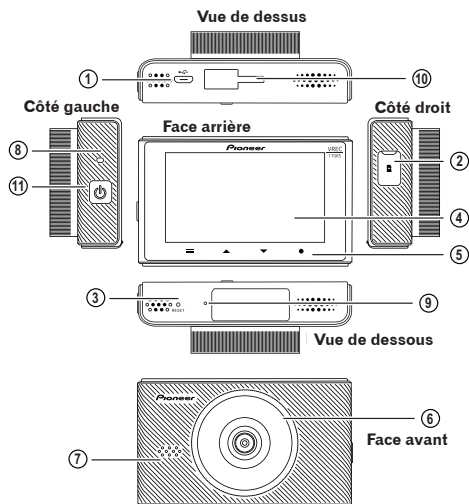

## ① Port d'alimentation électrique

Brancher sur cette prise le câble d'alimentation connecté à la prise allume-cigare.

## ② Emplacement pour carte mémoire microSD

Destiné à la carte mémoire microSD de capacité- 32 Go Max.

## ③ Bouton Reset (remise à l'état initial)

A l'appui sur ce bouton par la pointe d'un stylo à bille pour réinitialiser l'appareil (revenir aux réglages d'origines).

## ④ Écran LCD

## ⑤ Boutons fonctionnels

## ⑥ Objectif

## ⑦ Haut-parleur

## ⑧ Voyante lumineux

## ⑨ Microphone

## ⑩ Point de montage au support de pare-brise

## ⑪ Bouton Marche / Arrêt

# Boutons fonctionnels

Les fonctions des boutons fonctionnels sont affichées sous forme d'icônes en bas de l'écran. Les fonctions de ces boutons dépendent de la fenêtre affichée de l'écran. (Les icônes ne s'affichent pas sur certaines fenêtres d'écran.)

Sur l'écran de lecture ou sur l'écran MENU un appui long  sur le bouton fonctionnel permet de revenir au menu précédent.

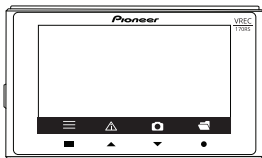

① ② ③ ④

- |                                                                                     |                                    |
|-------------------------------------------------------------------------------------|------------------------------------|
| ① Affichage du menu principal                                                       | ③ Photo                            |
| ② Enregistrement d'événement par commande gestuelle (Enregistrement des événements) | ④ Lecture des fichiers enregistrés |

## Affichage du MENU

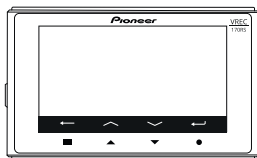

① ② ③ ④

- |              |                |
|--------------|----------------|
| ① En arrière | ③ En bas       |
| ② En haut    | ④ Confirmation |

# Installation et le retrait de la carte microSD™

Coupez l'alimentation de la caméra avant d'installer ou retirer la carte de mémoire microSD.  
→ "Marche / Arrêt par commande gestuelle"

## Insérer la carte microSD

Positionner une carte microSD en la tenant par son bord supérieur, en s'assurant que ses contacts soient tournés vers l'arrière de la caméra et ensuite faites glisser la carte dans la fente jusqu'à ce qu'elle s'enclenche en position (clic).

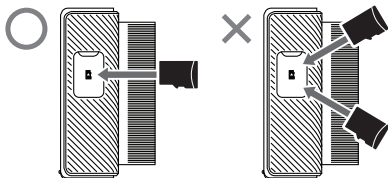

### ⚠ ATTENTION

- N'insérez pas la carte microSD de travers. Cela peut causer les dommages.
- N'insérez pas ou ne retirez pas la carte microSD à plusieurs reprises sur une courte période de temps.
- Insérez / retirez toujours complètement le support de la carte microSD.

## Retirer la carte microSD

Appuyez lentement sur le bord supérieur de la carte microSD jusqu'à ce que vous entendiez un clic ①. Le verrouillage se débloque. Retirez la carte microSD ②.

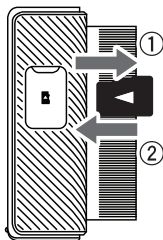

### ⚠ ATTENTION

- Manipulez la carte microSD avec précaution car elle devient chaude pendant l'enregistrement.

# Sauvegarde des fichiers enregistrés

Lorsque l'espace libre des zones de stockage de fichiers est faible, les fichiers sont supprimés à partir du fichier le plus ancien.

Nous vous recommandons de sauvegarder tous les fichiers importants que vous souhaitez conserver conformément à la procédure suivante.

## Remarque

Préparez une carte microSD de rechange à l'avance.

### 1 Remplacez la carte microSD.

Arrêtez le véhicule dans un endroit sûr. Mettez ensuite ce produit hors tension, retirez la carte microSD et remplacez-la par une carte microSD de rechange.

### 2 Copiez ou déplacez les fichiers vers le PC.

Insérez la carte microSD dans le PC, à l'aide d'un adaptateur de carte SD disponible dans le commerce si nécessaire.

Copiez ou déplacez les vidéos à sauvegarder vers un emplacement approprié sur le PC.

## Structure des dossiers et des fichiers

La structure des dossiers et des fichiers sur une carte microSD est la suivante.

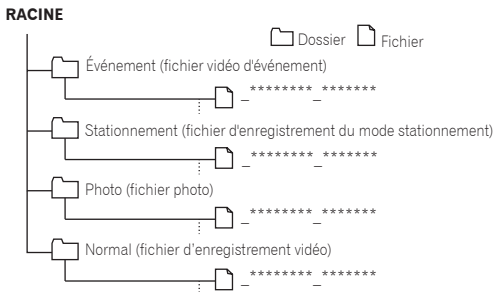

## Remarque

L'année, le mois, le jour, les heures, les minutes et les secondes sont automatiquement attribués à \*\*\*\*\*.

# Utilisation de ce produit

Avant d'utiliser ce produit, arrêtez d'abord le véhicule dans un endroit sûr et serrez le frein à main.

## Alimentation de ce produit

Ce produit s'allume lors du démarrage du moteur du véhicule (ACC ON) et l'enregistrement démarre automatiquement. (Enregistrement vidéo) → **“Utilisation de ce produit” - “Enregistrement vidéo”**

### ⚠ ATTENTION

- Si vous n'utilisez pas le produit pendant une longue période, la batterie du produit peut s'épuiser
- Si la batterie interne est déchargée, il faut restaurer l'heure / la date dans le menu de configuration.
- Veuillez vous assurer que le produit est branché dans la prise allume-cigare et qu'il est alimenté pendant au moins 30 secondes pour vous assurer que la batterie est suffisamment chargée pour gagner du temps.

## Marche / Arrêt par commande gestuelle

Ce produit peut être mis sous et hors tension par commande gestuelle depuis le côté de la caméra.

Pour allumer / éteindre la caméra, le câble d'alimentation doit être connecté à la prise allume-cigare et le contact du véhicule doit également être mis.

Si la caméra est hors tension: Appuyez sur le bouton MARCHE/ARRÊT enfoncé pendant 3 secondes pour l'allumer.

Si la caméra est sous tension: pour éteindre, maintenez le bouton MARCHE/ARRÊT enfoncé pendant 3 secondes.

## Affichage des voyants du système

L'affichage du système indique l'état de fonctionnement de l'appareil.

Vert clignotant	Affichage du menu	Enregistrement normal	Enregistrement d'un événement	Une erreur s'est produite (il est possible que la carte microSD ne soit pas insérée)
Allumé en vert	—	○	—	—
Allumé en rouge	—	—	○	—
Rouge clignotant	—	—	—	○
N'est pas allumé	○	—	—	—

## Comment afficher l'écran d'enregistrement

Cet affichage indique l'état de fonctionnement de la caméra.



- ① L'enregistrement en cours
- ② Temps écoulé d'enregistrement
- ③ État d'enregistrement d'un événement\*1
- ④ Mode stationnement
- ⑤ Enregistrement audio\*2
- ⑥ État de la connexion sans fil\*3
- ⑦ État de réception du signal GPS \*4
- ⑧ État de l'alimentation
- ⑨ Date / Heure / Vitesse du véhicule

- \* 1 Lors de l'enregistrement d'événements par commande gestuelle ou de la détection de vibrations en mode d'enregistrement d'événements et de l'activation de l'enregistrement d'événements, l'icône Événement s'affiche.
- \* 2 Lorsque l'enregistrement audio est désactivé, un "A" rouge s'affiche.
- \* 3 Lorsqu'il est connecté sans fil, l'icône s'affiche en vert et lorsque la connexion sans fil est désactivée, l'icône s'affiche en blanc. S'il n'y a pas de connexion sans fil, un «A» rouge s'affiche.
- \* 4 Pendant la réception du signal GPS, l'icône s'affiche en vert et lorsque le signal GPS ne peut pas être reçu, l'icône s'affiche en blanc.

## Enregistrement vidéo

L'enregistrement démarre automatiquement au démarrage de ce produit. La vidéo enregistrée est sauvegardée sur la carte microSD en tant que fichier unique à un intervalle de temps spécifié (par défaut: 3 minutes), et lorsque la carte microSD manque d'espace libre, les fichiers sont écrasés à partir du fichier le plus ancien.

### Remarques

- Vous pouvez modifier la durée d'enregistrement vidéo.  
→ **"Réglages des paramètres" - "Fonctions configurables" - "Réglage d'enregistrement" - "Durée du clip vidéo"**
- L'enregistrement vidéo s'arrête dans les circonstances suivantes.
  - Lorsque l'écran MENU est affiché
  - Lorsque l'alimentation est coupée
  - Lors du démarrage du mode stationnement
  - Lors du retrait de la carte microSD
- La durée d'enregistrement peut différer selon les conditions.

## Enregistrement d'un événement

### Enregistrement automatique par détection des impacts (enregistrement d'événement).

Le fichier vidéo continu lorsqu'un impact est détecté par ce produit (la caméra embarquée), tel qu'un impact avec un autre véhicule, est automatiquement enregistré en tant que fichier vidéo d'événement dans le dossier "Événement".

Le nombre de fichiers vidéo d'événements et la durée d'enregistrement varient en fonction du moment où l'impact est détecté. Le fichier vidéo continu lorsqu'un impact est détecté par ce produit, tel qu'un impact avec un autre véhicule, est automatiquement enregistré pendant les 31 secondes après le moment de la détection en tant que fichier vidéo d'événement.

### Enregistrement par commande gestuelle (Enregistrement d'événements par commande gestuelle)

Si le bouton d'enregistrement manuel est enfoncé pendant l'enregistrement vidéo, il sera enregistré comme vidéo d'événement pendant 33 secondes, tout comme l'enregistrement d'événement.

### Remarques

- Vous pouvez régler la sensibilité de la détection des impacts.  
→ **"Réglages de ce produit" - "Fonctions configurables" - "Réglage d'enregistrement" - "Sensibilité du capteur G"**



## Mode sécurité

Une fois l'alimentation de ce produit coupée (moteur du véhicule coupé ou chargeur USB pour prise allume-cigare débranché), le mode sécurité est activé pendant une durée déterminée. La durée de fonctionnement maximale est d'environ 40 minutes.

Lorsque ce produit détecte les vibrations du véhicule alors que le mode sécurité est activé, l'événement est stocké pendant 60 secondes dans le fichier du mode de stationnement. Une fois l'enregistrement terminé, la caméra embarquée s'éteindra automatiquement. S'il y a une vidéo enregistrée en mode stationnement, l'utilisateur est invité à afficher la vidéo enregistrée.

### Remarques

- Dans ce manuel, le Mode stationnement est également appelé Mode sécurité.
- Le mode sécurité doit être activé ou désactivé.
- Vous pouvez régler la sensibilité de détection des vibrations.

→ **"Réglages de ce produit" - "Fonctions configurables" - "Mode sécurité" - "Sensibilité"**

Les vibrations détectées pendant environ trois minutes après la coupure de l'alimentation de ce produit et pendant environ trois minutes avant le démarrage de l'alimentation ne sont pas couvertes par la fonction d'affichage de message de notification.

Si l'enregistrement vidéo se produit 3 minutes après l'arrêt du véhicule et la mise hors tension de l'ACC, et 3 minutes avant que l'utilisateur n'entre dans le véhicule et démarre le moteur, l'événement déclencheur ne transmettra pas la demande. Cependant, les fichiers enregistrés seront également sauvegardés dans le dossier "Stationnement".

La durée d'enregistrement peut différer selon les conditions.

### Remarques

- Si le produit enregistre un événement de stationnement après avoir coupé le contact à partir de l'état de repos, l'écran restera éteint et l'enregistrement commencera en arrière-plan.

## Lecture des fichiers enregistrés

### Enregistrement automatique par détection des impacts (enregistrement d'événement).

L'affichage (écran) devient automatiquement noir si vous n'effectuez aucune opération pendant environ 60 secondes.

(Ce sont les paramètres d'affichage par défaut)

L'enregistrement vidéo ne démarre pas lorsque l'utilisateur se trouve dans un menu.

### Vous pouvez lire des fichiers vidéo enregistrés.

- ① Cliquez sur le bouton Lire de médias enregistrés (Lecture des fichiers enregistrés).

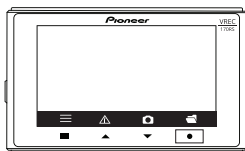

- ② Sélectionnez le dossier que vous souhaitez afficher à l'aide des boutons EN HAUT/EN BAS. Les miniatures des fichiers du dossier sélectionné s'affichent.

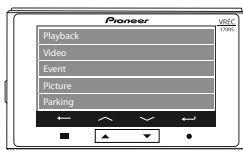

- ③ Sélectionnez la miniature souhaitée à l'aide des boutons matériels.

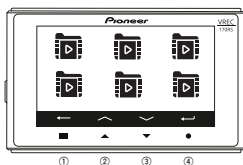

Les miniatures des fichiers du dossier sélectionné s'affichent.

- |                            |                   |
|----------------------------|-------------------|
| ① Retour au menu précédent | ③ Fichier suivant |
| ② Fichier précédent        | ④ Confirmation    |

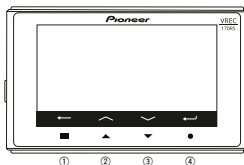

Le fichier sélectionné sera lu.

- |                            |                                           |
|----------------------------|-------------------------------------------|
| ① Retour au menu précédent | ③ Enregistrement suivant                  |
| ② Enregistrement précédent | ④ Cliquez pour supprimer l'enregistrement |

### Remarques

- Pour supprimer un fichier, sélectionnez le fichier que vous souhaitez supprimer, puis appuyez à nouveau sur le bouton de confirmation lorsque vous y êtes invité sur l'interface graphique de l'écran.
- Si la vidéo est trop courte, insérez la carte microSD dans votre ordinateur pour supprimer les fichiers.

## Système de direction avancé avec assistance au conducteur (ADAS)

### Système d'avertissement de franchissement de ligne (LDWS)N

Ce produit continue de surveiller les conditions routières. Si le produit détecte un mouvement dans la voie et que la vitesse du véhicule est  $\geq 60$  km/h, une icône d'avertissement s'affiche à l'écran et un son d'avertissement est émis en même temps.

### Remarques

- Il est possible de détecter la voie gauche ou droite et d'afficher l'icône gauche/droite.
- La ligne jaune sert à définir la position lors de l'installation du produit.
- Cette fonction est désactivée par défaut. Vous pouvez activer cette fonction comme indiqué ci-dessous.

→ "Réglages du produit" - "Fonctions configurables" - "LDWS"

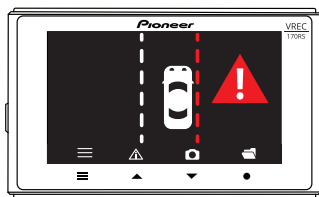

### Système d'avertissement de collision avant (FCWS)

Ce produit continue de surveiller les conditions routières. Si le produit détecte un objet, comme un véhicule devant, et que la distance est de 10 mètres ou moins, et que la vitesse du véhicule est  $\geq 60$  km/h, un icône d'avertissement s'affiche à l'écran et un son d'avertissement est émis en même temps.

### Remarques

- Cette fonction est désactivée par défaut. Vous pouvez activer cette fonction comme indiqué ci-dessous.

→ "Réglages du produit" - "Fonctions configurables" - "FCWS"

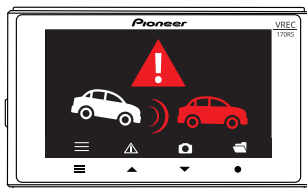

## ATTENTION

- L'utilisation des fonctions ADAS (Système de direction avancé avec assistance au conducteur) de ce produit ne fournit pas une connaissance complète du conducteur et n'est pas destinée à prévenir les accidents. Les alertes système ne doivent être utilisées qu'à titre indicatif.
- Il est de la responsabilité de l'utilisateur d'assurer la conformité à toutes les lois et ordonnances en vigueur.
- La Corporation Pioneer ne sera pas tenu responsable des dommages résultant d'une installation ou d'une utilisation autre que celles décrites ci-dessus. La Corporation Pioneer ne sera pas tenu responsable de tout dommage ou perte résultant d'une telle action.
- Cette fonction n'est pas liée aux clignotants du véhicule ou à tout autre système du véhicule.
- L'utilisateur est responsable de la conduite, du maintien d'une distance de sécurité entre les véhicules et en même temps d'évaluer correctement la route, le trafic, les conditions météorologiques et ambiantes.
- Indépendamment du fait que le système fonctionne correctement, l'utilisateur est responsable de réagir aux conditions changeantes de la route pour garder le contrôle du véhicule. Le non-respect de cette consigne peut entraîner des blessures graves, la mort et/ou des dommages matériels graves.
- N'utilisez pas ce produit si cela peut de quelque manière que ce soit détourner votre attention d'une conduite en toute sécurité de votre véhicule. Observez toujours les règles de conduite et respectez toutes les réglementations routières en vigueur. Si l'utilisation de ce produit ou la lecture de l'écran vous pose des difficultés, garez votre véhicule dans un endroit sûr et serrez le frein à main avant d'effectuer les réglages nécessaires.

## Avertissement de limite de vitesse

Ce produit émet un signal sonore et affiche un avertissement visuel si l'utilisateur a dépassé une vitesse prédéfinie établie dans le menu des paramètres.

Remarques

- Ce produit calcule la vitesse du véhicule à l'aide du GPS.
- Cette fonction est désactivée par défaut. Vous pouvez activer cette fonction comme indiqué ci-dessous.

→ **"Réglages du produit" - "Avertissement de limite de vitesse"**

# Réglages des paramètres

Avant d'utiliser ce produit, arrêtez d'abord le véhicule dans un endroit sûr et serrez le frein à main.

Ces paramètres sont utilisés pour configurer le produit.

Vous pouvez également formater la carte microSD et vérifier les informations de version du produit. Notez que pendant que l'écran MENU est affiché, l'enregistrement sera mis en pause.

## 1 Appuyez sur le bouton Menu (pour ouvrir le menu principal).

L'affichage (écran) devient automatiquement noir si vous n'effectuez aucune opération pendant environ 60 secondes.

(Ce sont les paramètres d'affichage par défaut)

L'enregistrement vidéo ne démarre pas lorsque l'utilisateur se trouve dans un menu.

## 2 Utilisez les boutons fonctionnels pour sélectionner l'option souhaitée.

Dans chaque paramètre de menu, vous pouvez modifier les paramètres à votre guise.

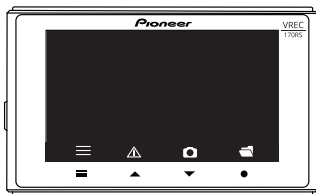

## Caractéristiques configurables

### Configuration de l'enregistrement

Installation	Description	Paramètres par défaut
Résolution vidéo	Vous permet de définir la qualité de la résolution d'enregistrement vidéo. [Full HD 1920 × 1080 p ou HD 1280 × 720 p].	Full HD 1920 × 1080 p
Longueur du fichier vidéo	Vous permet de définir la durée d'enregistrement d'un fichier vidéo lors de l'enregistrement vidéo. [1 min / 3 min / 5 min].	3 min.
Valeur d'exposition	Vous permet de définir l'exposition de la vidéo. [-2 à +2].	0
Gyroscope	Vous permet de définir le niveau de sensibilité pour la détection des vibrations ou des chocs. Vous pouvez également régler: [OFF / Haut / Moyen / Bas].	Mid (moyen)
Microphone	Vous permet de définir si cet appareil doit ou non enregistrer les sons ambiants pendant l'enregistrement vidéo. [allumé / éteint].	Éteint

Français

Installation	Description	Paramètres par défaut
Modalità parcheggio (Modalità di sicurezza)	Vous permet de définir le niveau de sensibilité pour l'enregistrement des événements après la détection des vibrations et le stationnement du véhicule, et après la mise hors tension. Ceci peut être réglé par: [Éteint / Haut / Moyen / Bas].	Mid (moyen)

## Fonctionnalités personnalisables

### Paramètres du système

Installation	Description	Paramètres par défaut
Langue	Vous permet de définir la langue affichée à l'écran. [Anglais / Français / Espagnol / Allemand / Polonais / Russe / Ukrainien]	Anglais
Moniteur vidéo	Vous permet de définir l'heure à laquelle l'appareil passe en mode veille. [Toujours allumé / 10 sec. / 1 min. / 3 min. / mode automatique]. Lors du choix du mode automatique; La vitesse est supérieure à 15 km / h pendant 5 secondes: l'affichage s'éteint. La vitesse est inférieure à 15 km / h pendant 5 secondes: l'écran s'allume. S'il n'a pas de GPS: conserve l'état d'affichage / inchangé.	Éteint après 1 min.
Volume	Vous permet de régler le niveau de volume [0 à 10]	5
Unité de vitesse	Vous permet de définir les unités de vitesse. [km / h ou mph].	Km / h
Avertissement de limite de vitesse	Vous permet de régler le mode sur allumé / éteint pour des avertissements de limite de vitesse.	Éteint
LDWS (système d'avertissement de sortie de voie) / FCWS (système d'avertissement de collision avant)	Vous permet de régler le mode sur allumé / éteint. LDWS / FCWS.	Éteint
Synchronisation avec le satellite	L'affichage de l'heure de l'enregistreur vidéo est synchronisé par le GPS intégré. [allumé / éteint].	Allumé
État du satellite	Le signal GPS peut être vérifié dans la fonction État du satellite.	-
Anti-scintillement	Vous permet de régler la vitesse d'enregistrement de l'objectif. [50 Hz ou 60 Hz].	50 Hz
Sélection du fuseau horaire	Vous permet de définir le fuseau horaire. (Lors de la réception du signal GPS, l'heure / la date est réglée automatiquement, mais pas le fuseau horaire)	GMT + 00:00
Date / heure	Vous permet de régler l'heure manuellement. [Année / mois / jour] [Heure / min / s]	-
Horodatage en temps réel	Ajoute l'heure / la date à l'enregistrement. [allumé / éteint].	Allumé
Formater la carte SD * 1	Tous les fichiers de la carte microSD seront supprimés.	-
Rétablir les paramètres d'usine	Vous permet d'effectuer une réinitialisation d'usine.	-
Version	Vous permet d'afficher des informations sur le modèle et la version du micrologiciel de l'appareil.	-

\*1 En cas de problème d'enregistrement sur la carte microSD, un message tel que "Aucune carte SD détectée" s'affiche à l'écran et l'enregistrement s'arrête.

### Connessione senza fili \*

Installation	Description	Paramètres par défaut
Connexion sans fil	Vous permet de configurer la connexion à cet appareil d'un terminal prenant en charge la distribution du connexion sans fil. [allumé / éteint]	Allumé

\* Un seul smartphone iPhone / Android™ peut être connecté à cet appareil à la fois. Lors de la connexion d'un deuxième appareil avec un micrologiciel modifié dans les 2 minutes, le premier appareil connecté est déconnecté. La connexion automatique peut ne pas être prise en charge sur certains smartphones. S'il n'est pas pris en charge, veuillez connecter votre smartphone manuellement.

# Indication de durée d'enregistrement

Le tableau suivant fournit des estimations des durées d'enregistrement vidéo possibles avec différentes capacités de carte SD. Les valeurs réelles dépendront de divers facteurs, tels que la carte microSD utilisée,

le sujet enregistré et les conditions d'enregistrement.

En pourcentage de la capacité de la carte mémoire, la durée d'enregistrement vidéo sera de 59%, la durée d'enregistrement de l'événement - 10%, la durée d'enregistrement en mode stationnement - 30%, le nombre de photos - 1%.

## Guide de la durée d'enregistrement avec une carte microSD de 16 Go.

Résolution	Type de vidéo	16 Go
1080p	Enregistrement normal	Environ 1 h. 14 min.
1080p	Enregistrement d'un événement	Environ 12 fichiers vidéo
1080p	Enregistrement en mode stationnement	Environ 37 minutes
1080p	Nombre de photos	Environ 330

## Guide de la durée d'enregistrement avec une carte microSD de 32 Go.

Résolution	Type de vidéo	32 Go
1080p	Enregistrement normal	Environ 2 h. 46 min.
1080p	Enregistrement d'un événement	Environ 24 fichiers vidéo
1080p	Enregistrement en mode stationnement	Environ 1 h. 14 min.
1080p	Nombre de photos	Environ 660

### Remarques

- Durée de fonctionnement du mode: env. 40 min.
- La durée d'enregistrement estimée basée sur des enregistrements d'une minute. La durée d'enregistrement réelle dépendra de la scène enregistrée.
- L'enregistrement régulier et l'enregistrement d'événements utilisent le mode d'effacement de boucle vidéo. Afin d'éviter que des vidéos importantes ne soient supprimées, effectuez une sauvegarde à temps après l'incident.
- Après avoir effacé à plusieurs reprises des données dans ce mode de stockage, la carte microSD peut être endommagée en raison du vieillissement, entraînant la non-sauvegarde des données. Dans une telle situation, remplacez la carte microSD par une nouvelle.



# L'application exclusive

"Dash Camera Connect" peut être utilisée pour lire la vidéo enregistrée sur ce produit ou configurer les réglages du produit pour l'iPhone ou le smartphone Android™. Pour utiliser cette application, une connexion sans fil doit d'abord être établie entre ce produit et un iPhone/un smartphone Android™.

① Activez la fonction Connexion sans fil du produit → **Réglages du produit**

② Utilisez l'iPhone ou le smartphone Android™ pour sélectionner ce produit comme périphérique de connexion sans fil. Le nom SSID (nom du point d'accès) et le mot de passe de ce produit peuvent être vérifiés sur l'écran des paramètres de connexion sans fil.

- Un seul smartphone iPhone/Android™ peut être connecté à ce produit à la fois. Lorsqu'un deuxième appareil est connecté, le premier appareil est déconnecté.
- Lorsqu'il est connecté sans fil, il n'est pas possible d'effectuer des opérations avec ce produit. Si vous appuyez sur le bouton fonctionnel lors de la connexion sans fil, un message apparaît à l'écran vous invitant à mettre fin à la connexion sans fil. Si vous sélectionnez [Oui], la connexion sans fil sera interrompue et le fonctionnement avec ce produit sera autorisé.
- Vous pouvez changer le nom SSID de ce produit à l'aide de l'application exclusive «Dash Camera Connect». Notez cependant que lorsque vous formatez une carte SD, le nom SSID revient aux paramètres par défaut.
- Pour rechercher une application, saisissez «Dash Camera Connect» dans la barre de recherche.

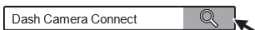

# Marques commerciales et droits d'auteur

- Les logos SD, microSD et microSDHC est une marque commerciale de SD-3C, LLC.



- Marquage CE.



- Apple est une marque commerciale d'Apple Inc., enregistrée aux États-Unis et dans d'autres pays.
- iOS est une marque commerciale ou une marque déposée de Cisco aux États-Unis et dans d'autres pays.
- Android est une marque déposée de Google LLC.

# | GPS

- Le GPS (Global Positioning System - Système de positionnement mondial) est un système qui mesure votre position actuelle en recevant des signaux radio de mesure de position des satellites GPS.
- Les signaux des satellites GPS ne peuvent pas traverser les matériaux solides (sauf le verre). Les signaux des satellites GPS peuvent être bloqués lorsque ce produit se trouve dans les endroits suivants.
  - À l'intérieur des tunnels et des structures de stationnement
  - Au niveau inférieur d'une autoroute à deux niveaux
  - Autour de concentrations de gratte-ciels
  - Dans des forêts denses

# Dépannage

Vérifiez les informations suivantes avant d'envoyer le produit pour réparation.

Symptôme	Cause	Action
Une erreur s'est produite lors du fonctionnement de ce produit.	Le micro-ordinateur de ce produit ne fonctionne pas correctement.	Appuyez sur le bouton de réinitialisation. → <b>"Noms des éléments"</b>
Un fichier qui aurait dû être enregistré est introuvable.	Si l'espace disponible dans les zones de stockage de la carte microSD est insuffisant, les fichiers sont écrasés dans l'ordre à partir des fichiers les plus anciens.	Nous vous recommandons de sauvegarder tous les fichiers importants que vous souhaitez conserver. → <b>Sauvegarde des fichiers enregistrés</b>
Le produit crée des fichiers de mode stationnement lorsque vous montez et sortez du véhicule.	Les vibrations lorsque des personnes montent et sortent du véhicule et les mouvements des personnes sont détectés.	Réglez la sensibilité des capteurs à utiliser pour la détection.
Il existe de nombreuses vidéos où rien ne se passe dans les fichiers enregistrés pendant le stationnement.	La sensibilité de détection des impacts peut ne pas être appropriée.	→ <b>Réglages de ce produit - Fonctions configurables - Valeurs - Mode sécurité - Sensibilité</b>
Mon véhicule a été heurté alors qu'il était stationné, mais aucun fichier vidéo n'a été enregistré.		
Un accident s'est produit pendant la conduite, mais aucun fichier vidéo n'a été enregistré.	La sensibilité de détection des impacts peut ne pas être appropriée.	Réglez la sensibilité des capteurs à utiliser pour la détection. → <b>Réglages du produit - Fonctions configurables - Réglage d'enregistrement Capteur G</b>
Il n'y a pas de son lors de la lecture d'un fichier vidéo.	Le réglage du microphone est peut-être désactivé.	Vérifiez à nouveau les réglages du microphone. → <b>Réglages du produit - Fonctions configurables - Réglage d'enregistrement-Microphone</b>
Une erreur s'est produite lors du fonctionnement de ce produit.	Le micro-ordinateur de ce produit ne fonctionne pas correctement.	Appuyez sur le bouton de réinitialisation. → <b>"Noms des éléments"</b>
Le bouton répond lentement.	La carte SD est peut-être usée	Essayez de formater votre carte SD. → <b>Réglages de ce produit - Fonctions configurables - Valeurs - Système - Formater la carte SD</b> Si le problème persiste, <b>essayez d'utiliser une nouvelle carte SD.</b>
Il y a souvent un message concernant la nécessité de formater la carte SD.	La carte SD est peut-être usée.	Essayez d'utiliser une nouvelle carte SD.

# Performances

Support d'enregistrement	Carte microSDHC, classe 10 (16 Go à 32 Go)
Élément d'imagerie	Environ 2 millions de pixels (capteur CMOS haute sensibilité intégré)
Angles d'enregistrement	Caméra: 1000 ° horizontal, 52 ° vertical, 139 ° en diagonale
Valeur d'ouverture	Caméra: F2.1
Résolution	Full HD 1920x1080 p / HD 1280x720 p
GPS	Intégré
Connexion sans fil	<ul style="list-style-type: none"> <li>• Embarquée (pour la connexion d'applications exclusives iOS/Android) 802.11b/g/n</li> <li>• Puissance de sortie : + 17 dBm max.</li> <li>• Bande(s) de fréquences : 2400 - 2483 Mhz</li> </ul>
Capteur G	Capteur G à 3 axes (le niveau peut être réglé en 4 incréments)
Méthodes d'enregistrement	Enregistrement vidéo/Enregistrement d'événement/ Enregistrement d'événement par commande gestuelle/ Enregistrement en mode stationnement
Structure des fichiers vidéo	1 min/3 min/5 min
Écran	LCD de 3 pouces
Enregistrement audio	Peut être activé ou désactivé (par défaut)
Fréquence d'images	30.0 ips
Méthode de compression	Vidéo : MOV (H.264) /photo: JPG
Méthode de lecture vidéo	Application exclusive pour iOS/Android, la caméra embarquée ou la carte microSD sur PC
Alimentation	Caméra: CC 5 V (câble d'alimentation à la prise allume-cigare 12 V/24 V inclus)
Type de fusible (Utilisé dans le câble d'alimentation à la prise allume-cigare)	Fusible standard
Capacité de fusible (Utilisé dans le câble d'alimentation à la prise allume-cigare)	F 2 AL/250 V
Taille du fusible (Utilisé dans le câble d'alimentation à la prise allume-cigare)	Diam. 5,0 mm/longueur 20 mm
Consommation d'énergie	Environ. 2.3 W pendant la charge
Température de fonctionnement	-20 °C à +60 °C
Dimensions (L x H x P)	Caméra: 89,5 mm x 54,3 mm x 29,9 mm (L x H x P)
Poids	94 g (sans le support de montage, le cordon d'alimentation, etc.)

**<https://www.pioneer-car.eu/eur/>**

Visitez [www.pioneer-car.eu/uk/](http://www.pioneer-car.eu/uk/) (ou [www.pioneer-car.eu/eur/](http://www.pioneer-car.eu/eur/)) pour enregistrer votre produit.

 Français

**LA CORPORATION PIONEER**

28-8, Honkomagome 2-chome,  
Bunkyo-ku, Tokyo 113-0021  
Japon

**PIONEER EUROPE NV**

Haven 1087, Keetberglaan 1, B-9120 Melsele, Belgique  
Tél.: +32 (0)3 570 05 11  
Fax: +32 (0)3 570 08 86

Salamanca, Wellington Street, Slough, SL1 1YP, Royaume-Uni  
Tél.: +44 (0)208 836 35 00

***Pioneer***

**VREC-170RS**

DASHCAM

 Deutsch

Bedienungsanleitung

# Inhalt

Vielen Dank, dass Sie sich für dieses Pioneer-Produkt entschieden haben. Bitte lesen Sie diese Bedienungsanleitungen gründlich durch um sich mit der Bedienung des Geräts vertraut zu machen. Nachdem Sie diese Bedienungsanleitungen gelesen haben, legen Sie sie griffbereit zum Nachschlagen ab.

<b>Sicherheitsmassnahmen</b> .....	<b>5</b>
Sicherheitshinweise .....	6
<b>Haftungsbeschränkung</b> .....	<b>9</b>
<b>Anmerkungen zum Lesen dieser Anleitung</b> .....	<b>10</b>
<b>Vorsichtmassnahmen bei der Verwendung</b> .....	<b>11</b>
<b>Überprüfen Sie die Vollständigkeit des Liefersatzes</b> .....	<b>13</b>
Austauschen der Sicherung .....	13
<b>Vor der Installation des Produkts</b> .....	<b>14</b>
Sicherheitshinweise für die Installation .....	14
Tipps zur Installation .....	14
<b>Installation</b> .....	<b>15</b>
Der nötige Installationsort an der Windschutzscheibe .....	15
Installation des Produkts .....	16
<b>Gerätekomponenten</b> .....	<b>18</b>
<b>Funktionstasten</b> .....	<b>19</b>
<b>Die microSD-Karte einlegen und ziehen</b> .....	<b>20</b>
Die microSD-Karte einlegen.....	20
Die MicroSD-Karte ziehen .....	20
<b>Sichern von aufgezeichneten Dateien</b> .....	<b>21</b>
Ordner- und Dateistruktur.....	21
<b>Anmerkungen zum Lesen dieser Anleitung</b> .....	<b>22</b>
Einschalten des Produkts .....	22
Manuelle Ein- und Ausschalten des Produkts.....	22
Anzeige des Systemzustands.....	22
Aufnahmebildschirm .....	22
Videoaufnahme .....	23
Ereignisaufnahme .....	23
Sicherheitsmodus .....	24
Wiedergabe von aufgenommenen Dateien.....	24
Zukunftsweisende Fahrerassistenzsysteme (ADAS).....	26
<b>Parametereinstellungen</b> .....	<b>28</b>
Einstellbare Funktionen: Aufnahme einstellen.....	29
Einstellbare Funktionen: System einstellen.....	30
<b>Aufnahmezeit</b> .....	<b>31</b>
<b>Exklusive App</b> .....	<b>32</b>
<b>Marken und Urheberrechten</b> .....	<b>33</b>
<b>GPS</b> .....	<b>34</b>
<b>Fehlersuche und -behebung</b> .....	<b>35</b>
<b>Technische Daten</b> .....	<b>36</b>



## Konformitätserklärung gemäß der Funkanlagen-Richtlinie 2014/53/EU

Hersteller:

**Pioneer Corporation**

28-8, Honkomagome 2-chome, Bunkyo-ku,  
Tokyo 113-0021, JAPAN

EU-bevollmächtigter Vertreter und Importeur:

Pioneer Europe NV

Haven 1087, Keetberglaan 1, 9120 Melsele, Belgium/  
Belgique

<https://www.pioneer-car.eu/eur/>

[\*] VREC-170RS

Русский:

Настоящим Pioneer заявляет, что радиоборудование типа [\*] соответствует Директиве ЕС 2014/53/EU. С полным текстом декларации соответствия ЕС можно ознакомиться по адресу: <https://www.pioneer-car.eu/eur/compliance>

Suomi:

Pioneer vakuuttaa, että radiolaitetyypin [\*] on direktiivin 2014/53/EU mukainen.

EU-vaatimustenmukaisuusvakuutuksen täysimittainen teksti on saatavilla seuraavassa internetosoitteessa:

<https://www.pioneer-car.eu/eur/compliance>

Nederlands:

Hierbij verklaar ik, Pioneer, dat het type radioapparaatuur [\*] conform is met Richtlijn 2014/53/EU.

De volledige tekst van de EU-conformiteitsverklaring kan worden geraadpleegd op het volgende internetadres:

<https://www.pioneer-car.eu/eur/compliance>

Français:

Le soussigné, Pioneer, déclare que l'équipement radioélectrique du type [\*] est conforme à la directive 2014/53/UE. Le texte complet de la déclaration UE de conformité est disponible à l'adresse internet suivante: <https://www.pioneer-car.eu/eur/compliance>

Svenska:

Härmed försäkrar Pioneer att denna typ av radioutrustning [\*] överensstämmer med direktiv 2014/53/EU. Den fullständiga texten till EU-försäkran om överensstämmelse finns på följande webbadress: <https://www.pioneer-car.eu/eur/compliance>

Dansk:

Hermed erklærer Pioneer, at radioudstyrstypen [\*] er i overensstemmelse med direktiv 2014/53/EU. EU-overensstemmelseserklæringens fulde tekst kan findes på følgende internetadresse: <https://www.pioneer-car.eu/eur/compliance>

Deutsch:

Hiermit erklärt Pioneer, dass der Funkanlagentyp [Bezeichnung] der Richtlinie 2014/53/EU entspricht. Der vollständige Text der EU-Konformitätserklärung ist unter der folgenden Internetadresse verfügbar: <https://www.pioneer-car.eu/eur/compliance>

Ελληνικά:

Με την παρούσα ο/η Pioneer, δηλώνει ότι ο ραδιοεξοπλισμός [\*] πληροί την οδηγία 2014/53/ΕΕ.

Το πλήρες κείμενο της δήλωσης συμμόρφωσης ΕΕ διατίθεται στην ακόλουθη ιστοσελίδα στο διαδίκτυο: <https://www.pioneer-car.eu/eur/compliance>

Italiano:

Il fabbricante, Pioneer, dichiara che il tipo di apparecchiatura radio [\*] è conforme alla direttiva 2014/53/UE. Il testo completo della dichiarazione di conformità UE è disponibile al seguente indirizzo Internet: <https://www.pioneer-car.eu/eur/compliance>

Español:

Por la presente, Pioneer declara que el tipo de equipo radioeléctrico [\*] es conforme con la Directiva 2014/53/UE. El texto completo de la declaración UE de conformidad está disponible en la dirección Internet siguiente: <https://www.pioneer-car.eu/eur/compliance>

Português:

O(a) abaixo assinado(a) Pioneer declara que o presente tipo de equipamento de rádio [\*] está em conformidade com a Diretiva 2014/53/UE.

O texto integral da declaração de conformidade está disponível no seguinte endereço de Internet: <https://www.pioneer-car.eu/eur/compliance>

Čeština:

Tímto Pioneer prohlašuje, že typ rádiového zařízení [\*] je v souladu se směrnicí 2014/53/EU. Úplné znění EU prohlášení o shodě je k dispozici na této internetové adrese: <https://www.pioneer-car.eu/eur/compliance>

Eesti:

Käesolevaga deklareerib Pioneer, et käesolev raadioseadme tüüp [\*] vastab direktiivi 2014/53/EL nõuetele. ELi vastavusdeklaratsiooni täielik tekst on kättesaadav järgmisel internetiaadressil: <https://www.pioneer-car.eu/eur/compliance>

Magyar:

Pioneer igazolja, hogy a [\*] típusú rádióberendezés megfelel a 2014/53/EU irányelvnek. Az EU-megfelelőségi nyilatkozat teljes szövege elérhető a következő internetes címen: <https://www.pioneer-car.eu/eur/compliance>

Latviešu valoda:

Ar šo Pioneer deklarē, ka radioiekārtā [\*] atbilst Direktīvai 2014/53/ES. Pilns ES atbilstības deklarācijas teksts ir pieejams šādā interneta vietnē: <https://www.pioneer-car.eu/eur/compliance>

Lietuvių kalba:

Aš, Pioneer, patvirtinu, kad radijo įrenginio tipas [\*] atitinka Direktyvą 2014/53/ES. Visas ES atitikties deklaracijos

tekstas prieinamas šiuo interneto adresu:  
<https://www.pioneer-car.eu/eur/compliance>

Malti:

B'dan, Pioneer, niddikjara li dan it-tip ta' taghmir tar-radju [\*] huwa konformi mad-Direttiva 2014/53/UE. It-test kollu tad-dikjarazzjoni ta' konformità tal-UE huwa disponibbli f'dan l-indirizz tal-Internet li ġej: <https://www.pioneer-car.eu/eur/compliance>

Slovenčina

Pioneer týmto vyhlasuje, že rádiové zariadenie typu [\*] je v súlade so smernicou 2014/53/EÚ. Úplné EÚ vyhlásenie o zhode je k dispozícii na tejto internetovej adrese: <https://www.pioneer-car.eu/eur/compliance>

Slovenščina:

Pioneer potrjuje, da je tip radijske opreme [\*] skladen z Direktivo 2014/53/EU. Celotno besedilo izjave EU o skladnosti je na voljo na naslednjem spletnem naslovu: <https://www.pioneer-car.eu/eur/compliance>

Română:

Prin prezenta, Pioneer declară că tipul de echipamente radio [\*] este în conformitate cu Directiva 2014/53/UE. Textul integral al declarației UE de conformitate este disponibil la următoarea adresă internet: <https://www.pioneer-car.eu/eur/compliance>

Български:

С настоящото Pioneer декларира, че този тип радиосъоръжение [\*] е в съответствие с Директива 2014/53/ЕС. Цялостният текст на ЕС декларацията за съответствие може да се намери на следния интернет адрес: <https://www.pioneer-car.eu/eur/compliance>

Polski:

Pioneer niniejszym oświadcza, że typ urządzenia radiowego [\*] jest zgodny z dyrektywą 2014/53/UE. Pełny tekst deklaracji zgodności UE jest dostępny pod następującym adresem internetowym: <https://www.pioneer-car.eu/eur/compliance>

Norsk:

Herved Pioneer erklærer at radioutstyr type [\*] er i samsvar med direktiv 2014/53 / EU.

Den fullstendige teksten i EU-samsvarserklæringen er tilgjengelig på følgende internetadresse : <https://www.pioneer-car.eu/eur/compliance>

Íslenska:

Hér með Pioneer lýsir yfir að tegund þráðlausan búnað [\*] er í samræmi við tilskipun 2014/53/ESB.

The fullur texti af ESB-samræmisyfirlýsingu er í boði á eftirfarandi veffangi: <https://www.pioneer-car.eu/eur/compliance>

Hrvatski:

Pioneer ovime izjavljuje da je radijska oprema tipa [\*] u skladu s Direktivom 2014/53/EU. Cjeloviti tekst EU izjave o skladnosti dostupan je na sljedećoj internetskoj adresi: <https://www.pioneer-car.eu/eur/compliance>

Türk:

Burada. Pioneer radyo ekipmanı turunun [\*] 2014/53/ EU direktiflerine uyumlu olduğunu beyan eder. Avrupa uyumluluk beyanının tam metni belirtilen internet sitesinde mevcuttur : <https://www.pioneer-car.eu/eur/compliance>

## Konformitätserklärung gemäß Funkordnung 2017.

Hersteller:

**Pioneer Corporation**

28-8, Honkomagome 2-chome, Bunkyo-ku,  
Tokyo 113-0021, JAPAN

Representative and Importer in the United Kingdom:

Pioneer Europe NV

Salamanca, Wellington Street, Slough, SL1 1YP, UK  
<http://www.pioneer-car.eu>

[\*] VREC-170RS

Hiermit erklärt Pioneer, dass der Funkanlagentyp [\*] der Richtlinie UK SI 2017 № 1206 entspricht.

Der vollständige Text der UK-Konformitätserklärung ist unter folgenden Internetadresse verfügbar:

<http://www.pioneer-car.eu/compliance>

# Sicherheitsmassnahmen

Bestimmte Rechtsvorschriften in Ihrem Land oder Ihrer Region untersagen oder beschränken eventuell die Installation und die Nutzung dieses Produkts in Ihrem Fahrzeug. Bitte beachten Sie alle geltenden Gesetze und Bestimmungen hinsichtlich der Verwendung, Installation und Bedienung dieses Produkts. Es liegt in der Verantwortung des Benutzers, alle geltenden Gesetze und Verordnungen einzuhalten.

## Informationen für Benutzer zur Sammlung und Entsorgung von Altgeräten und verbrauchten Batterien

(Symbol am Gerät)



(Beispiele der Symbole für Akkus)



Pb

Diese Symbole auf den Geräten, Verpackung und/oder

**der begleitenden Papieren bedeuten, dass die verbrauchte elektrische und elektronische Geräte und Akkus von den Haushaltsabfällen getrennt entsorgt werden.**

**Zur ordnungsgemäßen Verarbeitung, Wiederherstellung und Wiederverwendung bitten wir Sie, diese Produkte gemäß den Anforderungen der innerstaatlichen Gesetzgebung an spezielle Sammelstellen abzugeben.**

Durch die ordnungsgemäße Entsorgung dieser Produkte und Batterien sparen Sie die wertvollen Ressourcen und verhindern mögliche negative Auswirkungen auf die menschliche Gesundheit und die Umwelt, die durch die unsachgemäße Entsorgung entstehen können.

Weitere Informationen zum Sammeln und Recycling von Altgeräten und verbrauchten Akkus erhalten Sie von Ihrer Stadtverwaltung, dem Entsorgungsdienst oder der Verkaufsstelle

**Diese Symbole gelten ausschließlich in der Europäischen Union.**

**Für die Nicht-EU-Länder:**

Falls Sie dieses Produkt entsorgen sollen, wenden Sie sich an Ihre örtlichen Behörden oder Ihren Händler, damit die Informationen über die geeignete Entsorgungsmethode bekommen.

### ⚠ ACHTUNG

- Bei unsachgemäßem Austausch des Akkus besteht Explosionsgefahr. Ersetzen Sie den Akku ausschließlich durch denselben bzw. einen gleichwertigen Akkutyp.
- Schützen Sie den Akku vor hohen oder extrem niedrigen Temperaturen während des Gebrauchs, der Lagerung und des Transports.
- Der Akku darf unter keinen Umständen verbrennen, neben dem erwärmten Heizapparat halten oder mechanisch zerstören bzw. zerschneiden, da dies zu einer Explosion führen kann.
- Das am Produkt angebrachte grafische Symbol  bedeutet Gleichstrom.

### ⚠ VORSICHT

- Akkus (Akkuanlage oder installierte Akkus) dürfen die übermäßigen Wärmequellen wie Sonnenstrahlen, Feuer u.a. nicht ausgesetzt werden.

## Sicherheitshinweise

Beachten Sie stets die hier beschriebenen Vorsichtsmaßnahmen um Verletzungen von Ihnen und anderen abzuwenden sowie um Sachschäden zu verhindern.

### Wichtige Sicherheitshinweise

#### **VORSICHT**

- Installieren Sie dieses Produkt nicht in Ihrem Fahrzeug, wenn seine Lage oder Nutzung die Sicht des Fahrers auf die Straße oder den Betrieb eines Airbags verhindern würde. Der Fahrer ist außerdem dafür verantwortlich, die geltenden Gesetze, Regeln und Vorschriften des jeweiligen Landes zu kennen und einzuhalten, darunter zum Beispiel die Datenschutzrechte von Mitfahrern; zudem darf das Gerät nicht an Orten verwendet werden, an dem seine Installation oder Nutzung untersagt ist.
- Die Verwendung der Funktionen des ADAS (Advanced Driver Assistance Systems) Fahrerassistenzsystems in diesem Produkt kann die vollständige Fahrerinformation nicht bieten und dient zur Vermeidung von Unfällen nicht. Systemalarne sollten nur als Leitfaden verwendet werden.
- Es liegt in der Verantwortung des Benutzers, alle geltenden Gesetze und Verordnungen einzuhalten.
- Pioneer haftet nicht für Schäden, die durch die nicht ordnungsgemäße Installation oder Verwendung des Produkts entstehen. Pioneer haftet nicht für Schäden oder Verluste, die durch solche Handlungen entstehen.
- Der Benutzer ist für das Fahren, die Einhaltung des sicheren Abstands zwischen den Fahrzeugen und zur gleichen Zeit die richtige Einschätzung des Fahrwegs, des Verkehrs, des Wetters und der Umgebungsbedingungen verantwortlich.
- Dieses Produkt darf unter keinen Umständen bedient werden, wenn Sie dadurch von der sicheren Steuerung des Fahrzeugs abgelenkt werden könnten. Achten Sie stets auf ein sicheres Fahrverhalten und befolgen Sie alle geltenden Verkehrsregeln. Schwierigkeiten bei der Bedienung des Produkts oder dem Lesen des Displays haben sollten, parken Sie Ihr Fahrzeug zuerst an einem sicheren Ort und ziehen Sie die Handbremse an, bevor Sie die erforderlichen Anpassungen vornehmen.
- Die Gesetze auf Ihrem Aufenthaltsort könnten womöglich vorschreiben, dass Mitfahrer über das verwendete Aufnahmegerät informiert werden müssen. In diesem Fall sollte ein Hinweisschild an einer für die Mitfahrer gut sichtbaren Stelle angebracht werden.
- Da jede Versperrung oder andere Störung des Airbags, ob installiert oder nicht, oder eine Behinderung der Sicht auf die Straße vermieden werden muss, ist eine professionelle Installation erforderlich.
- Wir empfehlen dieses Produkt von einem Techniker mit spezieller Ausbildung und Erfahrung mit mobiler Elektronik einzurichten und installieren zu lassen.

### Wichtige Sicherheitshinweise

#### **VORSICHT**

- Dieses Produkt darf nicht mit Flüssigkeit in Berührung kommen. Dies könnte zu einem elektrischen Schlag führen. Außerdem könnte dieses Produkt beschädigt werden, Rauch absondern oder überhitzen, wenn es mit Flüssigkeit in Berührung kommt.
- Falls Flüssigkeiten oder Fremdkörper in das Gerät gelangen sollten, parken Sie Ihr Fahrzeug an einem sicheren Ort, schalten Sie den Zündschalter aus und ziehen Sie sofort den Stecker aus dem Zigarettenanzünder ab und wenden Sie sich an Ihrem Händler oder den nächsten autorisierten Pioneer-Kundendienst. Vermeiden Sie eine Verwendung des Produkts in diesem Zustand, da dies zu einem Brand elektrischen Schlägen oder anderen Störungen führen kann.
- Wenn Sie Rauch, merkwürdige Geräusche oder Gerüche am Produkt feststellen oder irgendwelche anderen ungewöhnlichen Anzeichen am LCD-Bildschirm auftreten, schalten Sie die Stromversorgung sofort aus und wenden Sie sich an Ihren Händler oder den nächsten autorisierten Pioneer-Kundendienst. Wenn Sie dieses Produkt in diesem Zustand verwenden, kann dies zu dauerhaften Schäden am System führen.

- Bauen Sie dieses Produkt nicht auseinander, und ändern Sie es nicht, da es Hochspannungskomponenten enthält, die Stromschläge verursachen können. Wenden Sie sich für Inspektionen, Einstellungen oder Reparaturen an Ihren Händler oder den nächsten autorisierten Pioneer-Kundendienst.

Bevor Sie dieses Produkt in Betrieb nehmen, lesen Sie die folgenden Sicherheitshinweise gründlich durch:

- Dieses Produkt darf unter keinen Umständen bedient werden, wenn Sie dadurch von der sicheren Steuerung des Fahrzeugs abgelenkt werden könnten. Achten Sie stets auf ein sicheres Fahrverhalten und befolgen Sie alle geltenden Verkehrsregeln. Schwierigkeiten bei der Bedienung des Produkts oder dem Lesen des Displays haben sollten, parken Sie Ihr Fahrzeug zuerst an einem sicheren Ort und ziehen Sie die Handbremse an, bevor Sie die erforderlichen Anpassungen vornehmen.
- Stellen Sie niemals die Lautstärke dieses Produkts so hoch ein, dass die Verkehrsgeräusche und Einsatzfahrzeuge nicht mehr gehört werden können.
- Bewahren Sie dieses Handbuch griffbereit auf, so dass Sie Betriebsaüfe und Sicherheitsinformationen schnell nachlesen können.
- Bestimmte Funktionen des Produkts (wie zum Beispiel die Anzeige des Bildschirms und bestimmte Tastenbedienvorgänge) könnten während der Fahrt gefährlich oder gesetzeswidrig sein (und womöglich zu schweren Verletzungen oder zum Tod führen). Bildschirmanzeige des Produkts ist während der Fahrt deaktiviert.
- Die Verwendung der Funktionen des ADAS (Advanced Driver Assistance Systems) Fahrerassistenzsystems in diesem Produkt kann die vollständige Fahrerinformation nicht bieten und dient zur Vermeidung von Unfällen nicht. Systemalarme sollten nur als Leitfaden verwendet werden.
- Es liegt in der Verantwortung des Benutzers, alle geltenden Gesetze und Verordnungen einzuhalten.
- Pioneer haftet nicht für Schäden, die durch die nicht ordnungsgemäße Installation oder Verwendung des Produkts entstehen. Pioneer haftet nicht für Schäden oder Verluste, die durch solche Handlungen entstehen.

## Für Verkehrssicherheit

### VORSICHT

- In einigen Ländern ist selbst das Betrachten von Videobildern auf einer Anzeige - sogar durch andere Personen als den Fahrer - gesetzeswidrig. Diese Vorschriften sind in den entsprechenden Ländern zu befolgen.

## Vor dem Anschließen des Systems zu beachten

### ACHTUNG

- Installieren Sie das Produkt auf sichere Weise, damit es sich nicht von der Innenseite der Windschutzscheibe löst. Wenn das Produkt nicht auf sichere Weise installiert ist, könnte es sich während der Fahrt von der Windschutzscheibe lösen und einen Unfall verursachen. Prüfen Sie dieses Produkt regelmäßig.
- Sichern Sie die gesamte Verkabelung mit Kabelklemmen und Isolierband. Achten Sie darauf, dass keine „nackte“ Verkabelung offenliegt.
- Es ist extrem gefährlich, wenn zugelassen wird, dass sich das Kabel um die Lenksäule oder den Schalthebel wickelt. Achten Sie darauf, dieses Produkt, seine Kabel und die Verdrahtung fernzuhalten, damit sie die Fahrt nicht blockieren oder behindern.
- Es muss sichergestellt sein, dass die Kabel nicht die Bedienung von beweglichen Fahrzeugteilen, insbesondere des Lenkrads, des Schalthebels, der Handbremse, der Sitzführungsschienen, der Türen und den Bedienelemente des Fahrzeugs, behindern oder sich in solchen Komponenten verfangen.
- Verlegen Sie keine Kabel in Bereichen mit hoher Temperatur. Falls sich die Isolierung erhitzt, können die Kabel beschädigt werden, was Kurzschlüsse oder Fehlfunktionen sowie dauerhafte Schäden am Produkt zur Folge haben kann.

- Kürzen Sie die Kabel nicht. Anderenfalls wird womöglich die Schutzschaltung (Sicherungshalter, Sicherungswiderstand oder Filter usw.) beeinträchtigt.
- Schließen Sie niemals andere elektronische Geräte an das Stromkabel durch das Abschneiden der Isolierung vom Stromkabel und Anschließen einen anderen Kabel an. Das führt zu einer Überschreitung der Stromkapazität des Kabels und damit zu einer Überhitzung.

## Zur Vermeidung von Schäden

### **VORSICHT**

- Achten Sie beim Sicherungswechsel darauf, dass die neue Sicherung mit der auf diesem Produkt angegebenen Nennleistung übereinstimmt.

## Vor der Installation zu beachten

### **ACHTUNG**

Dieses Produkt niemals so einbauen, dass:

- Der Fahrer oder Beifahrer bei einem plötzlichen Bremsmanöver verletzt werden könnte.
- Der Fahrer bei der Bedienung des Fahrzeugs behindert wird, wie beispielsweise auf dem Boden vor dem Fahrersitz oder nahe dem Lenkrad bzw. Schalthebel.
- Stellen Sie zur Gewährleistung einer geeigneten Installation sicher, die mitgelieferten Teile in der angegebenen Weise zu nutzen. Falls irgendwelche Teile nicht mit diesem Produkt geliefert werden, nutzen Sie kompatible Teile auf die angegebene Weise, nachdem Sie die Kompatibilität der Teile über Ihren Händler geprüft haben. Falls andere als die gelieferten oder kompatiblen Teile verwendet werden, können sie interne Teile dieses Produktes beschädigen oder locker werden und das Produkt kann sich lösen.
- Installieren Sie dieses Produkt so, dass es
  - (i) die Sicht des Fahrers nicht beeinträchtigt,
  - (ii) die Funktionen der Fahrzeugbetriebssysteme oder Sicherheitsfunktionen, einschließlich der Airbags, Knöpfe der Warnleuchten, nicht behindert und
  - (iii) den Fahrer nicht beim sicheren Betrieb des Fahrzeugs stört.
- Bauen Sie dieses Produkt niemals in dem Bereich des Armaturenbretts, einer Tür oder einer Säule ein, in dem sich bei einem Aufprall ein Airbag entfaltet. Einzelheiten zum Entfaltungsbereich der Frontairbags finden Sie im Benutzerhandbuch Ihres Fahrzeugs.
- Wenden Sie sich an Ihrem nächsten Fachhändler, wenn zum Einbau des Geräts Löcher gebohrt oder andere Veränderungen am Fahrzeug vorgenommen werden müssen.
- Ehe Sie das Produkt endgültig einbauen, schließen Sie die Kabel provisorisch an und vergewissern sich, dass die Verbindungen korrekt hergestellt werden und das System ordnungsgemäß arbeitet.
- Bauen Sie dieses Produkt nicht an einem Ort ein, wo eine hohe Temperatur oder Feuchtigkeit herrschen kann, wie z. B.:
  - Plätze in der Nähe einer Heizung, Lüftung oder Klimaanlage.
  - Plätze, die Regen ausgesetzt sind, wie z. B. in Türnähe oder auf dem Fahrzeugboden.

# Haftungsbeschränkung

- Angesichts der großen Zahl von Variablen und Bedingungen die bei einem Unfall vorliegen können, kann Pioneer nicht garantieren, dass jeder Unfall oder Vorfal die Aufnahmefunktion dieses Geräts auslöst.
- Die Produktmerkmale funktionieren möglicherweise aufgrund der Einstellungen, der Installationsweise des Produkts, des Zustands der microSD-Karte und der Fahrbedingungen (einschließlich der Straßenbedingungen) nicht ordnungsgemäß.
- Werden bunte Gegenstände uf dem Armaturenbrett abgelegt, werden sie eventuell von der Windschutzscheibe und dem Kamerabild reflektiert. Legen Sie keine bunte Gegenstände auf das Armaturenbrett.
- Dieses Produkt kann möglicherweise nicht als Beweismittel in einem Unfall verwendet werden.
- Dieses Produkt speichert eventuell nicht in allen Situationen Videos.
- Sie sind möglicherweise, je nach Umgebungsbedingungen wie dem Wetter und der Uhrzeit, nicht in der Lage, im aufgezeichneten Video die Bedingungen vor dem Fahrzeug zu erkennen.
- LED-Ampeln blinken oder flackern eventuell, wenn sie mit diesem Produkt aufgezeichnet wurden. Auch die Farbe könnte verfälscht sein. Die Pioneer Corporation übernimmt für diese Phänomene keinerlei Verantwortung.
- Dieses Produkt speichert das Video vor und nach einem Unfall durch die Erkennung eines Aufpralls (Beschleunigung) mit dem G-Sensor (Beschleunigungssensor). Dieses Produkt speichert jedoch eventuell nicht in allen Situationen Videos.
- Die Pioneer Corporation übernimmt keinerlei Haftung für die Produktausfälle oder Beschädigungen aufgrund eines Ausfalls der microSD-Karte.
- Die Pioneer Corporation erteilt keine Zusicherungen, dass sich Probleme der microSD-Karte durch eine Formatierung der Karte beheben lassen. Die Pioneer Corporation übernimmt keine Verantwortung für die Dateien, die von der microSD-Karte gelöscht wurden, oder für Schäden aufgrund einer Formatierung der Karte. Formatieren Sie die microSD-Karte nach eigenem Ermessen und auf eigene Verantwortung.
- Installieren Sie das Gerät am angegebenen Installationsort, um ein sicheres Sichtfeld während der Fahrt zu gewährleisten und die Funktionalität des Geräts vollständig zu realisieren. Pioneer haftet nicht für Schäden, die durch die Installation oder Verwendung des Produkts entstehen.

# Anmerkungen zum Lesen dieser Anleitung

Kennzeichen	Bedeutung
	Diese Symbole werden verwendet, um Ihre Aufmerksamkeit auf Punkte zu ziehen, die Sie bei der Verwendung dieses Produkts beachten sollten und die wichtig sind, um die Leistungsfähigkeit dieses Produkts aufrechtzuerhalten.
<b>Hinweis/Hinweise</b>	Hinweise erhalten nützliche Tipps und zusätzliche Informationen zu den Produktfunktionen.
[○○]	Auswählbare Bedienelemente auf dem Bildschirm werden in eckigen Klammern angezeigt
“○○○○”	Referenzen und Einstellungen werden in Anführungszeichen angezeigt.

- Die in dieser Anleitungen verwendeten Abbildungen und Bildschirmbeispiele unterscheiden sich eventuell vom tatsächlichen Produkt.
- Die tatsächlichen Bildschirme des Produkts können ohne vorherige Ankündigung zum Zweck der Verbesserung der Produktleistung und -funktionen geändert werden.
- In dieser Anleitung wird die microSDHC-Speicherkarte zur Vereinfachung als "microSD-Karte" bezeichnet.
- In dieser Anleitung wird der Parkmodus auch als Sicherheitsmodus bezeichnet.



# Vorsichtmassnahmen bei der Verwendung

## ⚠ Vorsichtsmaßnahmen beim Umgang mit diesem Produkt

- Der Fahrer kann das Gerät manuell so einstellen, dass ein Video zur Überwachung der Fahrleistung aufgezeichnet wird.
- Die mit diesem Produkt aufnehmbaren Videos unterliegen bestimmten Einschränkungen (→“ **Technische Daten**”). Führen Sie vor der Verwendung des Produkts eine Videoaufnahme zur Probe durch.
- Verwenden Sie dieses Produkt an Orten mit den hohen Temperaturen von bis zu 60°C und höher, niedrigen Temperaturen von bis zu -10°C und niedriger oder hoher Luftfeuchtigkeit nicht.
- Seien Sie vorsichtig bei der Aufnahme mit diesem Gerät. Achten Sie bei der Videoaufnahme mit diesem Produkt darauf, die Privatsphäre von dargestellten Personen nicht zu verletzen. Sie haften vollständig für die Verwendung des genannten Videos. Die auf diesem Produkt aufgenommenen Videos können persönliche Informationen wie die Zahlen auf den Kennzeichen enthalten.
- Wenn Sie das Gerät von der Stromversorgung trennen, kann sich die Aufnahmezeit verringern oder die Aufnahme kann nicht mehr möglich sein (wenn der Motor ausgeschaltet ist oder das Netzkabel aus dem Zigarettenanzünder gezogen wird).
- Verwenden Sie zum Aufladen des Akkus das mitgelieferte Netzkabel.
- Pioneer Corporation bietet keinen Service zur Wiederherstellung beschädigter oder gelöschter Dateien an.
- Die Speicherbereiche der microSD-Karte sind je nach Aufnahmetyp in vier Bereiche unterteilt, wie in der folgenden Abbildung dargestellt ist.

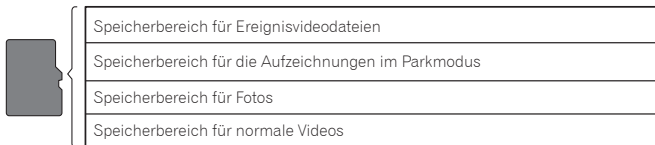

- Beachten Sie darauf, dass die Dateien überschrieben werden, wenn kein ausreichend freier Speicherplatz in den Speicherbereichen vorhanden ist. Wir empfehlen die Sicherungskopien von wichtigen Dateien, die sie behalten möchten, anzufertigen. →“**Sichern von aufgezeichneten Dateien**”
- Schalten Sie vor dem Entfernen der microSD-Karte Strom aus und lagern Sie die Karte an einem sicheren Ort auf, um die wichtige Dateien nicht zu überschreiben. →“**Die microSD-Karte einlegen und ziehen**”
- Sie können die Videodateien auf Ihrem PC abspielen. Das Video kann jedoch je nach Leistung des PC ruckeln oder anhalten.
- Wenn dieses Produkt in der Nähe eines anderen Geräts mit GPS-Funktion, wie einem Auto-Navigationssystem, verwendet wird, kann dieses Gerät möglicherweise aufgrund von Funkstörungen vorübergehend keine Funkwellen von GPS-Satelliten empfangen. Auch die Funktionen von in der Nähe befindlichen Geräten könnten negativ beeinträchtigt werden.
- Der interne Akku ist ein Verbrauchsteil. Dieser Akku ist für die Zeitspeicherung bestimmt und kann diese Funktion nach dem Mehrfachgebrauch nicht mehr ausführen. Wenden Sie sich an den Pioneer-Kundendienst, wenn die Uhrzeit zu oft zurückgesetzt wird.
- Der interne Akku ist ein Verbrauchsteil. Wenn der Akku mehrfach aufgeladen wird, verringert sich die Betriebszeit allmählich. Wenden Sie sich an den Pioneer-Kundendienst, wenn die Betriebszeit stark verkürzt.
- Berühren Sie das Objektiv nicht. Wischen Sie das Objektiv nach der Berührung mit einem weichen Tuch ab.

### ⚠ **Vorsichtsmaßnahmen beim Umgang mit der microSD-Karte**

- Bewahren Sie die microSD-Karte für Kleinkinder unzugänglich auf, um das versehentliche Verschlucken zu verhindern.
- Zur Vermeidung der Datenverlust und Beschädigung der microSD-Karte ziehen Sie die Karte während der Datenübertragung nicht.
- Sollte bei einer microSD-Karte aus irgendeinem Grund Datenverlust oder Beschädigung auftreten, ist es üblicherweise unmöglich, die Daten wiederherzustellen. Pioneer Corporation übernimmt keine Haftung für Schäden, Kosten oder Ausgaben, die durch den Datenverlust oder -beschädigung entstehen.
- Sie dürfen die microSD-Karte während der Fahrt nicht einlegen oder herausziehen.
- Dieses Produkt unterstützt folgende microSD-Karten

	<b>microSDHC</b>
Speicherkapazität	16 GB ~ 32 GB
Dateisystem	exFAT
Leistungsklasse	min. Klasse 10

- Nicht alle microSD-Karten sind mit diesem Gerät kompatibel.
- Pioneer Corporation übernimmt keine Garantie für die Kompatibilität der microSD-Karte.
- microSDHC-Speicherkarte (als Zubehör erhältlich).
- Formatieren Sie die microSD-Karte vor der Verwendung. Verwenden Sie keine microSD-Karte, die andere Daten enthält, z. B. von einem PC.
- Formatieren Sie bitte die microSD-Karte regelmäßig.
- Ziehen Sie die microSD-Karte bei der Verwendung nicht heraus. Die Datei oder die Karte kann beschädigt werden.
- Auch bei der normalen Verwendung können Sie möglicherweise keine Daten mehr auf die Karte speichern oder von der Karte löschen.
- Die Garantie gilt für die Lebensdauer der microSD-Karte nicht.
- Die microSD-Karte ist ein Verbrauchsteil. Wir empfehlen die microSD-Karte regelmäßig durch eine neue Karte auszutauschen. Bei der langen Verwendung der microSD-Karte kann dieses Gerät aufgrund von fehlerhaften Sektoren die Dateien nicht speichern, oder kann ein Fehler auftreten, durch den die Karte wird unbrauchbar.
- In seltenen Fällen wird die vom Computer erkannte microSD-Karte von diesem Gerät möglicherweise nicht erkannt. Je nach Fehlfunktion der microSD-Karte kann das Gerät die Karte erkennen, nachdem es durch die Formatierungsfunktion dieses Geräts formatiert wird → **“Geräteeinstellungen”** - **“Einstellbare Funktionen”** - **“System”** - **“Formatierung der SD-Karte”**. In jedem Fall werden alle Dateien, einschließlich der geschützten Dateien, die auf der microSD-Karte gespeichert sind, beim Formatieren gelöscht. Sichern Sie immer vor dem Formatieren die Dateien der microSD-Karte.
- Die Pioneer Corporation erteilt keine Zusicherungen, dass sich Probleme der microSD-Karte durch eine Formatierung der Karte beheben lassen. Die Pioneer Corporation übernimmt keine Verantwortung für die Dateien, die von der microSD-Karte gelöscht wurden, oder für Schäden aufgrund einer Formatierung der Karte. Formatieren Sie die microSD-Karte nach eigenem Ermessen und auf eigene Verantwortung.

# Überprüfen Sie die Vollständigkeit des Liefersatzes

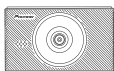

Hauptblock × 1



Halter für die Windschutzscheibe × 1



Stromkabel zur Stromversorgung vom Zigarettenanzünder, 3,5 m × 1



Kurzgefaste Benutzeranleitung × 1

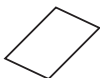

Garantieverbindlichkeiten × 1



Sicherheitsband × 1

## Anmerkung

- Alle Bilder in diesem Dokument haben nur beispielhafte Natur und können geändert werden.

## Austauschen der Sicherung

Falls das Gerät nicht eingeschaltet oder aufgeladen werden kann, auch wenn Sie das Netzkabel des mitgelieferten Zigarettenanzünder anschließen, überprüfen Sie, ob die Sicherung durchgebrannt ist.

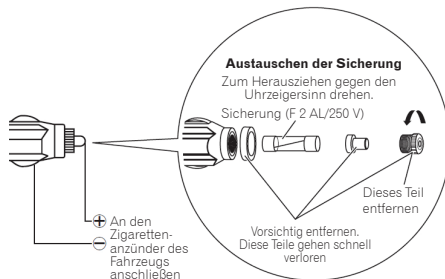

## ⚠ ACHTUNG

Wenn die Sicherung durchgebrannt ist, tauschen Sie sie durch eine neue Standard-Glasrohrsicherung (5,0 mm Durchmesser/20 mm Länge) und ziehen Sie die Kappe vollständig fest. Stellen Sie sicher, dass die Sicherung durch eine Sicherung mit dem entsprechenden Nenntyp und Leistung (F 2 AL/250 V) ersetzt wird.

# Vor der Installation des Produkts

## **⚠ VORSICHT**

- Wenn die Fahrzeuge mit den Airbags ausgestattet sind, installieren Sie kein Gerät auf die Abdeckung des Airbags und an den Orten, die Öffnung der Airbags verhindern können. Dies kann die normale Öffnung des Airbags verhindern, zum Überschlagen des Geräts vom Installationsort beim Öffnen des Airbags führen sowie Unfälle und Verletzungen verursachen.

## **⚠ ACHTUNG**

- Wenden Sie sich zuerst an den Fahrzeughersteller, wenn Sie das Gerät in einem mit den Airbags ausgestatteten Fahrzeug installieren, um die erforderlichen Vorsichtsmaßnahmen bei der Installationsarbeiten zu erfahren. Andernfalls besteht die Gefahr von Fehlfunktionen des Airbags.
- Verwenden Sie immer die mitgelieferten Teile gemäß den Anweisungen. Bei der Verwendung von anderen Teilen besteht die Gefahr eines Produktausfalls.
- Installieren Sie dieses Gerät an einem Ort, an dem es die Fahrzeugausrüstung nicht behindert und die Fahrzeugführung nicht beeinträchtigt.

## **Sicherheitshinweise für die Installation**

- Der Hauptblock ist ausschließlich zur Montage an der Windschutzscheibe vorgesehen. Installieren Sie das Gerät an einem anderen Ort innerhalb oder außerhalb des Fahrzeugs nicht.
- Wenn Sie den Hauptblock an der Innenseite der Windschutzscheibe installieren, stellen Sie sicher, dass es an der angegebenen Stelle an der Windschutzscheibe und innerhalb der angegebenen Abmessungen installiert ist.
- Stellen Sie sicher, dass die Oberfläche der Frontscheibe sauber und trocken ist, bevor Sie die Halterung anbringen.
- Je nach Fahrzeug kann die Installation an der angegebenen Stelle und innerhalb der angegebenen Abmessungen eventuell nicht möglich sein. Für weitere Informationen wenden Sie sich bitte an Ihren Händler.
- Schließen Sie das Hauptgerät nicht und lassen Sie das Objektiv nicht verschmutzen.
- Stellen Sie keine reflektierenden Gegenstände in die Nähe des Objektivs.
- Installieren Sie das Gerät fest, damit es nicht abfällt und berühren Sie nicht die Oberfläche des Objektivs.
- Wenn die Windschutzscheibe eine Beschichtung hat oder speziell behandelt wird, kann sich die Qualität der Aufnahme verschlechtern.
- Dieses Gerät empfängt möglicherweise keine GPS-Signale, wenn die Windschutzscheibe des Fahrzeugs speziell behandelt wurde. Prüfen Sie die Statusanzeige für den GPS-Empfang, die auf dem Bildschirm des Geräts angezeigt wird. Wenn das GPS-Signal fehlt, installieren Sie das Gerät in diesem Fahrzeug nicht. - Verwendung dieses Geräts" - "Anzeigen des Aufnahmebildschirms".
- Wählen Sie einen Arbeitsplatz ohne Staub und Schmutz in der Luft.
- Bei niedriger Temperatur oder Kondensat auf dem Glas schalten Sie die Heizung ein, um das Glas aufzuwärmen und eine schlechte Haftung des Halters zu vermeiden.
- Um zu verhindern, dass die an der Windschutzscheibe montierte Halterung herunterfällt können Sie das Sicherheitsband (im Lieferumfang enthalten) befestigen.
- Installieren Sie das Gerät am angegebenen Installationsort, um ein sicheres Sichtfeld während der Fahrt zu gewährleisten und die Funktionalität des Geräts vollständig zu realisieren.
- Pioneer haftet nicht für Schäden, die durch die Installation oder Verwendung des Produkts entstehen.

## **Tipps zur Installation**

### **Vor der Installation und Befestigung des Geräts erfüllen Sie die folgenden Bedingungen.**

- Schließen Sie das Gerät vor der Installation kurzfristig an und stellen Sie sicher, dass es ordnungsgemäß funktioniert. Wenn das Gerät nicht ordnungsgemäß funktioniert, überprüfen Sie, ob die Verbindung fehlerhaft ist.

### **Vor der Installation der Halterung**

- Reinigen Sie den Installationsort der Halterung.

## **⚠ ACHTUNG**

- Installieren Sie das Gerät fest, damit es nicht abfällt. Eine unsachgemäße Installation des Geräts kann dazu führen, dass es während der Fahrt löst und einen Unfall verursacht. Überprüfen Sie von Zeit zu Zeit die Festigkeit der Installation.

# Installation

## Der nötige Installationsort an der Windschutzscheibe

Bei der Installation des Geräts auf der Innenseite der Fahrzeugwindschutzscheibe muss die Montageposition die folgenden Bedingungen erfüllen.

- Die Position, in der sich das gesamte Gerät innerhalb von 20 % von der oberen Kante der Windschutzscheibe (ein Bereich innerhalb von 20 % der tatsächlichen Länge, mit Ausnahme von Teilen, die die Witterungsschutzstreifen in den Verbindungen der Karosserie, der Laschen und dgl. sowie der versteckten Komponenten überdecken) oder im Schatten des Rückspiegels befindet, wenn man vom Fahrersitz aus betrachtet. Bitte beachten Sie, dass der oben genannte Wert von 20% ungefähr geschätzt wird. Installieren Sie das Gerät in Übereinstimmung mit den Gesetzen und Vorschriften Ihres Landes.
- Die Position, in der sich das Objektiv des Geräts innerhalb der Scheibenzone befindet, die durch die Scheibenwischer gereinigt wird.
- Die Position, in der das Objektiv des Geräts nicht über der Sonnenblende und schwarzen Keramiklinien/ schwarzem Keramikmuster hängt.
- Die Position, in der das Gerät in der horizontalen Lage nach vorne und links nach rechts gerichtet ist.
- Die Position, in der das Anschlusskabel ohne übermäßigen Aufwand verlegt werden kann.

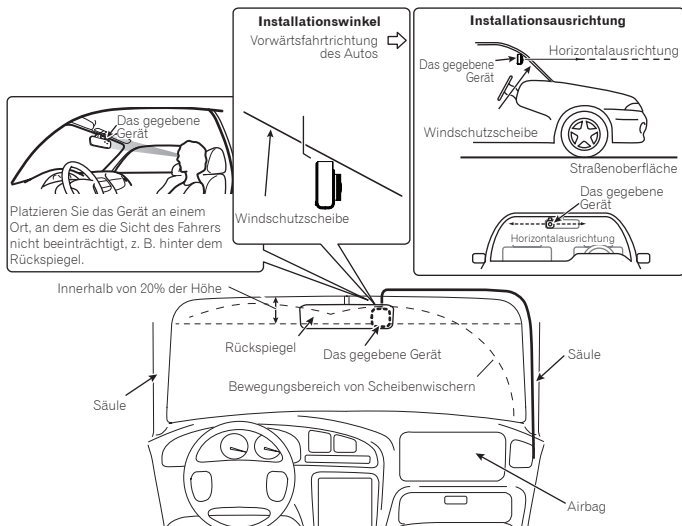

### ⚠ WICHTIGE INFORMATION

Installieren Sie das Gerät am angegebenen Installationsort, um ein sicheres Sichtfeld während der Fahrt zu gewährleisten und die Funktionalität des Geräts vollständig zu realisieren.

## Installation dieses Produkts

### 1 Reinigen Sie den Installationsort

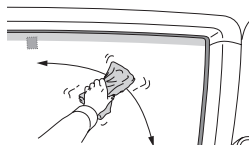

### 2 Montieren Sie das Gerät

- ① Befestigen Sie den Halter für die Windscheibe am Hauptblock.
- ② Platzieren Sie das Gerät an der angegebenen Stelle, indem Sie die Richtung des Objektivs so einstellen, dass das Bild horizontal ist.

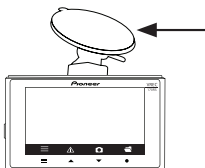

#### **⚠ ACHTUNG**

- Stellen Sie sicher, dass die Oberfläche der Windscheibe sauber und trocken ist, bevor Sie die Halterung anbringen.
- Drücken Sie den Sauger des Halters für die Windschutzscheibe fest auf die Glasscheibe.
- Installieren Sie den Halter ohne Dashcam nicht. Verwenden Sie den Halter nur mit angeschlossener Dashcam zusammen.
- Berühren Sie nicht die Oberfläche der LCD-Anzeige.
- Installieren Sie das Gerät fest, damit es nicht abfällt. Eine unsachgemäße Installation des Geräts kann dazu führen, dass es während der Fahrt fällt und einen Unfall verursacht. Überprüfen Sie von Zeit zu Zeit die Festigkeit der Installation.
- Um zu verhindern, dass die an der Windschutzscheibe montierte Halterung herunterfällt können Sie das Sicherheitsband (im Lieferumfang enthalten) befestigen.

### 3 Stellen Sie den Installationswinkel ein

Lösen Sie die Einstellmutter des Einstellwinkels. Nach der Einstellung ziehen Sie die Mutter fest

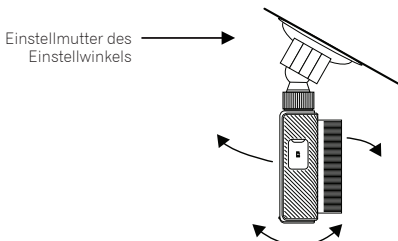

### 1 Schließen Sie das Stromkabel des Zigarettenanzünders an die In-Car-Buchse für Zubehör an.

Verlegen Sie das Stromkabel von der Seite des Sitzes für den Passagier. Stecken Sie den Kabelstecker komplett in die verfügbare In-Car-Buchse für Zubehör. (Die Lage dieser Buchse hängt vom jeweiligen Auto ab.)

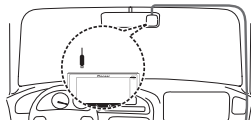

#### ⚠ ACHTUNG

- Unmittelbar nach der Verwendung des Zigarettenanzünders ist die Buchse für Zubehör sehr heiß. Wenn das Kabel zur Stromversorgung vom Zigarettenanzünder an die noch nicht abgekühlte Buchse angeschlossen wird, kann der Kabelstecker schmelzen oder kurzschließen. Bevor Sie das Kabel zur Stromversorgung vom Zigarettenanzünder anschließen, warten Sie, bis die Buchse für Zubehör abgekühlt ist.

### 2 Schalten Sie den Motor des Fahrzeugs ein, um den Bildschirm des aufgezeichneten Bildes zu aktivieren

#### Anmerkung

Zum Kaufzeitpunkt ist eine Schutzfolie an der Linse des Geräts angebracht. Nehmen Sie diese Folie ab.

### 3 Befestigen Sie das Sicherheitsband



- ① Setzen Sie die kleine Öse des Sicherheitsbandes auf den Halter in der Anschlussstelle zum Hauptblock und verbinden Sie dann den Halter mit dem Hauptblock
- ② Ziehen Sie die große Öse des Sicherheitsbandes um den an der Windschutzscheibe befestigten Rückspiegel fest
- ③ Nachdem Sie das Sicherheitsband an den Rückspiegel und Dashcam angeschlossen haben, befestigen Sie die Dashcam an der Windschutzscheibe neben dem Rückspiegel.

#### Anmerkung

Installieren Sie immer das Sicherheitsband wie oben beschrieben. Schneiden Sie das Sicherheitsband nicht auf und installieren Sie es nicht auf andere Weise als wie beschrieben. Pioneer haftet nicht für Schäden, die durch die nicht ordnungsgemäße Installation oder Verwendung des Produkts entstehen.

#### Das Produkt entfernen

- ① Trennen Sie den Halter von der Windschutzscheibe.
- ② Entfernen Sie das Produkt

# Gerätekomponenten

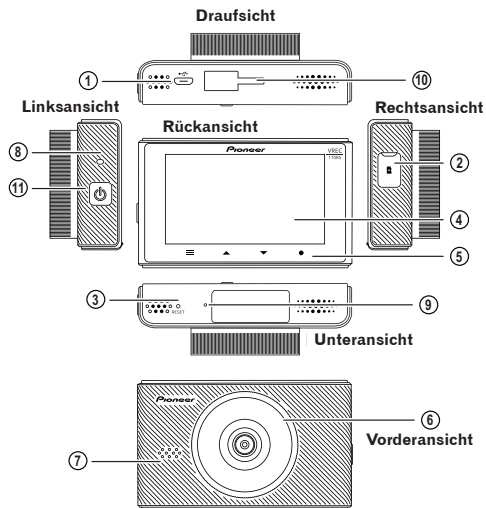

## ① Stromanschluss

Schließen Sie an diesen Stromanschluss ein Stromkabel an, das mit dem Stecker des Zigarettenanzünders verbunden ist.

## ② Steckplatz für die microSD-Speicherkarte

Der Steckplatz ist für microSD-Speicherkarten mit einer Kapazität von bis zu 32 GB ausgelegt

## ③ Reset-Taste (Rücksetzung zum ursprünglichen Zustand)

Wenn Sie diese Taste mit der Spitze des Kugelschreibers drücken, werden die Geräteeinstellungen zurückgesetzt.

## ④ LCD-Anzeige

## ⑤ Funktionstasten

## ⑥ Objektiv

## ⑦ Lautsprecher

## ⑧ Systemanzeige

## ⑨ Mikrofon

## ⑩ Befestigungspunkt am Halter mit der Saugnapf

## ⑪ EIN/AUS-Taster



# Funktionstasten

Die Funktionsschaltflächen werden als Symbole am unteren Bildschirmrand angezeigt. Die Funktionen dieser Schaltflächen hängen vom angezeigten Bildschirmfenster ab. (In einigen Bildschirmfenstern werden keine Symbole dargestellt).

Wenn Sie die Funktionstaste im Wiedergebildebildschirm oder im MENÜ  gedrückt halten, kehren Sie zum vorherigen Bildschirmfenster zurück.

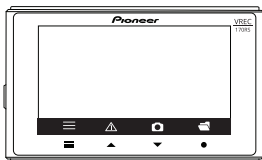

① ② ③ ④

① Hauptmenüdarstellung

② Manuelle Ereignisaufzeichnung (Event Recording)

③ Machen Sie die Fotos

④ Wiedergabe von aufgezeichneten Medien

## Auf dem MENÜ-Bildschirmfenster

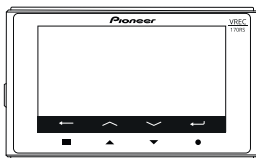

① ② ③ ④

① Zurück

② Nach oben

③ Nach unten

④ Quittieren

# Die microSD™-Karte einlegen und ziehen

Bevor Sie die microSD-Speicherkarte einlegen oder ziehen, schalten Sie die Stromversorgung des Geräts aus

→ *“Manuelle Ein- und Ausschalten des Produkts”*

## Die microSD-Karte einlegen

Halten Sie die microSD-Karte am oberen Rand, positionieren Sie die Karte so, damit das Etikett auf die Linse des Geräts zeigt, und legen Sie die Karte dann langsam in den microSD-Kartensteckplatz ein, bis sie klickt.

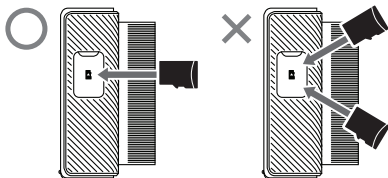

### ⚠ ACHTUNG

- Legen Sie die microSD-Karte nicht in einem Winkel ein. Dies kann einen Schaden verursachen.
- Setzen oder entfernen Sie die microSD-Karte nicht wiederholt in kurzer Zeit.
- Setzen Sie den microSD-Kartenhalter immer vollständig ein / aus.

## Die MicroSD-Karte ziehen

Drücken Sie langsam den oberen Rand der microSD-Karte, bis sie klickt ①. Der Stopper wird freigegeben. Ziehen Sie ② die microSD-Karte heraus.

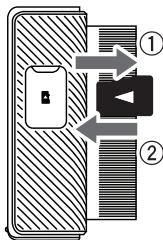

### ⚠ ACHTUNG

- Beachten Sie beim Umgang mit einer microSD-Karte Vorsicht, da sie sich während der Aufnahme erwärmt.

# Sichern von aufgezeichneten Dateien

Wenn nicht genügend Speicherplatz in den Dateispeichern verfügbar ist, werden ältere Dateien gelöscht.

Wir empfehlen die Sicherungskopien von wichtigen Dateien, die sie behalten möchten, anzufertigen. Folgen Sie bitte den Anweisungen.

## Anmerkung

Bereiten Sie eine Ersatz-microSD-Karte vor.

### 1 Austauschen der microSD-Karte.

Stoppen Sie das Auto an einem sicheren Ort. Schalten Sie dann das Gerät aus, entfernen Sie die microSD-Karte und ersetzen Sie sie durch eine Ersatz-microSD-Karte.

### 2 Kopieren oder übertragen Sie die Dateien auf den PC.

Setzen Sie die microSD-Karte in den PC ein und verwenden Sie ggf. den vorhandenen SD-Kartenadapter.

Kopieren oder übertragen Sie die Video- und Fotodateien an einen geeigneten Speicherort auf Ihrem PC zum Sichern.

## Ordner- und Dateistruktur

Ordner- und Dateistruktur auf der microSD-Karte ist wie folgt.

### STAMMORDNER

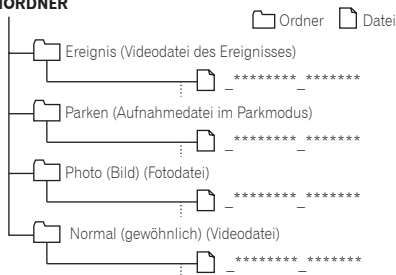

## Anmerkung

Jahr, Monat, Tag, Stunden, Minuten und Sekunden werden automatisch für "\*\*\*\*\*\_\*\*\*\*\*" zugewiesen.

# Anmerkungen zum Lesen dieser Anleitung

Halten Sie das Fahrzeug an einem sicheren Ort an und ziehen Sie die Handbremse fest, bevor Sie dieses Gerät verwenden.

## Einschalten des Produkts

Das Gerät schaltet sich beim Starten des Fahrzeugmotors ein (Zündung in der ACC ON Position) und startet automatisch die Aufnahme. (Videoaufnahme) → **“Anmerkungen zum Lesen dieser Anleitung”**. **“Videoaufnahme”**

### ⚠ ACHTUNG

- Wenn Sie das Gerät längere Zeit nicht verwenden, kann sich der Akku des Geräts entladen
- Wenn der interne Akku leer ist, müssen Sie die Uhrzeit/das Datum im Einstellungsmenü wiederherstellen.
- Bitte stellen Sie sicher, dass das Gerät an die Zigarettenanzünder-Buchse angeschlossen ist und mindestens 30 Sekunden lang mit Strom versorgt wird, um den Akku ausreichend zu laden und die Zeit zu sparen.

## Manuelle Ein- und Ausschalten des Produkts

Dieses Gerät kann manuell an der Flanke des Hauptblocks ein- und ausgeschaltet werden.

Zum Ein - / Ausschalten des Hauptblocks muss das Netzkabel in die Zigarettenanzünder-Buchse und die Zündung des Fahrzeugs eingesteckt sein.

Falls der Hauptblock ausgeschaltet ist: Halten Sie zum Einschalten die EIN/AUS-Taste 3 Sekunden lang gedrückt. Falls der Hauptblock eingeschaltet ist: Halten Sie zum Ausschalten die EIN/AUS-Taste 3 Sekunden lang gedrückt.

## Anzeige des Systemzustands

Die Systemanzeige stellt den Betriebszustand des Geräts dar.

Blinkt grün	Menüdarstellung	Normale Aufzeichnung	Aufzeichnung des Ereignisses	Fehler (u.a. ist wahrscheinlich die microCD-Speicherkarte nicht eingelegt)
Leuchtet grün	—	○	—	—
Leuchtet rot	—	—	○	—
Blinkt rot	—	—	—	○
Leuchtet nicht	○	—	—	—

## Aufnahmebildschirm

In der Statusanzeige wird der Betriebsstatus dieses Geräts angezeigt.



- 1 Aufzeichnung läuft
- 2 Abgelaufene Aufzeichnungszeiten
- 3 Aufzeichnung des Ereignisses\*1
- 4 Parkmodus
- 5 Tonaufzeichnung\*2
- 6 kabellose Verbindung status\*3
- 7 Status des GPS-Empfangs\*4
- 8 Batteriezustandsanzeige
- 9 Datum / Uhrzeit / Fahrzeuggeschwindigkeit

\*1 Wenn Sie eine manuelle Ereignisaufnahme durchführen oder Vibrationen erkennen, wird im Ereignisaufnahmemodus und beim Aktivieren der Ereignisaufnahme ein Ereignissymbol angezeigt.

\*2 Wenn die Tonaufnahme deaktiviert ist, wird ein rotes "i" - Symbol angezeigt.

\*3 Während einer kabellosen Verbindung wird das Symbol grün angezeigt, und wenn Sie kabellose Verbindung deaktivieren, wird das Symbol weiß angezeigt. Wenn keine kabellose Verbindung besteht, wird ein rotes "i" - Symbol angezeigt.

\*4 Wenn ein GPS-Signal empfangen wird, wird das Symbol grün angezeigt, und wenn das GPS-Signal nicht empfangen werden kann, wird das Symbol weiß angezeigt.

## Videoaufnahme

Die Aufnahme beginnt automatisch, wenn das Gerät gestartet wird. Das aufgenommene Video wird in einem festgelegten Zeitintervall (Standard: 3 Minuten) auf der microSD-Karte als einzelne Datei gespeichert und wenn auf der microSD-Karte kein Speicherplatz mehr verfügbar ist, werden die Dateien beginnend mit der ältesten überschrieben.

### Anmerkungen

- Sie können die Aufnahmezeit des Videos ändern.  
→ **"Geräteeinstellungen"** - **"Einstellbare Funktionen"** - **"Aufnahme einstellen"** - **"Dauer eines Videos"**
- Die Videoaufnahme wird unter den folgenden Umständen beendet:
  - Wenn der MENU-Bildschirm angezeigt wird
  - Bei Stromausfall
  - Beim Starten des Parkmodus
  - Wenn Sie die microSD-Karte entfernen
- Die Aufnahmezeit kann je nach den Bedingungen variieren.

## Ereignisaufnahme

### Automatische Aufnahme durch die Erkennung eines Aufpralls (Ereignisaufnahme).

Wenn dieses Gerät (Dashcam) einen Aufprall erkennt, z. B. bei einem Zusammenstoß mit einem anderen Fahrzeug, wird die Aufnahmezeit als Ereignisvideodatei im Ordner "Ereignis" aufgezeichnet.

Die Anzahl der Ereignisvideodateien und die Aufnahmezeit variieren je nach dem Erkennungszeitpunkt des Aufpralls. Bei der Erkennung eines Aufpralls wird die Datei 31 Sekunden nach dem Aufprall als Ereignisvideodatei aufgezeichnet.

### Manuelle Aufnahme (Ereignisaufzeichnung)

Wenn Sie während der Videoaufnahme auf die Taste "Manuelle Aufnahme" klicken, wird sie 33 Sekunden lang als Videodatei des Ereignisses aufgezeichnet, ebenso wie die Aufzeichnung des Ereignisses.

### Anmerkungen

- Sie können die Empfindlichkeit der Aufprallerkennung einstellen.  
→ **"Geräteeinstellungen"** - **"Einstellbare Funktionen"** - **"Aufnahme einstellen"** - **"G-Sensorempfindlichkeit"**.

## Sicherheitsmodus

Bei Stromausfall (bei ausgeschaltetem Motor oder nach dem Entfernen des Stromkabels aus dem Zigarettenanzünder) wird für einen bestimmten Zeitraum den Sicherheitsmodus aktiviert. Die maximale Laufzeit beträgt etwa 40 Minuten.

Falls dieses Gerät eine durch die Vibrationen verursachte Fahrzeugbewegung erkennt, wenn der Sicherheitsmodus aktiviert wird, wird dieses Ereignis 60 Sekunden lang in der Parkmodus-Datei gespeichert. Nach der Aufnahme schaltet sich die Dashcam automatisch aus. Bei einem im Parkmodus aufgenommenen Video wird der Benutzer aufgefordert, dieses Video anzuzeigen.

### Anmerkungen

- In dieser Anleitung wird der Parkmodus auch als Sicherheitsmodus bezeichnet.
- Der Sicherheitsmodus muss ein- oder ausgeschaltet sein.
- Sie können die Empfindlichkeit der Vibrationserkennung anpassen.

#### → **Geräteeinstellungen - einstellbare Funktionen - Sicherheitsmodus - Empfindlichkeit**

Die Vibrationen, die innerhalb von etwa drei Minuten nach dem Ausschalten des Geräts und etwa drei Minuten vor dem Einschalten des Geräts erkannt werden, werden von der Benachrichtigungsfunktion nicht erfasst.

Wenn die Videoaufnahme 3 Minuten nach dem Anhalten vom Fahrzeug und dem Ausschalten des ACC sowie 3 Minuten vor dem Steigen des Benutzers in das Fahrzeug und Starten des Motors erfolgt, sendet das Trigger-Ereignis keine Anforderung. Die aufgenommenen Dateien werden jedoch auch im Ordner "Parken" gespeichert.

Die Aufnahmezeit kann je nach den Bedingungen variieren.

### Anmerkungen

- Wenn das Gerät nach dem Ausschalten der Zündung aus dem Ruhezustand ein Parkereignis aufzeichnet, bleibt der Bildschirm ausgeschaltet und die Aufnahme beginnt im Hintergrundmodus.

## Wiedergabe von aufgenommenen Dateien

### Automatische Aufnahme durch die Erkennung eines Aufpralls (Ereignisaufnahme).

Die Anzeige (der Bildschirm) wird automatisch schwarz, wenn Sie etwa 60 Sekunden lang keine Operationen ausführen.

(Dies sind die Standard-Display-Einstellungen)

Die Videoaufnahme ist gesperrt, wenn sich der Benutzer in einem Menü befindet.

### Sie können aufgezeichnete Videodateien wiedergeben.

- ① Tasten Sie auf den Playback recorded media button (Aufgezeichnete Dateien wiedergeben).

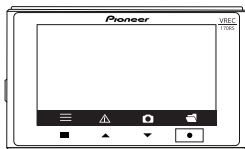

- ② Wählen Sie den gewünschten Ordner mit den Tasten NACH OBEN/NACH UNTEN aus. Die Symbole der Dateien im ausgewählten Ordner werden angezeigt.

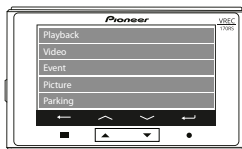

- ③ Wählen Sie mit den Festtasten das gewünschte Symbol aus.

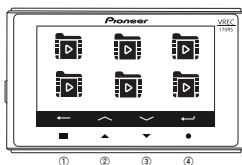

Die Symbole der Dateien im ausgewählten Ordner werden angezeigt.

- ① Zurück  
② Vorherige Datei

- ③ Nächste Datei  
④ Quittieren

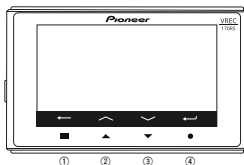

Die ausgewählte Datei wird wiedergegeben.

- ① Zurück  
② Vorherige Aufnahme  
③ Nächste Aufnahme

- ④ Drücken Sie die Taste, um die Aufnahme zu löschen

### Anmerkungen

- Zum Löschen suchen Sie die Datei, die Sie löschen möchten und drücken Sie dann auf die Bestätigungstaste noch mal, wenn Sie auf der grafischen Oberfläche des Bildschirms aufgefordert werden.
- Wenn das Video zu kurz ist, legen Sie die microSD-Karte in den Computer ein, um die Dateien zu löschen.

## Advanced Driver Assistance Systems (ADAS)

### Lane Departure Warning System (LDWS)

Dieses Gerät verfolgt weiterhin die Straßenverhältnisse. Wenn das Gerät eine Fahrspurbewegung und eine Fahrzeuggeschwindigkeit von  $\geq 60$  km/h erkennt, wird auf dem Bildschirm ein Warnsymbol angezeigt und ein Warnton gleichzeitig ausgegeben.

#### Anmerkungen

- Es ist möglich, die linke oder die rechte Fahrspur zu definieren und das Symbol links/rechts anzuzeigen.
- Die gelbe Linie dient zum Einstellen der Position beim Installation des Geräts.
- Diese Funktion ist standardmäßig deaktiviert. Sie können diese Funktion wie unten gezeigt aktivieren.

-> "Geräteeinstellungen" - "einstellbare Funktionen" - "LDWS"

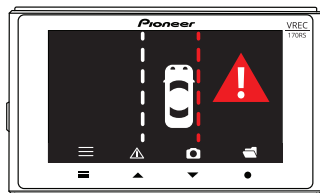

### Frontalzusammenstoß-Warnsystem (FCWS)

Dieses Gerät verfolgt weiterhin die Straßenverhältnisse. Wenn das Gerät ein Objekt erkennt, z. B. ein vorausfahrendes Fahrzeug, die Entfernung von 10 Metern oder weniger beträgt und die Fahrzeuggeschwindigkeit von  $\geq 60$  km/h beträgt, wird auf dem Bildschirm gleichzeitig ein Warnsymbol angezeigt und ein Warnton ausgegeben.

#### Anmerkungen

- Diese Funktion ist standardmäßig deaktiviert. Sie können diese Funktion wie unten gezeigt aktivieren.

-> "Geräteeinstellungen" - "einstellbare Funktionen" - "FCWS"

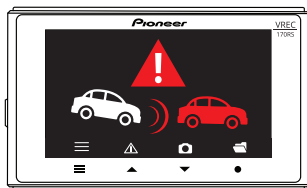



### **ACHTUNG**

- Die Verwendung der Funktionen des ADAS (Advanced Driver Assistance Systems) Fahrerassistenzsystems in diesem Produkt kann die vollständige Fahrerinformation nicht bieten und dient zur Vermeidung von Unfällen nicht. Systemalarne sollten nur als Leitfaden verwendet werden.
- Es liegt in der Verantwortung des Benutzers, alle geltenden Gesetze und Verordnungen einzuhalten.
- Pioneer haftet nicht für Schäden, die durch die nicht ordnungsgemäße Installation oder Verwendung des Produkts entstehen. Pioneer haftet nicht für Schäden oder Verluste, die durch solche Handlungen entstehen.
- Diese Funktion ist mit der Blink-Brems-Schlußleuchte oder mit einem anderen Fahrzeugsystem nicht verbunden.
- Der Benutzer ist für das Fahren, die Einhaltung des sicheren Abstands zwischen den Fahrzeugen und zur gleichen Zeit die richtige Einschätzung des Fahrwegs, des Verkehrs, des Wetters und der Umgebungsbedingungen verantwortlich.
- Unabhängig davon, ob das System ordnungsgemäß funktioniert, ist der Benutzer dafür verantwortlich, auf die Änderungen der Straßenverhältnisse zu reagieren, um die Kontrolle über das Fahrzeug zu behalten. Bei Nichtbeachtung dieser Anweisungen kann es zu tödlichen oder schweren Verletzungen und/oder Sachschäden kommen.
- Dieses Produkt darf unter keinen Umständen bedient werden, wenn Sie dadurch von der sicheren Steuerung des Fahrzeugs abgelenkt werden könnten. Achten Sie stets auf ein sicheres Fahrverhalten und befolgen Sie alle geltenden Verkehrsregeln. Schwierigkeiten bei der Bedienung des Produkts oder dem Lesen des Displays haben sollten, parken Sie Ihr Fahrzeug zuerst an einem sicheren Ort und ziehen Sie die Handbremse an, bevor Sie die erforderlichen Anpassungen vornehmen.

### **Warnung über die Geschwindigkeitsbegrenzung**

Dieses Gerät gibt ein Tonsignal aus und zeigt eine visuelle Warnung an, wenn der Benutzer die durch das Einstellungs Menü voreingestellte Geschwindigkeit überschritten hat.

Anmerkungen

- Dieses Gerät berechnet die Geschwindigkeit des Fahrzeugs durch das GPS-System.
- Diese Funktion ist standardmäßig deaktiviert. Sie können diese Funktion wie unten gezeigt aktivieren.  
->**“Geräteeinstellungen” - “Warnung über die Geschwindigkeitsbegrenzung”**

# ParameterEinstellungen

Halten Sie das Fahrzeug an einem sicheren Ort an und ziehen Sie die Handbremse fest, bevor Sie dieses Gerät verwenden.

Mit diesen Einstellungen können Sie die Standardwerte zurücksetzen.

Sie können auch die microSD-Karte formatieren und die Produktversionsinformationen überprüfen.

Beachten Sie, dass die Aufnahme angehalten wird, während der MENU-Bildschirm angezeigt wird.

Deutsch

## 1 Drücken Sie die Menu-Taste, um das Hauptmenü aufzurufen.

Die Anzeige (der Bildschirm) wird automatisch schwarz, wenn Sie etwa 60 Sekunden lang keine Operationen ausführen.

(Dies sind die Standard-Display-Einstellungen)

Die Videoaufnahme ist gesperrt, wenn sich der Benutzer in einem Menü befindet.

## 2 Wählen Sie mit den Funktionstasten die gewünschte Option aus.

In jeder Menüeinstellung können Sie die Einstellungen nach eigenem Ermessen ändern.

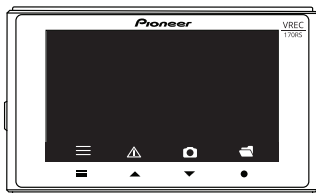

## Einstellbare Funktionen

### Aufnahme-Einstellungen

Einstellung	Beschreibung	Standardeinstellung
Videoauflösung	Ermöglicht die Qualität der Videoauflösung einzustellen. [Full HD 1920 × 1080 p oder HD 1280 × 720 p].	Full HD 1920 × 1080 p
Länge der Videodatei	Ermöglicht die Aufnahmezeit für eine Videodatei beim Aufnehmen von Videos einzustellen. [1 min / 3 min / 5 min].	3 min
Belichtungswert	Ermöglicht die Belichtung des Videos einzustellen. [-2 bis +2].	0
Kreiselgerät	Ermöglicht die Empfindlichkeitsstufe für die Erkennung von Vibrationen oder Stößen einzustellen. Man kann auch Folgendes einstellen: [AUS. / Hoch Mittel / Niedrig].	Mid (Mittel)
Mikrofon	Es ist ermöglicht einzustellen, ob dieses Gerät beim Aufnehmen von Videos Umgebungsgeräusche aufnehmen soll oder nicht. [EIN oder AUS].	AUS

Deutsch

Einstellung	Beschreibung	Standardeinstellung
Parkmodus (Sicherheitsmodus)	Ermöglicht die Empfindlichkeitsstufe für die Ereignisaufzeichnung nach Vibrationserkennung und Parken des Fahrzeugs sowie nach der Absteuerung einzustellen. Dies kann durch [AUS. / Hoch / Mittel / Niedrig] eingestellt werden.	Mid (Mittel)

## Verstellbare Funktionen

### Systemeinstellungen

Einstellung	Beschreibung	Standardeinstellung
Sprache	Ermöglicht die auf dem Bildschirm angezeigte Sprache einzustellen. [Englisch/Französisch/Spanisch/Deutsch/Polnisch/Russisch/Ukrainisch]	Deutsch
Kontrollbildgerät	Ermöglicht die Zeit einzustellen, zu der das Gerät in den Schlafmodus wechselt. [Immer EIN. / 10 Sek. / 1 Minute. / 3 Minuten. / Auto]. Bei Auswahl des Auto-Modus; Geschwindigkeit über 15 km / h für 5 Sekunden: Das Display erlischt. Geschwindigkeit unter 15 km / h 5 Sekunden lang: Das Display leuchtet auf. Wenn GPS fehlt: Der Anzeigestatus hält / ohne Änderungen.	AUS. nach 1 min.
Lautstärke	Ermöglicht die Lautstärke einzustellen [0 bis 10]	5
Geschwindigkeitseinheit	Ermöglicht die Geschwindigkeitseinheiten einzustellen. [km / h oder mph].	Km / h
Warnung bei Geschwindigkeitsbegrenzung	Ermöglicht den Modus EIN. / AUS. der Warnung bei Geschwindigkeitsbegrenzung einzustellen.	AUS
LDWS (Spurhalteassistent) / FCWS (Vorwärts Kollision Warnsystem)	Ermöglicht den Modus EIN. / AUS. einzustellen. LDWS / FCWS.	AUS
Synchronisierung mit Satellit	Die Zeitanzeige der Armaturenbrett-Kamera wird vom eingebauten GPS synchronisiert. [EIN oder AUS].	EIN
Satellitenstatus	Das GPS-Signal kann in der Funktion „Satellitenstatus“ überprüft werden.	-
Anti-Flimmern (Anti-Flimmern-Effekt)	Ermöglicht die Aufnahme rate des Objektivs einzustellen. [50 Hz oder 60 Hz].	50 Hz
Auswahl der Zeitzone	Ermöglicht das Einstellen der Zeitzone. (Beim Empfang eines GPS-Signals wird Uhrzeit / Datum automatisch eingestellt, jedoch keine Zeitzone.)	GMT + 00: 00
Datum / Uhrzeit	Ermöglicht das manuelle Einstellen der Uhrzeit. [Jahr/Monat/Tag] [Stunde/Min/Sek]	-
Echtzeitstempel	Fügt der Aufnahme Uhrzeit / Datum hinzu. [EIN oder AUS].	EIN
SD-Karte formatieren * 1	Alle Dateien auf der microSD-Karte werden gelöscht.	-
Werkseinstellungen zurücksetzen	Ermöglicht das Zurücksetzen auf die Werkseinstellungen.	-
Version	Ermöglicht das Anzeigen von Informationen zum Modell und zur Firmware-Version des Geräts.	-

Deutsch

\*1 Wenn die Probleme bei der Speicherung auf die microSD-Karte auftreten, wird eine Meldung angezeigt, z. B. "Keine SD-Karte gefunden", und die Aufnahme wird beendet.

### Drahtlose Verbindung\*

Einstellung	Beschreibung	Standardeinstellung
Drahtlose Verbindung	Ermöglicht das Konfigurieren der Verbindung zu diesem Gerät des Terminals, das die Verteilung von kabellose Verbindung unterstützt. [EIN/AUS]	EIN

\* Es kann zur gleichen Zeit nur ein iPhone/Android™ -Smartphone an dieses Gerät angeschlossen werden. Wenn Sie innerhalb von 2 Minuten ein zweites Gerät mit geänderter Firmware anschließen, wird das erste angeschlossene Gerät getrennt. Die automatische Verbindung wird auf einigen Smartphones möglicherweise nicht unterstützt. Wenn dies nicht unterstützt wird, schließen Sie Ihr Smartphone bitte manuell an.

# Aufnahmezeit

Die folgende Tabelle zeigt die ungefähre Aufnahmezeit für Videos mit unterschiedlicher Kapazität der SD-Karte. Die tatsächlichen Werte hängen von verschiedenen Faktoren ab, wie der verwendeten microSD-Karte,

dem Aufzeichnungsobjekt und den Aufnahmebedingungen.

Als Prozentsatz der Speicherkartenkapazität beträgt die Videoaufnahmezeit 59%, die Ereignisaufnahmezeit 10%, die Parkzeit 30% und die Anzahl der Fotos 1%.

## Anleitung für die Aufnahmezeit mit einer 16 GB microSD-Karte.

Auflösung	Videotyp	16 GB
1080p	Normale Aufzeichnung	Ca. 1 Stunde 14 Min.
1080p	Ereignisaufnahme	Ca. 12 Videodateien
1080p	Aufnahme im Parkmodus	Ca. 37 Min.
1080p	Anzahl der Fotos	Ca. 330

## Anleitung für die Aufnahmezeit mit einer 32 GB microSD-Karte.

Auflösung	Videotyp	32 GB
1080p	Normale Aufzeichnung	Ca. 2 Stunden 46 Min.
1080p	Ereignisaufnahme	Ca. 24 Videodateien
1080p	Aufnahme im Parkmodus	Ca. 1 Stunde 14 Min.
1080p	Anzahl der Fotos	Ca. 660

### Anmerkungen

- Betriebszeit: ca. 40 Min.
- Die berechnete Aufnahmezeit basiert auf den Aufnahmen mit einer Dauer von 1 Minute. Die tatsächliche Aufnahmezeit hängt von der Aufnahmeszene ab.
- Normale Aufzeichnung und Ereignisaufzeichnung verwenden den Loop-Löschmodus für Videos. Erstellen Sie eine Sicherungskopie nach dem Vorfall rechtzeitig, damit kein wichtiges Video gelöscht wird.
- Nach dem mehrfachen Löschen von Daten in diesem Speichermodus kann die microSD-Karte durch die Alterung beschädigt werden, was zu den nicht gespeicherten Daten führen kann. In diesem Fall müssen Sie die microSD-Karte durch eine neue ersetzen.

# Sie können die exklusive App

"Dash Camera Connect" für iPhone oder Android™ - Smartphones verwenden, um die auf diesem Gerät aufgenommenen Videos anzusehen oder die Einstellungen zu machen. Zur Benutzung dieser App müssen Sie zunächst eine kabellose Verbindung zwischen diesem Gerät und dem iPhone/Android™ - Smartphone aufbauen.

1. Aktivieren Sie die kabellose Verbindung-Funktion auf dem Gerät → **Geräteeinstellungen**.  
2. Verwenden Sie Ihr iPhone oder Android™ Smartphone, um dieses Gerät als Gerät zur kabellosen Verbindung zu wählen. Sie können den SSID-Namen (Zugriffspunktnamen) und das Passwort dieses Geräts auf dem Bildschirmfenster mit den kabellosen Verbindung-Einstellungen überprüfen.

- Nur ein iPhone / Android™ Smartphone kann gleichzeitig mit diesem Gerät verbunden werden. Wenn Sie ein zweites Gerät anschließen, wird das erste angeschlossene Gerät freigegeben.
- Wenn Sie eine kabellose Verbindung aufbauen, können Sie mit diesem Gerät keine Operationen durchführen. Falls Sie bei der kabellosen Verbindung die Funktionstaste drücken, wird ein Vorschlag angezeigt, die kabellose Verbindung zu deaktivieren. Wenn Sie [Ja] wählen, wird die kabellose Verbindung deaktiviert bzw. das Gerät kann verwendet werden.
- Sie können den SSID-Namen durch die exklusive App "Dash Camera Connect" ändern. Beachten Sie dabei, dass der SSID-Name beim Formatieren der SD-Karte auf die Standardeinstellungen zurückgesetzt wird.
- Sie können die App durch die Eingabe von "Dash Camera Connect" in die Suchleiste finden.

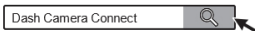

# Schutz von Marken und Urheberrechten

- SD, microSD und das microSDHC-Logo sind die Marken von der Fa. SD-3C LLC.



- EU-Konformitätserklärung



- Apple ist eine Marke von Apple Inc. die in den USA und anderen Ländern registriert.
- iOS ist das Warenzeichen bzw. die eingetragene Marke von Cisco in den USA und anderen Ländern.
- Android ist die eingetragene Marke von Google LLC.

# | GPS

- GPS (Global Positioning System - Globales Positionierungssystem) ist ein System, das Ihre aktuelle Position misst, indem es die Funksignale der Positionsmessung von GPS-Satelliten empfängt.
- GPS-Satellitensignale können durch die Feststoffe (außer Glas) nicht empfangen werden. GPS-Satellitensignale können gesperrt werden, wenn sich das Gerät an folgenden Orten befindet.
  - In den Tunnel und den mehrstufigen Parkplätzen
  - Auf der unteren Ebene der zweistufigen Autobahn
  - Im Bereich der Wolkenkratzer
  - In dichten Wäldern



# Fehlersuche und -behebung

Bevor Sie das Gerät zur Reparatur senden, prüfen Sie Folgendes.

Kennzeichen	Ursache	Handlung
Während der Anzeige und des Betriebs dieses Geräts ist ein Fehler aufgetreten.	Der Mikrocomputer ist defekt.	Drücken Sie die Reset-Taste. → <b>"Bezeichnung der Teile"</b>
Die Datei zur Speicherung wurde nicht gefunden.	Wenn nicht genügend Speicherplatz auf der microSD-Karte vorhanden ist, werden die Dateien in der Reihenfolge beginnend mit den ältesten Dateien überschrieben.	Wir empfehlen die Sicherungskopien von wichtigen Dateien, die sie behalten möchten, anzufertigen. → <b>Sichern von aufgezeichneten Dateien</b>
Das Gerät erstellt die Aufzeichnungsdateien im Parkmodus, wenn Sie das Fahrzeug betreten und verlassen.	Die Vibrationen werden beim Ein- und Aussteigen von Personen aus dem Fahrzeug sowie bei der Bewegung von Personen erkannt.	Stellen Sie die Empfindlichkeit der Crashesensoren ein. → <b>Geräteeinstellungen - einstellbare Funktionen - Größen - Sicherheitsmodus - Empfindlichkeit</b>
In den im Parkmodus aufgezeichneten Dateien finden sich viele Videos, auf denen nichts passiert.	Die Empfindlichkeit der Stoßerkennung ist möglicherweise nicht ausreichend.	
Beim Parkvorgang kam es zu einem Zusammenstoß, der aber nicht aufgenommen wurde.		Stellen Sie die Empfindlichkeit der Crashesensoren ein. → <b>Geräteeinstellungen - einstellbare Funktionen - Aufnahmeeinstellungen Crashesensor</b>
Während der Fahrt kam es zu einem Verkehrsunfall, der aber nicht aufgenommen wurde.	Die Empfindlichkeit der Stoßerkennung ist möglicherweise nicht ausreichend.	
Der Ton bei der Videowiedergabe fehlt	In den Einstellungen kann die Tonaufnahme deaktiviert werden.	Überprüfen Sie die Tonaufnahmeinstellungen. → <b>Geräteeinstellungen - einstellbare Funktionen - Aufnahmeeinstellungen - Mikrofon</b>
Während der Anzeige und des Betriebs dieses Geräts ist ein Fehler aufgetreten.	Der Mikrocomputer ist defekt.	Drücken Sie die Reset-Taste. → <b>"Bezeichnung der Teile"</b>
Die Taste reagiert verzögert.	SD-Karte kann abgenutzt werden	Formatieren Sie die SD-Karte. → <b>Geräteeinstellungen - einstellbare Funktionen - Werte - System - Formatierung der SD-Karte</b> Wenn das Problem weiterhin besteht, <b>versuchen Sie dann eine neue SD-Karte zu benutzen.</b>
Oft wird eine Meldung angezeigt, dass die SD-Karte formatiert werden muss.	SD-Karte kann abgenutzt werden.	Versuchen Sie eine neue SD-Karte zu benutzen.

# Technische Daten

Aufnahmeträger	microSDHC-Karte, Klasse 10 (von 16 bis 32 GB)
Optischer Sensor	Ca. 2 Millionen Pixel (Eingebauter hochempfindlicher CMOS-Sensor)
Aufnahmewinkel	Hauptblock: 100° horizontal, 52° vertikal, 139° diagonal
Blendenzahl des Objektivs	Hauptblock: F2.1
Auflösung	Full HD 1920x1080 p / HD 1280x720 p
GPS	Integriertes
Kabellose Verbindung	<ul style="list-style-type: none"> <li>• Integriertes (zur Verbindung durch eine exklusive App für iOS / Android) 802.11b/g/n</li> <li>• Ausgangsleistung: + 17 dBm Max.</li> <li>• Frequenzbereich(n): 2400 - 2483 MHz</li> </ul>
Crashsensor	3-Achsen-Crashsensor (4-stufige Einstellung)
Aufnahmemethoden	Videoaufzeichnung / Ereignisaufzeichnung / Manuelle Ereignisaufzeichnung / Aufzeichnung im Parkmodus
Struktur der Videodateien	1 min / 3 min / 5 min
Display	LCD-Display, 3 Zoll
Tonaufzeichnung	Kann aktiviert oder deaktiviert werden (standardmäßig deaktiviert)
Bildfrequenz	30.0 fps
Reduktionsmethode	Video: MOV (H.264) / Foto: JPG
Video-Wiedergabemethode	Exklusive App für iOS/Android, Dashcam oder microSD-karte auf PC
Stromversorgung	Hauptblock: 5 VDC (inkl. Stromkabel in den Zigarettenanzünder 12 V / 24 V).
Sicherungstyp (wird im Stromkabel in den Zigarettenanzünder verwendet)	Standard-Sicherung
Sicherungskapazität (wird im Stromkabel in den Zigarettenanzünder verwendet)	F 2 AL/250 V
Sicherungsgröße (wird im Stromkabel in den Zigarettenanzünder verwendet)	Durchm. 5.0 mm / Länge 20 mm
Energieverbrauch	Ca. 2.3 Watt beim Laden
Betriebstemperatur	-20 bis + 60°C
Abmessungen (Breite x Höhe x Tiefe)	Hauptblock: 89,5 mm x 54,3 mm x 29,9 mm (Breite x Höhe x Tiefe)
Gewicht	94 g (ausgenommen Halter, Stromkabel usw.).

**<https://www.pioneer-car.eu/eur/>**

Zur Registrierung Ihres Gerät besuchen Sie die Webseite **[www.pioneer-car.eu/uk/](http://www.pioneer-car.eu/uk/)** (oder **[www.pioneer-car.eu/eur/](http://www.pioneer-car.eu/eur/)**).

Deutsch

**PIONEER CORPORATION**

28-8, Honkomagome 2-Chome,  
Bunkyo-ku, Tokyo 113-0021  
Japan

**PIONEER EUROPE NV**

Haven 1087, Keetberglaan 1, 9120 Melsele, Belgium/Belgique  
Tel.: +32 (0)3 570 05 11  
Fax: +32 (0)3 570 08 86

Salamanca, Wellington Street, Slough, SL1 1YP, UK  
Tel.: +44 (0)208 836 35 00

***Pioneer***

**VREC-170RS**

DASH CAMERA



Manuale di istruzioni

# Contenuto

Grazie per aver acquistato questo prodotto Pioneer.  
Si prega di leggere queste istruzioni in modo da sapere come utilizzare correttamente questo modello. Dopo aver letto le istruzioni, conservare questo documento in un luogo sicuro per riferimento futuro.

Italiano

<b>Precauzioni</b> .....	<b>5</b>
Precauzioni di sicurezza .....	6
<b>Rinuncia alla responsabilità</b> .....	<b>9</b>
<b>Come leggere questo manuale</b> .....	<b>10</b>
<b>Precauzioni nell'uso</b> .....	<b>11</b>
<b>Verificare la completezza della fornitura</b> .....	<b>13</b>
Sostituzione del fusibile .....	13
<b>Prima di installare il prodotto</b> .....	<b>14</b>
Precauzioni durante l'installazione .....	14
Suggerimenti per l'installazione .....	14
<b>Installazione</b> .....	<b>15</b>
Posizione di installazione specifica sul parabrezza .....	15
Installare questo prodotto .....	16
<b>Nome delle parti</b> .....	<b>18</b>
<b>Pulsanti funzionali 19</b> .....	<b>18</b>
<b>Inserimento ed estrazione della scheda microSD</b> .....	<b>20</b>
Inserire la scheda microSD .....	20
Estrazione della scheda microSD .....	20
<b>Backup dei file registrati</b> .....	<b>21</b>
Struttura delle cartelle e dei file .....	21
<b>Uso di questo prodotto</b> .....	<b>22</b>
Alimentazione di questo prodotto .....	22
Accensione e spegnimento manuale .....	22
indicatore del sistema .....	22
Come visualizzare la schermata di registrazione .....	22
Registrazione Video .....	23
Registrazione Eventi .....	23
Modo Sicurezza .....	24
Riproduzione dei file registrati .....	24
Sistema avanzato di assistenza alla guida (ADAS) .....	26
<b>Impostazioni di questo prodotto</b> .....	<b>28</b>
Parametri configurabili: impostazioni di registrazione .....	29
Parametri configurabili: impostazioni di sistema .....	30
<b>Guida al tempo di registrazione</b> .....	<b>31</b>
<b>App esclusiva</b> .....	<b>32</b>
<b>Trademarks &amp; Copyrights</b> .....	<b>33</b>
<b>GPS</b> .....	<b>34</b>
<b>Risoluzione anomalie</b> .....	<b>35</b>
<b>Specifiche</b> .....	<b>36</b>

## Dichiarazione di conformità ai sensi della Direttiva sulle apparecchiature radio 2014/53 /UE

Produttore  
**Pioneer Corporation**  
28-8, Honkomagome 2-chome, Bunkyo-ku,  
Tokyo, 113-0021, Giappone

Rappresentante autorizzato UE e importatore:  
Pioneer Europe NV  
Haven 1087, Keetberglaan 1, 9120 Melsele, Belgium/  
Belgique  
<https://www.pioneer-car.eu/eur/>

[\*] VREC-170RS

English:

Hereby, Pioneer declares that the radio equipment type [\*] is in compliance with Directive 2014/53/EU. The full text of the EU declaration of conformity is available at the following internet address: <https://www.pioneer-car.eu/eur/compliance>

Suomi:

Pioneer vakuuttaa, että radiolaitetyyppi [\*] on direktiivin 2014/53/EU mukainen.

EU-vaatimustenmukaisuusvakuutuksen täysimittainen teksti on saatavilla seuraavassa internetosoitteessa:

<https://www.pioneer-car.eu/eur/compliance>

Nederlands:

Hierbij verklaar ik, Pioneer, dat het type radioapparatuur [\*] conform is met Richtlijn 2014/53/EU.

De volledige tekst van de EU-conformiteitsverklaring kan worden geraadpleegd op het volgende internetadres:

<https://www.pioneer-car.eu/eur/compliance>

Français:

Le soussigné, Pioneer, déclare que l'équipement radioélectrique du type [\*] est conforme à la directive 2014/53/UE. Le texte complet de la déclaration UE de conformité

est disponible à l'adresse internet suivante: <https://www.pioneer-car.eu/eur/compliance>

Svenska:

Härmed försäkrar Pioneer att denna typ av radioutrustning [\*] överensstämmer med direktiv 2014/53/EU. Den fullständiga texten till EU-försäkran om överensstämmelse

finns på följande webbadress: <https://www.pioneer-car.eu/eur/compliance>

Dansk:

Hermed erklærer Pioneer, at radioudstyrstypen [\*] er i overensstemmelse med direktiv 2014/53/EU.

EU-overensstemmelseserklæringens fulde tekst kan findes på følgende internetadresse: <https://www.pioneer-car.eu/eur/compliance>

Deutsch:

Hiermit erkläre Pioneer, dass der Funkanlagentyp [Bezeichnung] der Richtlinie 2014/53/EU entspricht. Der vollständige Text der EU-Konformitätserklärung ist unter der folgenden Internetadresse verfügbar: <https://www.pioneer-car.eu/eur/compliance>

Ελληνικά:

Με την παρούσα ο/η Pioneer, δηλώνει ότι ο ραδιοεξοπλισμός [\*] πληροί την οδηγία 2014/53/ΕΕ.

Το πλήρες κείμενο της δήλωσης συμμόρφωσης ΕΕ διατίθεται στην ακόλουθη ιστοσελίδα στο διαδίκτυο: <https://www.pioneer-car.eu/eur/compliance>

Italiano:

Il fabbricante, Pioneer, dichiara che il tipo di apparecchiatura radio [\*] è conforme alla direttiva 2014/53/UE. Il testo completo della dichiarazione di conformità UE è disponibile al seguente indirizzo Internet: <https://www.pioneer-car.eu/eur/compliance>

Español:

Por la presente, Pioneer declara que el tipo de equipo radioeléctrico [\*] es conforme con la Directiva 2014/53/UE. El texto completo de la declaración UE de conformidad está disponible en la dirección Internet siguiente: <https://www.pioneer-car.eu/eur/compliance>

Português:

O(a) abaixo assinado(a) Pioneer declara que o presente tipo de equipamento de rádio [\*] está em conformidade com a Diretiva 2014/53/UE.

O texto integral da declaração de conformidade está disponível no seguinte endereço de Internet: <https://www.pioneer-car.eu/eur/compliance>

Čeština:

Tímto Pioneer prohlašuje, že typ rádiového zařízení [\*] je v souladu se směrnicí 2014/53/EU. Úplné znění EU prohlášení o shodě je k dispozici na této internetové adrese: <https://www.pioneer-car.eu/eur/compliance>

Eesti:

Käesolevaga deklareerib Pioneer, et käesolev raadioseadme tüüp [\*] vastab direktiivi 2014/53/EL nõuetele. ELi vastavusdeklaratsiooni täielik tekst on käesaadav järgmisel internetiaadressil: <https://www.pioneer-car.eu/eur/compliance>

Magyar:

Pioneer igazolja, hogy a [\*] típusú rádióberendezés megfelel a 2014/53/EU irányelvnek. Az EU-megfelelőségi nyilatkozat teljes szövege elérhető a következő internetes címen: <https://www.pioneer-car.eu/eur/compliance>

Latviešu valoda:

Ar šo Pioneer deklarē, ka radioiekārtā [\*] atbilst Direktīvai 2014/53/ES. Pilns ES atbilstības deklarācijas teksts ir pieejams šādā interneta vietnē: <https://www.pioneer-car.eu/eur/compliance>

Lietuvių kalba:

Aš, Pioneer, patvirtinu, kad radijo įrenginio tipas [\*] atitinka Direktyvą 2014/53/ES. Visas ES atitikties deklaracijos

tekstas prieinamas šiuo interneto adresu:

<https://www.pioneer-car.eu/eur/>

Malti:

B'dan, Pioneer, niddikjara li dan it-tip ta' taghmir tar-radju [\*] huwa konformi mad-Direttiva 2014/53/UE. It-test kollu tad-dikjarazzjoni ta' konformità tal-UE huwa disponibbli f'dan l-indirizz tal-Internet li ġej: <https://www.pioneer-car.eu/eur/compliance>

Slovenčina

Pioneer týmto vyhlasuje, že rádiové zariadenie typu [\*] je v súlade so smernicou 2014/53/EÚ. Úplné EÚ vyhlásenie o zhode je k dispozícii na tejto internetovej adrese:

<https://www.pioneer-car.eu/eur/>

Slovenščina:

Pioneer potrjuje, da je tip radijske opreme [\*] skladen z Direktivo 2014/53/EU. Celotno besedilo izjave EU o skladnosti je na voljo na naslednjem spletnem naslovu: <https://www.pioneer-car.eu/eur/compliance>

Română:

Prin prezenta, Pioneer declară că tipul de echipamente radio [\*] este în conformitate cu Directiva 2014/53/UE. Textul integral al declarației UE de conformitate este disponibil la următoarea adresă internet: <https://www.pioneer-car.eu/eur/compliance>

Български:

С настоящото Pioneer декларира, че този тип радиосъоръжение [\*] е в съответствие с Директива 2014/53/ЕС. Цялостният текст на ЕС декларацията за съответствие може да се намери на следния интернет адрес: <https://www.pioneer-car.eu/eur/compliance>

Polski:

Pioneer niniejszym oświadcza, że typ urządzenia radiowego [\*] jest zgodny z dyrektywą 2014/53/UE. Pełny tekst deklaracji zgodności UE jest dostępny pod następującym adresem internetowym: <https://www.pioneer-car.eu/eur/compliance>

Norsk:

Herved Pioneer erklærer at radioutstyr type [\*] er i samsvar med direktiv 2014/53 / EU.

Den fullstendige teksten i EU-samsvarserklæringen er tilgjengelig på følgende internetadresse : <https://www.pioneer-car.eu/eur/compliance>

Íslenska:

Hér með Pioneer lýsir yfir að tegund þráðlausan búnað [\*] er í samræmi við tilskipun 2014/53/ESB.

The fullur texti af ESB-samræmisýfirlýsingu er í boði á eftirfarandi veffangi: <https://www.pioneer-car.eu/eur/compliance>

Hrvatski:

Pioneer ovime izjavljuje da je radijska oprema tipa [\*] u skladu s Direktivom 2014/53/EU. Cjeloviti tekst EU izjave o skladnosti dostupan je na sljedećoj internetskoj adresi: <https://www.pioneer-car.eu/eur/compliance>

Türk:

Burada. Pioneer radyo ekipmanı turunun [\*] 2014/53/ EU direktiflerine uyumlu olduğunu beyan eder. Avrupa uyumluluk beyanının tam metni belirtilen internet sitesinde mevcuttur : <https://www.pioneer-car.eu/eur/compliance>

## Dichiarazione di conformità ai sensi della Direttiva sui regolamenti relativi alle apparecchiature radio 2017

Produttore

**Pioneer Corporation**

28-8, Honkomagome 2-chome, Bunkyo-ku,  
Tokyo, 113-0021, Giappone

Rappresentante autorizzato e importatore UE:

Pioneer Europe NV

Salamanca, Wellington Street, Slough, Berkshire, SL1 1YP, UK  
<http://www.pioneer-car.eu>

[\*] VREC-170RS

Con la presente, Pioneer dichiara che il tipo di apparecchiatura radio [\*] è conforme alla Direttiva UK SI 2017 N. 1206

Il testo completo della dichiarazione di conformità è disponibile al seguente indirizzo Internet:

<http://www.pioneer-car.eu/compliance>

# Precauzioni

Alcune leggi nazionali e locali possono vietare o limitare il posizionamento e l'uso di questo prodotto sul veicolo. Rispettare tutte le leggi e normative in vigore relative all'uso, all'installazione e al funzionamento di questo prodotto. L'utente ha il dovere di osservare tutte le leggi e le ordinanze in vigore.

## Informazioni per gli utenti sulla raccolta e lo smaltimento di vecchie apparecchiature e batterie usate

(Simbolo per apparecchiature)



(Esempi dei simboli per batterie)



Questi simboli sui prodotti, sugli imballaggi e/o

**nei documenti di accompagnamento indicano che i vecchi prodotti elettrici ed elettronici e le batterie usate non devono essere mischiati con i rifiuti domestici generici.**

**Per il trattamento, recupero e riciclaggio adeguati di vecchi prodotti e batterie usate, portarli presso i punti di raccolta appropriati in conformità con la vostra legislazione nazionale.**

Lo smaltimento corretto di prodotti e batterie contribuirà a risparmiare risorse importanti e a prevenire potenziali effetti negativi sulla salute umana e sull'ambiente che potrebbero altrimenti derivare da una gestione inappropriata dei rifiuti.

Per ulteriori informazioni sulla raccolta e sul riciclaggio di vecchi prodotti e batterie, contattare il comune locale, il servizio di smaltimento rifiuti o il punto vendita in cui sono stati acquistati i componenti.

**Questi simboli sono validi solo per i paesi dell'Unione Europea:**

**Per i paesi al di fuori dell'Unione Europea:**

Se si desidera buttar via questi componenti, contattare le autorità locali o il rivenditore e chiedere il metodo corretto di smaltimento

### ⚠ ATTENZIONE

- Esiste il pericolo di esplosione se la batteria viene sostituita in modo errato. Sostituire solo con lo stesso o equivalente tipo.
- Durante l'uso, lo stoccaggio o il trasporto, non esporre una batteria a temperature estremamente alte o basse.
- Non buttar via una batteria nel fuoco o in un forno caldo, né schiacciarla meccanicamente o tagliarla, poiché ciò può provocare un'esplosione.
- Il simbolo grafico  posto sul prodotto significa corrente continua.

### ⚠ AVVISO

- Le batterie (accumulatori o batterie installate) non devono essere esposte a calore eccessivo, come luce solare, fuoco o simili.



## Precauzioni di sicurezza

Osservare sempre le precauzioni qui descritte per evitare danni a se stessi e altre persone e per prevenire danni alla proprietà prima che ciò accada.

### Misure di sicurezza importanti

#### **AVVISO**

- Non installare questo prodotto sul veicolo se la sua posizione o il suo uso può ostacolare la chiara visuale della strada da parte del conducente o il funzionamento di qualsiasi airbag del veicolo. È inoltre una responsabilità del conducente conoscere e rispettare le leggi, le regole e i regolamenti del luogo di guida, inclusi, ad esempio, i diritti alla privacy dei passeggeri, e non usare il dispositivo in luoghi in cui la sua installazione e/o uso sia vietata.
- L'uso dell'Advanced Driver Assistance Systems (ADAS) di questo prodotto non sostituisce la consapevolezza del conducente e non serve a prevenire gli incidenti. Gli avvisi di sistema devono essere utilizzati solo come una guida.
- L'utente ha il dovere di osservare tutte le leggi e le ordinanze in vigore.
- Pioneer non si assume alcuna responsabilità per eventuali danni risultanti dall'installazione diversa da quella descritta o dall'improprio uso del prodotto. Pioneer si assume la responsabilità di qualsiasi danno o perdita subita di conseguenza.
- È responsabilità dell'utente guidare mantenendo una distanza di sicurezza tra i veicoli, valutando correttamente la strada, il traffico, il tempo e le condizioni circostanti.
- Non usare questo prodotto se così facendo si distoglie la propria attenzione dal controllo sicuro del veicolo. Rispettare sempre le regole di guida sicura e seguire tutte le norme di circolazione esistenti. In caso di difficoltà nell'uso di questo prodotto o nella lettura del display, parcheggiare il veicolo in un luogo sicuro e applicare il freno a mano prima di effettuare le regolazioni necessarie.
- Le leggi locali possono richiedere che i passeggeri siano informati che un dispositivo di registrazione è in uso. In tal caso, posizionare l'adesivo di avviso in una posizione chiaramente visibile ai passeggeri.
- Qualsiasi ostruzione o altra interferenza con l'airbag, attivato o disattivato, o con la visuale libera della strada deve essere evitata e, di conseguenza, è richiesta un'installazione professionale.
- Si consiglia che l'aggiustaggio e l'installazione di questo prodotto siano effettuati da un tecnico che abbia una formazione ed esperienza speciale nell'elettronica mobile.

### Informazioni sulla sicurezza importanti

#### **AVVISO**

- Non consentire che questo prodotto venga a contatto con liquidi. Possono verificarsi scosse elettriche. Inoltre, il contatto con i liquidi può causare danni al prodotto, provocare l'emissione di fumo e il surriscaldamento.
- Nel caso di penetrazione di liquidi o corpi estranei all'interno di questo prodotto, parcheggiare il veicolo in un luogo sicuro, spegnere l'interruttore di accensione (ACC OFF) e scollegare immediatamente la spina dell'accendisigari, quindi consultare il rivenditore locale o il centro di assistenza autorizzato Pioneer più vicino. Non utilizzare questo prodotto in tali condizioni perché ciò può causare incendi, scosse elettriche o altri guasti.
- Se si nota fumi, uno strano rumore o odore da questo prodotto o qualsiasi altro segno anormale sulla schermata LCD, togliere immediatamente l'alimentazione e consultare il rivenditore locale o il centro di assistenza autorizzato Pioneer più vicino. L'utilizzo di questo prodotto in tali condizioni può provocare danni permanenti al sistema.
- Non smontare o modificare questo prodotto, poiché all'interno sono presenti i componenti sotto alta tensione che possono causare scosse elettriche. Assicurarsi di consultare il rivenditore locale o il centro di assistenza Pioneer autorizzato più vicino per ispezioni interne, regolazioni o riparazioni.

Prima di utilizzare questo prodotto, assicurarsi di leggere e comprendere appieno le seguenti informazioni sulla sicurezza:

- Non utilizzare questo prodotto se così facendo si distoglie la propria attenzione dal controllo sicuro del veicolo. Rispettare sempre le regole di guida sicura e seguire tutte le norme di circolazione esistenti.

In caso di difficoltà nell'uso di questo prodotto o nella lettura del display, parcheggiare il veicolo in un luogo sicuro e applicare il freno a mano prima di effettuare le regolazioni necessarie.

- Non impostare mai il volume di questo prodotto così alto da non poter sentire il traffico esterno e i veicoli di emergenza.
- Tenere questo manuale a portata di mano come riferimento per le procedure operative e le informazioni sulla sicurezza.
- Alcune funzioni (come la visualizzazione sulla schermata e alcune manipolazioni di pulsanti) offerte da questo prodotto possono essere pericolose (eventuale rischio di lesioni gravi o morte) e/o illegali se utilizzate durante la guida. La schermata del display è disabilitata per questo prodotto mentre il veicolo è in movimento.
- L'uso dell'Advanced Driver Assistance Systems (ADAS) di questo prodotto non sostituisce la consapevolezza del conducente e non serve a prevenire gli incidenti. Gli avvisi di sistema devono essere utilizzati solo come una guida.
- L'utente ha il dovere di osservare tutte le leggi e le ordinanze in vigore.
- Pioneer non si assume alcuna responsabilità per eventuali danni risultanti dall'installazione diversa da quella descritta o dall'improprio uso del prodotto. Pioneer si assume la responsabilità di qualsiasi danno o perdita subita di conseguenza.

## Per garantire una guida sicura

### AVVISO

- In alcuni paesi la visualizzazione di immagini video su un display all'interno di un veicolo, anche da parte di persone diverse dal conducente, può essere illegale. Laddove si applichino tali regolamenti, essi devono essere rispettati.

## Precauzioni prima di collegare il sistema

### ATTENZIONE

- Installare saldamente questo prodotto in modo che non cada dal parabrezza. Questo prodotto se installato in modo inadeguato può cadere dal parabrezza durante la guida e causare un incidente. Ispezionare periodicamente questo prodotto.
- Fissare tutti i cavi con fascette o nastro isolante. Non ammettere che i cavi scoperti rimangano esposti.
- È estremamente pericoloso lasciare che i cavi si avvolgano attorno al piantone dello sterzo o al cambio. Assicurarsi che i cavi e il cablaggio siano posati in modo tale da non ostacolare o impedire la guida.
- Assicurarsi che i cavi e i fili non interferiscano o rimangano impigliati in nessuna delle parti in movimento del veicolo, in particolare il volante, la leva del cambio, il freno a mano, i sedili scorrevoli, le porte o qualsiasi comando del veicolo.
- Non posare i cavi dove saranno esposti a temperature elevate. Il surriscaldamento dei cavi può provocare il loro danneggiamento e di conseguenza il cortocircuito o malfunzionamento e danni permanenti al prodotto.
- Non accorciare nessun cavo. In caso contrario, il circuito di protezione (portafusibili, resistenza fusibile o filtro, ecc.) può funzionare in modo inappropriato.
- Non alimentare mai altri prodotti elettronici tagliando l'isolamento del cavo di alimentazione di questo prodotto e derivando il cavo. La capacità corrente del cavo sarà superata, provocando il surriscaldamento.

## Per prevenire danni

### AVVISO

- Nel sostituire il fusibile, assicurarsi che sia usato quello con caratteristiche nominali prescritte per questo prodotto.

## Precauzioni prima dell'installazione

### **ATTENZIONE**

Non installare mai questo prodotto in luoghi in cui o in modo che:

- Possa ferire il conducente o i passeggeri se il veicolo si ferma improvvisamente.
- Possa impedire alle operazioni eseguite dal conducente del veicolo, ad esempio sul pavimento davanti al sedile del conducente o vicino al volante o alla leva del cambio.
- Per garantire un'installazione appropriata, assicurarsi che siano usate solo le parti originali e nel modo specificato. Se alcune parti non sono state fornite con questo prodotto, usare le parti compatibili nel modo specificato, dopo che il rivenditore verifichi la loro compatibilità. Qualora siano utilizzate parti diverse da quelle originali o compatibili, ciò può provocare il danneggiamento delle parti interne di questo prodotto o l'allentamento, quindi il distacco del prodotto.
- Non installare il prodotto in punti in cui potrebbe:
  - (i) ostacolare la visuale del conducente,
  - (ii) peggiorare le prestazioni di qualsiasi sistema operativo del veicolo o qualsiasi dispositivo di sicurezza, compresi airbag e spie di avviso o
  - (iii) peggiorare la capacità del conducente di utilizzare il veicolo in sicurezza.
- Non installare mai questo prodotto davanti o vicino al cruscotto, alla portiera o al montante in cui potrebbe attivarsi un airbag. Riferirsi al manuale d'istruzioni del veicolo per informazioni sull'area di attivazione degli airbag frontali.
- Consultare il rivenditore più vicino se l'installazione richiede fori o altre modifiche al veicolo.
- Prima di eseguire l'installazione finale di questo prodotto, collegare temporaneamente il cablaggio per assicurarsi che i collegamenti siano corretti e che il sistema funzioni in modo adeguato.
- Non installare questo prodotto in luoghi soggetti a temperature o umidità elevate, ad esempio:
  - Vicino all'impianto di riscaldamento, alla ventola o al climatizzatore.
  - Punti esposti alla pioggia, ad esempio vicino alla portiera o sul pavimento del veicolo.

# Rinuncia alla responsabilità

- Dato il gran numero di variabili e condizioni che possono essere coinvolte in un incidente, Pioneer non può garantire che ogni incidente o evento attiverà la funzione di registrazione in questo dispositivo.
- Questo prodotto può funzionare scorrettamente a causa di impostazioni inadeguate, dell'installazione inappropriata del prodotto, cattive condizioni della scheda microSD e di guida (comprese le condizioni stradali).
- Se sul cruscotto vengono posizionati oggetti di colori vivaci, essi possono essere riflessi sul parabrezza e sull'obiettivo della camera. Non posizionare oggetti di colori vivaci sul cruscotto.
- Non è garantito che questo prodotto sia efficace come prova in caso di un incidente
- Non è garantito che questo prodotto memorizzi video in tutte le situazioni.
- Il riconoscimento delle condizioni davanti al veicolo nel video registrato dipende dalle condizioni ambientali, come il tempo e l'ora.
- I segnali stradali a LED o i lampioni stradali sulla via registrati con questo prodotto possono lampeggiare o tremolare. Il colore può anche non essere identificabile correttamente. La Pioneer Corporation non si assume alcuna responsabilità per questi fenomeni.
- Questo prodotto salva il video prima e dopo di un incidente rilevando l'impatto (accelerazione) con il sensore G (accelerometro). Tuttavia, non è garantito che questo prodotto salvi video in tutte le situazioni.
- La Pioneer Corporation non si assume alcuna responsabilità per guasti del prodotto o danni causati dall'usura della scheda microSD.
- La Pioneer Corporation non garantisce che i problemi associati alla scheda microSD siano risolti formattando la scheda. La Pioneer Corporation non si assume alcuna responsabilità per i file cancellati dalla scheda microSD o per i danni causati dalla formattazione della scheda. Formattare la scheda microSD secondo il proprio giudizio e sotto la propria responsabilità.
- Installare sempre questo prodotto nella posizione specificata per garantire un campo visivo sicuro durante la guida e per ottenere le massime prestazioni dal prodotto. Pioneer non si assume alcuna responsabilità per eventuali danni risultanti dall'installazione errata o dall'improprio uso del prodotto.

# Come leggere questo manuale

Rappresentazione	Significato
	Questi simboli vengono utilizzati per attirare la tua attenzione sugli elementi di cui dovrebbe essere a conoscenza durante l'uso di questo prodotto e sugli elementi di cui dovrebbe essere a conoscenza per mantenerne le sue prestazioni.
<b>Nota / Note</b>	Le note forniscono suggerimenti utili e informazioni aggiuntive sulle prestazioni del prodotto.
[○○]	Le parentesi quadre vengono utilizzate per indicare gli elementi selezionabili che si visualizzano sulla schermata.
“○○○○”	Le virgolette vengono utilizzate per indicare riferimenti e impostazioni.

- Le illustrazioni e le schermate utilizzate in questo manuale possono differire dal prodotto attuale.
- Le schermate attuali del prodotto possono essere modificate senza preavviso allo scopo di migliorare le prestazioni e caratteristiche del prodotto.
- Per comodità, la scheda di memoria microSDHC viene chiamata in questo manuale "scheda microSD".
- In questo manuale, il modo Parcheggio viene anche chiamata il modo Sicurezza come nome del parametro.

# Precauzioni nell'uso

## Precauzioni nel maneggiare questo prodotto

- Il conducente può regolare manualmente il dispositivo per salvare il video al fine di assistere al monitoraggio di prestazioni del conducente..
- Esistono le dimensioni estreme del video che può essere registrato con questo prodotto (→ "**Specifiche**"). Prima di usare questo prodotto, controllare il video che sarà registrato.
- Non usare questo prodotto in luoghi soggetti a alte temperature di 60 °C o superiori, basse temperature di -10 °C o inferiori o elevata umidità.
- Fare attenzione a non violare la privacy di qualsiasi soggetto nel video registrato. Sei pienamente responsabile per l'uso di detto video. Il video registrato con questo prodotto può includere informazioni personali, come i numeri sulle targhe.
- Il tempo di registrazione può accorciarsi o la registrazione può non essere possibile quando l'alimentazione del prodotto si interrompe (il motore del veicolo è spento o il cavo di alimentazione dell'accendisigari è stato rimosso).
- Assicurarsi che per caricare la batteria sia usato il cavo di alimentazione in dotazione.
- La Pioneer Corporation non offre un servizio di recupero dati per file danneggiati o cancellati.
- Le aree di memoria sulla scheda microSD sono suddivise in quattro aree mostrate nel diagramma seguente in conformità con il tipo di registrazione.

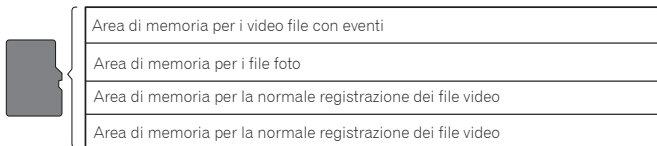

- Notare che i file saranno sovrascritti quando lo spazio libero nelle aree di memoria è insufficiente. Si consiglia di eseguire il backup di tutti i file importanti che si desidera conservare → "**Backup dei file registrati**"
- Per garantire che i file importanti, ad esempio i file contenenti registrazioni di incidenti, non siano sovrascritti, spegnere sempre l'alimentazione prima di rimuovere la scheda microSD e conservare la scheda in un luogo sicuro.

### → "**Inserimento ed estrazione della scheda microSD**"

- È possibile visualizzare i file video sul PC. Tuttavia, il video può tartagliare o fermarsi a seconda delle prestazioni del PC.
- Se questo prodotto viene usato vicino a un altro dispositivo che utilizza il GPS, ad esempio un sistema di navigazione per auto, quel dispositivo può non essere temporaneamente in grado di ricevere le onde radio dai satelliti GPS a causa delle interferenze radio. Può anche esistere un effetto negativo sulle funzioni dei dispositivi circostanti.
- La batteria interna è una parte consumabile. Questa batteria serve a mantenere l'ora e può non riuscire a mantenerlo dopo un uso ripetuto. Se il reset dell'ora si effettua frequentemente, contattare il servizio d'assistenza Pioneer.
- La batteria interna è una parte consumabile. Il tempo di funzionamento diminuirà lentamente man mano poiché la batteria viene caricata ripetutamente. Qualora il tempo di funzionamento sia diventato troppo breve, contattare il servizio d'assistenza Pioneer.
- Non toccare l'obiettivo con le mani. Pulire l'obiettivo con un panno morbido se lo tocchi.

### ⚠️ Precauzioni nel maneggiare la scheda microSD

- Tenere la scheda microSD fuori dalla portata dei bambini per evitare che la ingeriscano accidentalmente.
- Per prevenire la perdita di dati e danni alla scheda microSD, non rimuoverla mai dal prodotto durante il trasferimento dei dati.
- Se per qualsiasi motivo si verifica una perdita o un danneggiamento dei dati sulla scheda microSD, di solito non è possibile recuperare i dati. Pioneer non si assume alcuna responsabilità per danni, costi o spese derivanti dalla perdita o dal danneggiamento dei dati.
- Non inserire o estrarre mai una scheda microSD durante la guida.
- Questo prodotto supporta le seguenti schede

	microSDHC
Capacità	16 GB ~ 32 GB
File System	exFAT
Classe di velocità	Classe 10 o superiore

- Non è garantito che tutte le schede microSD siano in grado di funzionare con questo prodotto.
- Pioneer non garantisce la compatibilità della scheda microSD.
- scheda di memoria microSDHC (venduta separatamente)).
- Formattare la scheda microSD prima di utilizzarla. Non usare la scheda microSD che contiene altri dati, come quelli dai un PC.
- Formattare periodicamente la scheda microSD.
- Non estrarre la scheda microSD durante l'accesso. Il file o la scheda può essere danneggiato.
- Anche se la scheda microSD viene usata normalmente, potrebbe non essere più possibile scrivere i dati sulla scheda o cancellare i dati dalla scheda in modo normale.
- La durata della scheda microSD non è coperta dalla garanzia.
- La scheda microSD è una parte consumabile. Si consiglia di sostituire regolarmente la scheda microSD con quella nuova. Se la scheda microSD viene usata per un lungo periodo, questo prodotto potrà non più salvare correttamente i dati sulla scheda a causa di settori danneggiati, oppure potrà verificarsi un errore e la scheda non sarà più utilizzabile.
- In rare occasioni, una scheda microSD riconosciuta dal computer può non essere riconosciuta da questo prodotto. In questo caso, a seconda del problema con la scheda microSD, si può portare questo prodotto in grado di riconoscere la scheda formattandola con la funzione Formattare → **"Impostazioni di questo prodotto"** - **"Parametri configurabili"** - **"Sistema"** - **"Formattare la scheda SD"**. Tuttavia, nel caso di formattazione, tutti i file, inclusi quelli protetti, salvati sulla scheda microSD saranno cancellati. Eseguire sempre il backup dei file contenenti sulla scheda microSD prima di formattarla.
- La Pioneer Corporation non garantisce che i problemi associati alla scheda microSD siano risolti formattando la scheda. La Pioneer Corporation non si assume alcuna responsabilità per i file cancellati dalla scheda microSD o per i danni causati dalla formattazione della scheda. Formattare la scheda microSD secondo il proprio giudizio e sotto la propria responsabilità.

# Verificare la completezza della fornitura

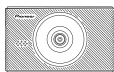

Unità principale x 1



Supporto con ventosa x 1



Cavo di alimentazione dell'accendisigari 3.5 m x 1



Istruzioni per l'avvio rapido x 1



Obbligazioni di garanzia x 1



Cinghia di sicurezza x 1

## Nota

- Tutte le immagini in questo documento sono riportate solo a scopo illustrativo e possono essere modificate.

## Sostituzione del fusibile

Se il prodotto non si accende o non si carica anche quando il cavo di alimentazione dell'accendisigari in dotazione è collegato, assicurarsi che il fusibile non sia bruciato.

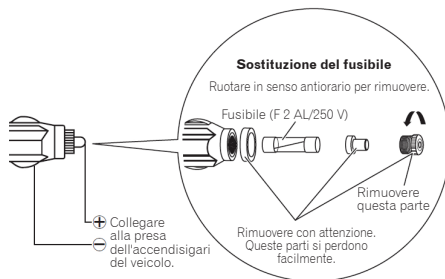

## ⚠ ATTENZIONE

Se il fusibile è stato bruciato, sostituirlo con quello nuovo a tubo di vetro standard (diametro 5,0 mm / lunghezza 20 mm) e serrare completamente la punta. Assicurarsi che il fusibile sia sostituito con quello di tipo e capacità nominali (F 2 AL / 250 V).



# Prima di installare il prodotto

## **⚠ AVVISIO**

- Nel caso in cui il prodotto sia usato su un veicolo dotato dell'airbag, non installarlo mai sul coperchio dell'airbag e in posizioni che potrebbero impedire il dispiegamento dell'airbag. Ciò può impedire al normale funzionamento dell'airbag, causare il distacco del prodotto a causa dell'apertura dell'airbag e causare incidenti e lesioni.

## **⚠ ATTENZIONE**

- Qualora il prodotto sia installato in un veicolo dotato dell'airbag, verificare innanzitutto le precauzioni appropriate fornite dal suo produttore. Altrimenti c'è il rischio di malfunzionamento dell'airbag.
- Usare sempre le parti specificate. L'uso di altre parti è associato a un rischio di guastare il prodotto.
- Installare questo prodotto in un luogo in cui non ostacoli l'equipaggiamento del veicolo e la capacità di guidare il veicolo.

## Precauzioni durante l'installazione

- L'unità principale deve essere installata solo sul lato interno del parabrezza. Non installarla in qualsiasi altro punto all'interno o all'esterno del veicolo.
- Nell'installare l'unità principale sul lato interno del parabrezza, assicurarsi che si trovi in giusta posizione ed entro le dimensioni specificate.
- Prima di fissare il supporto, assicurarsi che la superficie del parabrezza sia pulita e asciutta.
- A seconda del veicolo, l'installazione nella posizione specificata ed entro le dimensioni specificate può essere impossibile. Per i dettagli, consultare il proprio rivenditore.
- Non coprire l'unità principale e non sporcare l'obiettivo.
- Non collocare oggetti riflettenti vicino all'obiettivo.
- Fare attenzione particolare quando si maneggia l'unità principale per che non cada, non toccare l'obiettivo.
- La qualità di registrazione può essere compromessa se il parabrezza del veicolo è rivestito o è stato trattato in modo speciale.
- Questo prodotto può non essere in grado di ricevere i segnali GPS se il parabrezza anteriore del veicolo è stato trattato in modo speciale. Controllare se l'indicatore di stato della ricezione GPS sia visualizzato sulla schermata di questo prodotto. Se un segnale GPS non può essere ricevuto, questo prodotto non può essere installato su questo veicolo. - "Uso di questo prodotto" - "Come visualizzare la schermata di registrazione"
- Scegliere un luogo di lavoro privo di polvere e detriti nell'aria.
- Nel caso delle temperature basse o della condensa sul vetro, accendere il riscaldatore e lo sbrinatori per riscaldare il vetro in modo da evitare una scarsa aderenza della ventosa.
- Per evitare che il supporto montato sul parabrezza si sganci, è possibile fissarlo con cinghia di sicurezza (in dotazione).
- Installare sempre questo prodotto nella posizione specificata per garantire un campo visivo sicuro durante la guida e per ottenere le massime prestazioni dal prodotto.
- Pioneer non si assume alcuna responsabilità per eventuali danni risultanti dall'installazione errata o dall'improprio uso del prodotto.

## Suggerimenti riguardanti l'installazione

### Prima di installare e fissare il prodotto

- Innanzitutto, collegare temporaneamente questo prodotto e assicurarsi che funzioni in modo corretto, quindi fissarlo. Se il prodotto non funziona correttamente, ricontrollare se c'è un errore di connessione.

### Prima di applicare il supporto con ventosa

- Pulire la superficie dove il supporto sarà applicato.

## **⚠ ATTENZIONE**

- Installare saldamente in modo che non si stacchi. Un'installazione errata può far cadere questo durante la guida e causare un incidente. Controllare periodicamente lo stato del fissaggio.

# Installazione

## Posizione di installazione specifica sul parabrezza

Italiano

Qualora questo prodotto sia installato sul parabrezza del veicolo, fissarlo in una posizione che soddisfi a tutte le seguenti condizioni.

- Una posizione in cui l'intero prodotto si trova entro il 20% del bordo superiore dell'altezza del parabrezza (intervallo entro il 20% della lunghezza effettiva, escluse le parti che sovrappongono guarnizioni, pezzi profilati, ecc. e parti mascherate) o è nell'ombra dello specchietto retrovisore se visto dal sedile del conducente. È da notare che "20%" come indicato sopra è una stima approssimativa. Questo prodotto deve essere installato in conformità con le leggi e i regolamenti nazionali.
- Una posizione in cui l'obiettivo di questo prodotto si trova all'interno della zona utile del tergicristallo.
- Una posizione in cui l'obiettivo di questo prodotto non pende sul parasole e sulle linee in ceramica nera / motivo in ceramica nera.
- Una posizione in cui questo prodotto è rivolto in direzione orizzontale in avanti e da un lato all'altro.
- Una posizione in cui il cavo di alimentazione può essere posato senza applicare una forza eccessiva.

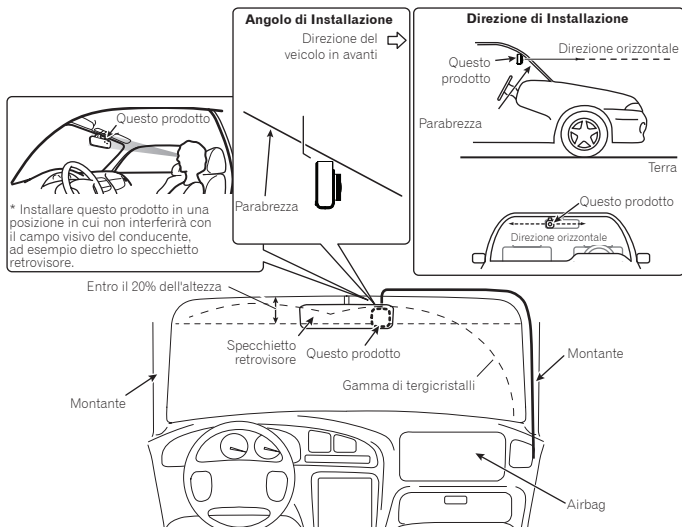

### ⚠ IMPORTANTE

Installare sempre questo prodotto nella posizione specificata per garantire un campo visivo sicuro durante la guida e per ottenere le massime prestazioni dal prodotto.

## Installare questo prodotto

### 1 Pulire l'area di installazione

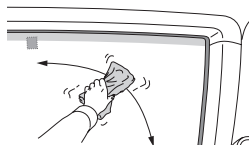

### 2 Installare questo prodotto

- ① Fissare il supporto con ventosa all'unità principale
- ② Installare nella posizione specificata sul parabrezza, regolando la direzione per rendere l'immagine orizzontale.

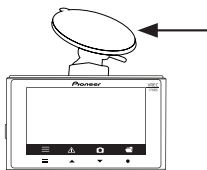

#### **⚠ ATTENZIONE**

- Prima di installare il supporto, assicurarsi che la superficie del parabrezza sia pulita e asciutta.
- Premere fortemente la ventosa installata sul parabrezza.
- Non installare il supporto da sola. Usarlo sempre collegato alla Dash Camera.
- Non toccare mai la superficie del display LCD.
- Installare saldamente in modo che non si stacchi. Nel caso dell'installazione errata, questo apparecchio può cadere durante la guida e causare un incidente. Controllare periodicamente lo stato del fissaggio.
- Per evitare che il supporto montato sul parabrezza si sganci, è possibile fissarlo con cinghia di sicurezza (in dotazione).

### 3 Aggiustare l'angolo di installazione

Per aggiustare, allentare il dado di regolazione dell'angolo. Dopo aver regolato, serrare il dado allentato.

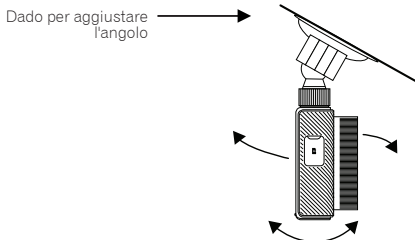

### 1 Collegare il cavo di alimentazione dell'accendisigari alla presa per accessori del veicolo.

Posare il cavo di alimentazione sul lato del sedile del passeggero. Inserirlo completamente nella presa per accessori del veicolo per garantire un buon collegamento. (La posizione della presa per accessori varia a seconda del veicolo.)

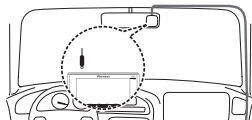

#### ⚠ ATTENZIONE

- La presa per accessori sarà estremamente calda subito dopo aver usato l'accendisigari. La punta del cavo di alimentazione dell'accendisigari può fondere o cortocircuitare se collegata mentre la presa è calda. Prima di collegare il cavo di alimentazione dell'accendisigari, attendere che la presa si raffreddi.

### Accendere il motore del veicolo per visualizzare la schermata di registrazione.

#### Note

All'acquisto del prodotto, l'obiettivo è protetto da una pellicola.. Staccare questa pellicola.

### 2 Installazione della cinghia di sicurezza.

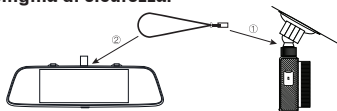

- Agganciare l'anello piccolo della cinghia di sicurezza attorno al supporto di montaggio nel punto in cui si collega all'unità principale, quindi collegare il supporto di montaggio all'unità principale.
- Agganciare l'anello grande della cinghia di sicurezza attorno allo specchio retrovisore fissato al parabrezza.
- Una volta collegata la cinghia di sicurezza sia allo specchio retrovisore che alla Dash Camera sul parabrezza, fissare la Dash Camera sul parabrezza vicino alla posizione in cui si trova lo specchio retrovisore.

#### Note

Installare sempre questa cinghia di sicurezza come descritto. Non tagliare la cinghia di sicurezza né installarla in modo diverso da quello descritto. Pioneer non si assume alcuna responsabilità per eventuali danni risultanti dall'installazione diversa da quella descritta o dall'improprio uso del prodotto.

### 3 Rimozione di questo prodotto

- Sganciare il supporto di montaggio dal parabrezza.
- Rimuovere questo prodotto.

# Nome delle parti

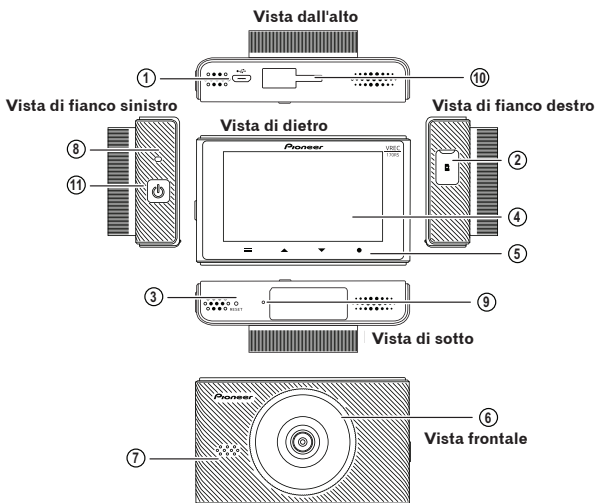

**① Porto di alimentazione**

Collegare il cavo di alimentazione dell'accendisigari

**② Slot per la scheda microSD**

Capacità della scheda microSD fino a 32 GB

**③ Pulsante Reset**

Premere questo pulsante con la punta di una penna a sfera per ripristinare questo prodotto.

**④ LCD**

**⑤ Pulsanti funzionali**

**⑥ Obiettivo**

**⑦ Altoparlante**

**⑧ Indicatore del sistema**

**⑨ Microfono**

**⑩ Punto di collegamento del supporto con ventosa**

**⑪ Pulsante ON/OFF**

# Pulsanti funzionali

Le funzioni dei pulsanti sono indicate dalle icone visualizzate nella parte inferiore della schermata. Le funzioni dei pulsanti dipenderanno dalla schermata visualizzata. (Le icone non vengono visualizzate su alcune schermate.)

Nella schermata di riproduzione o nella schermata MENU premere  il pulsante funzionale per ritornare alla schermata precedente

Italiano

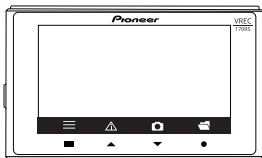

① ② ③ ④

① Visualizzazione del menu principale

② Registrazione degli eventi manuale  
(Registrazione eventi)

③ Scattare il foto

④ Riproduzione dei file media registrati

## Durante la visualizzazione della schermata MENU

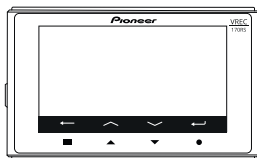

① ② ③ ④

① Vista di dietro

② Up

③ Down

④ Confermare

# Inserimento ed estrazione della scheda microSD™

Prima inserire o estrarre la scheda microSD, spegnere questo prodotto.  
→ **"Accensione e spegnimento manuale"**

## Inserire la scheda microSD

Tenendo il bordo superiore della scheda microSD, posizionarla in modo che l'etichetta sia rivolta verso il lato dell'obiettivo di questo prodotto e inserirla lentamente nello slot per scheda microSD finché non scatta in posizione.

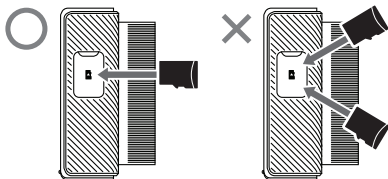

### ⚠ ATTENZIONE

- Non inserire la scheda microSD in un angolo. Ciò può causare danni.
- Non inserire o rimuovere la scheda microSD ripetutamente in un breve periodo di tempo.
- Inserire / rimuovere sempre completamente il supporto della scheda microSD.

## Estrazione della scheda microSD

Spingere lentamente il bordo superiore della scheda microSD finché non scatta ①. La serratura sarà rilasciata. Estrarre la scheda microSD ②.

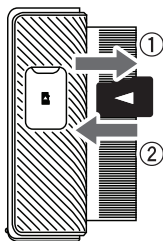

### ⚠ ATTENZIONE

- Assicurarsi di prestare attenzione quando si maneggia la scheda microSD, poiché si surriscalda dopo essere stata scritta.

# Backup dei file registrati

Quando lo spazio libero delle aree di archiviazione dei file è insufficiente, vengono cancellati i file più vecchi.

Si consiglia di eseguire il backup di tutti i file importanti che desideri conservare con la seguente procedura.

## Nota

Preparare in anticipo una scheda microSD di ricambio.

### 1 Sostituire la scheda microSD.

Fermare il veicolo in un luogo sicuro. Quindi spegnere questo prodotto, estrarre la scheda microSD e sostituirla con quella di ricambio.

### 2 Copiare o spostare i file su un PC.

Inserire la scheda microSD in un PC, se necessario, utilizzando un adattatore per scheda SD commercializzato.

Copiare o spostare i file video e foto per eseguire il backup in un'apposita cartella del PC.

## Struttura delle cartelle e dei file

La struttura delle cartelle e dei file in una scheda microSD è la seguente.

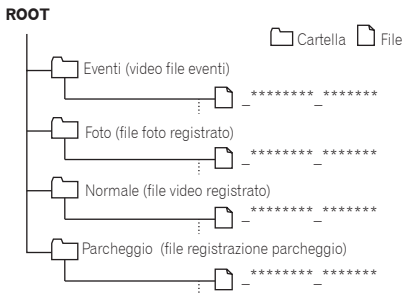

## Nota

L'anno, il mese, il giorno, l'ora, i minuti e i secondi vengono assegnati automaticamente in formato "\*\*\*\*\*-\*\*\*\*\*".



# Uso di questo prodotto

Prima di usare questo prodotto, fermare innanzitutto il veicolo in un luogo sicuro e applicare il freno a mano.

## Alimentazione di questo prodotto

Questo prodotto si avvia quando il motore del veicolo viene acceso (ACC ON) e avvia automaticamente la registrazione. (Registrazione video) → **"Uso di questo prodotto"** - **"Registrazione video"**

### ⚠ ATTENZIONE

- Se il dispositivo non è usato per un lungo periodo, la batteria del dispositivo può scaricarsi.
- Se la batteria interna è scaricata, sarà necessario reimpostare ora / data dal menu delle impostazioni.
- Per caricare la batteria e risparmiare il tempo, assicurarsi che il prodotto sia collegato alla presa dell'accendisigari e che sia acceso per un minimo di 30 secondi.

## Accensione e spegnimento manuale

Questo prodotto può essere acceso e spento manualmente dal lato dell'unità principale.

Per accendere/spengere l'unità principale, il cavo dell'accendisigari deve essere sempre collegato e la chiave di accensione del veicolo deve sempre essere in posizione ON.

Quando l'unità principale è spenta: premere il pulsante ON/OFF per 3 secondi per accendere.

Quando l'unità principale è accesa: premere il pulsante ON/OFF per 3 secondi per spegnere.

## Indicatore del sistema

Lo stato operativo di questo prodotto viene visualizzato con l'indicatore del sistema.

Spia verde lampeggia	Menu visualizzato	Registrazione normale	Registrazione eventi	Si è verificato un errore (inclusa la scheda microSD non inserita)
Spia verde accesa	—	○	—	—
Spia rossa accesa	—	—	○	—
Spia rossa lampeggia	—	—	—	○
Spenta	○	—	—	—

## Come visualizzare la schermata di registrazione

Questo display mostra lo stato operativo dell'apparechio.



- 1 **Registrazione in corso**
- 2 **Tempo di registrazione trascorso**
- 3 **Stato di registrazione eventi\*1**
- 4 **Modo Parcheggio**
- 5 **Registrazione del suono\*2**
- 6 **Stato di connessione senza fili\*3**
- 7 **Stato di ricezione GPS\*4**
- 8 **Stato di alimentazione**
- 9 **Data / Ora / velocità del veicolo**

- \* 1 Quando viene eseguita la registrazione manuale degli eventi o viene rilevata una vibrazione nel modo di registrazione degli eventi e la registrazione degli eventi è stata attivata, viene visualizzata l'icona Evento.
- \* 2 Quando la registrazione del suono è disattivata viene visualizzata una "i" rossa .
- \* 3 Durante una connessione senza fili, questa viene visualizzato in verde e quando il connessione senza fili è disconnesso, viene visualizzata in bianco. Quando la connessione senza fili è disattivata, viene visualizzata una "i" rossa.
- \* 4 Durante la ricezione GPS, questa viene visualizzata in verde e quando non è possibile ricevere i segnali GPS, viene visualizzata in bianco.

## Registrazione video

La registrazione inizia automaticamente all'avvio di questo prodotto. Il video registrato viene salvato sulla scheda microSD come un file con incremento di tempo impostato (impostazione predefinita: 3 minuti) e quando la scheda microSD esaurisce lo spazio libero, i file vengono sovrascritti a partire dal file più vecchio.

### Note

- È possibile modificare il tempo di registrazione del video.  
→ **"Impostazioni di questo prodotto" - "Parametri configurabili" - "Impostazioni di registrazione" - "Durata clip video"**
- La registrazione video si interromperà nelle seguenti circostanze.
  - Quando la schermata MENU è visualizzata
  - Quando l'alimentazione è interrotta
  - Quando il modo parcheggio è avviato
  - Quando la scheda microSD è stata estratta
- Il tempo di registrazione può variare a seconda delle condizioni.

## Registrazione eventi

### Registrazione automatica via rilevamento degli impatti (Event Recording)

Quando questo prodotto (Dash Camera) rileva un impatto, per esempio con altri veicoli, il file appropriato viene salvato nella cartella "Eventi". Il numero di file video di eventi e i tempi di registrazione variano a seconda di quando viene rilevato un impatto. 31 secondi dopoché un impatto sia rilevato, la Dash Camera effettua la registrazione come un file video dell'evento.

### Registrazione manuale degli eventi (Manual Event Recording)

Se il pulsante di registrazione manuale viene premuto durante la registrazione di un video, questo viene registrato come il file video di un evento per 33 secondi, con le specifiche analoghe a quelle di un evento.

### Note

- È possibile regolare la sensibilità di rivelamento degli impatti  
→ **"Impostazioni di questo prodotto" - "Parametri configurabili" - "Impostazioni di registrazione" - "Sensibilità del sensore G"**

## Modo Sicurezza

Quando l'alimentazione di questo prodotto è interrotta (il motore del veicolo è spento o il cavo di alimentazione dell'accendisigari è stato rimosso), il modo Sicurezza viene attivato per un periodo fisso. Il tempo massimo di funzionamento è di circa 40 minuti.

Quando questo dispositivo rileva il movimento del veicolo causato dalla vibrazione mentre è attivata il modo Sicurezza, l'evento viene salvato per 60 secondi come il file del modo Parcheggio. Al termine della registrazione, la Dash Camera si spegnerà automaticamente. Se è presente un video di sorveglianza del parcheggio registrato, all'utente viene chiesto di visualizzare il video registrato.

### Note

- In questo manuale, il modo Parcheggio è anche chiamato il modo Sicurezza come il nome del parametro.
- Il modo Sicurezza può essere attivato e disattivato.
- È possibile regolare la sensibilità per rilevare le vibrazioni.

### -> "Impostazioni di questo prodotto" - "Parametri configurabili" - "Modo Sicurezza" - "Sensibilità"

La vibrazione rilevata per circa tre minuti dopo che questo dispositivo sia alimentato e per circa tre minuti prima che questo dispositivo sia alimentato non è coperta dalla funzione che visualizza il messaggio di notifica.

Se qualsiasi video viene registrato 3 minuti dopo che l'utente abbia arrestato il veicolo e spento l'alimentazione ACC, e 3 minuti prima che l'utente salga sull'auto e avvii il motore, l'evento attivato non sarà suggerito. Tuttavia, i file registrati sono memorizzati anche nella cartella Parcheggio.

Il tempo di registrazione può variare a seconda delle condizioni.

### Note

- Se il prodotto registra un evento di parcheggio dopo "l'ACC OFF" dallo stato inattivo, lo schermo rimarrà spento e la registrazione inizierà in background.

## Riproduzione dei file registrati

### Registrazione automatica via rilevamento degli impatti (Event Recording)

In ciascuna delle schermate visualizzate di cui sotto, il display del monitor (schermata) diventa automaticamente nero se non si esegue alcuna operazione per circa 60 secondi. (Questa è l'impostazione predefinita del display del monitor).

La registrazione video non inizia mentre l'utente esegue qualsiasi operazione di menu.

### Riproduzione dei file video registrati.

- ① Premere il pulsante Riproduzione media registrati.

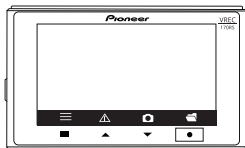

- ② Selezionare la cartella da visualizzare utilizzando i tasti del monitor UP / DOWN. Saranno visualizzate le miniature dei file nella cartella selezionata.

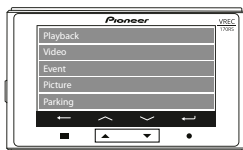

- ③ Selezionare la miniatura desiderata utilizzando i tasti del monitor per selezionare il file media registrato.

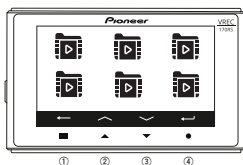

Saranno visualizzate le miniature dei file nella cartella selezionata.

- |                                |                 |
|--------------------------------|-----------------|
| ① Ritornare al menu precedente | ③ File seguente |
| ② File precedente              | ④ Confermare    |

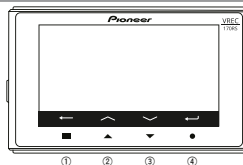

Il file selezionato verrà riprodotto.

- |                                |                                           |
|--------------------------------|-------------------------------------------|
| ① Ritornare al menu precedente | ③ Registrazione seguente                  |
| ② Registrazione precedente     | ④ Premere per cancellare la registrazione |

**Note**

- Selezionare il file che si desidera cancellare, quindi premere nuovamente il pulsante di conferma quando richiesto dalla GUI sulla schermata per cancellare il file selezionato.
- Se il video è troppo breve, inserire la scheda microSD nel PC per cancellare i file.

**Sistemi avanzati di assistenza al conducente (Advanced Driver Assistance Systems, ADAS)****Sistema di avviso sulla partenza dalla corsia di marcia (Lane Departure Warning System, LDWS)**

Questo prodotto continua a controllare le condizioni stradali. Se il prodotto rileva una partenza dalla corsia di marcia e la velocità del veicolo  $\geq 60$  km/h, sullo schermo viene visualizzata un'icona di avviso e contemporaneamente viene riprodotto un suono di avviso.

**Note**

- Può essere rilevata la corsia di marcia sinistra o destra, quindi può essere visualizzata l'icona sinistra o destra.
- La linea gialla serve per impostare la posizione nell'installare l'apparecchiatura.
- OFF è una impostazione predefinita di questo parametro. È possibile attivare il parametro come di seguito.

→ **"Impostazioni di questo prodotto" - "Parametri configurabili" - "LDWS"**

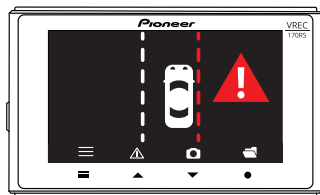
**Sistema di avviso di collisione frontale (Front Collision Warning System, FCWS)**

Questo prodotto continua a controllare le condizioni stradali. Se il prodotto rileva un oggetto, per esempio un veicolo davanti, la distanza è di 10 metri o inferiore e la velocità del veicolo  $\geq 60$  km/h, sulla schermata viene visualizzata un'icona di avviso e contemporaneamente viene riprodotto un suono di avviso.

**Note**

- OFF è una impostazione predefinita di questo parametro. È possibile attivare il parametro come di seguito

→ **"Impostazioni di questo prodotto" - "Parametri configurabili" - "FCWS"**

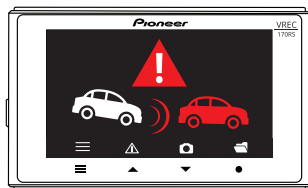

### **ATTENZIONE**

- L'uso dell'Advanced Driver Assistance Systems (ADAS) di questo prodotto non sostituisce la consapevolezza del conducente e non serve a prevenire gli incidenti. Gli avvisi di sistema devono essere utilizzati solo come una guida.
- L'utente ha il dovere di osservare tutte le leggi e le ordinanze in vigore.
- Pioneer non si assume alcuna responsabilità per eventuali danni risultanti dall'installazione diversa da quella descritta o dall'improprio uso del prodotto. Pioneer si assume la responsabilità di qualsiasi danno o perdita subita di conseguenza.
- Questo parametro non è collegato ai segnali di svolta del veicolo o a qualsiasi altro sistema del veicolo.
- È responsabilità dell'utente guidare mantenendo una distanza di sicurezza tra i veicoli, valutando correttamente la strada, il traffico, il tempo e le condizioni circostanti.
- Indipendentemente dal fatto che il sistema funzioni correttamente, è responsabilità dell'utente reagire alle mutevoli condizioni stradali per mantenere il controllo del veicolo. Il mancato rispetto di questa precauzione può provocare gravi lesioni personali o morte e/o gravi danni alla proprietà.
- Non usare questo prodotto se così facendo si distoglie la propria attenzione dal controllo sicuro del veicolo. Rispettare sempre le regole di guida sicura e seguire tutte le norme di circolazione esistenti. In caso di difficoltà nell'uso di questo prodotto o nella lettura del display, parcheggiare il veicolo in un luogo sicuro e applicare il freno a mano prima di effettuare le regolazioni necessarie.

### **Avviso limite di velocità**

Questo prodotto emette un segnale acustico e un avviso visivo se l'utente supera una velocità predefinita impostata dall'utente tramite il menu di impostazioni.

Note

- Questo prodotto calcola la velocità del veicolo tramite il suo GPS.
- OFF è una impostazione predefinita di questo parametro. È possibile attivare il parametro come di seguito  
→ ***"Impostazioni di questo prodotto" - "Avviso limite di velocità"***

# Impostazioni di questo prodotto

Prima di usare questo prodotto, fermare innanzitutto il veicolo in un luogo sicuro e applicare il freno a mano.

Italiano

Queste impostazioni configurano questo prodotto. È possibile ripristinare le impostazioni ritornando a quelle predefinite.

È inoltre possibile formattare la scheda microSD e controllare le informazioni sulla versione del prodotto. Notare che esso aiuta la registrazione del video a fermarsi mentre è visualizzata la schermata MENU.

## 1 Premere il pulsante Menu per aprire il menu principale.

In ciascuna delle schermate visualizzate di cui sotto, il display del monitor (schermata) diventa automaticamente nero se non si esegue alcuna operazione per circa 60 secondi.

(Questa è l'impostazione predefinita del display del monitor).

La registrazione video non inizia mentre l'utente esegue qualsiasi operazione di menu.

## 2 Premere i pulsanti funzionali per selezionare l'opzione desiderata.

È possibile modificare qualsiasi impostazione in base alle proprie preferenze.

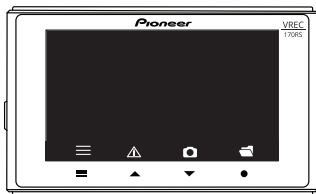

## Caractéristiques configurables

### Configurazione della registrazione

Installazione	Descrizione	Impostazioni predefinite
Risoluzione video	Consente di impostare la qualità della risoluzione della registrazione video. [Full HD 1920 × 1080 p o HD 1280 × 720 p].	Full HD 1920 × 1080 p
Lunghezza del file video	Consente di impostare il tempo di registrazione per un file video durante la registrazione di video. [1 min / 3 min / 5 min].	3 min
Valore di esposizione	Consente di impostare l'esposizione del video. [Da -2 a +2].	0
Giroscopio	Consente di impostare il livello di sensibilità per il rilevamento di vibrazioni o urti. È inoltre possibile impostare: [Acceso / Alto / Medio / Basso].	Mid (medio)
Microfono	Consente di impostare se l'unità deve registrare o meno i suoni ambientali durante la registrazione video. [acceso-spento].	Spento

Italiano

Installazione	Descrizione	Impostazioni predefinite
Modalità parcheggio (Modalità di sicurezza)	Consente di impostare il livello di sensibilità per la registrazione degli eventi dopo il rilevamento delle vibrazioni e il parcheggio del veicolo e dopo lo spegnimento. Questo può essere impostato da: [Spento / Alto / Medio / Basso].	Mid (medio)



## Funzionalità personalizzabili

### Impostazioni di sistema

Installazione	Descrizione	Impostazioni predefinite
Lingua	Consente di impostare la lingua visualizzata sullo schermo. [Inglese / Francese / Spagnolo / Tedesco / Polacco / Russo / Ucraino]	Inglese
Monitor video	Consente di impostare l'ora in cui il dispositivo entra in modalità di sospensione. [Sempre acceso / 10 sec. / 1 min. / 3 min. / modalità automatica]. Quando si sceglie la modalità automatica; La velocità è oltre a 15 km / h per 5 secondi: il display si spegne. La velocità è inferiore a 15 km / h per 5 secondi: il display si accende. In assenza di GPS: mantiene lo stato di visualizzazione / invariato.	Spento dopo 1 min.
Volume	Consente di impostare il livello del volume [da 0 a 10]	5
Unità di velocità	Consente di impostare le unità di velocità. [km / h o mph].	Km / h
Avviso limite di velocità	Consente di impostare la modalità su acceso-spento per gli avvisi sui limiti di velocità.	Spento
LWDS (sistema di avviso di cambio di corsia) / FCWS (sistema di avviso di collisione frontale)	Consente di impostare la modalità su acceso-spento. LDWS / FCWS.	Spento
Sincronizzazione con il satellite	La visualizzazione dell'ora del videoregistratore è sincronizzata dal GPS integrato. [acceso-spento].	Acceso
Stato del satellite	Il segnale GPS può essere verificato nella funzione Stato satellite.	-
Anti-sfarfallio	Consente di impostare la velocità di registrazione dell'obiettivo. [50 Hz o 60 Hz].	50 Hz
Selezione del fuso orario	Consente di impostare il fuso orario. (Quando si riceve il segnale GPS, l'ora / data vengono impostate automaticamente, ma non il fuso orario)	GMT + 00:00
Data / ora	Consente di impostare l'ora manualmente. [Anno/mese/giorno] [Ora/min/sec]	-
Marchio di tempo reale	Aggiunge ora / data alla registrazione. [acceso-spento].	Acceso
Formare la scheda SD * 1	Tutti i file sulla scheda microSD verranno eliminati.	-
Ripristinare le impostazioni predefinite	Consente di eseguire un ripristino delle impostazioni di fabbrica.	-
Versione	Consente di visualizzare le informazioni sul modello e la versione del firmware del dispositivo.	-

\*1 Se si verifica un problema con la registrazione sulla scheda microSD, sullo schermo viene visualizzato un messaggio del tipo "Nessuna scheda SD rilevata" e la registrazione si interrompe.

### Connessione senza fili \*

Installation	Description	Paramètres par défaut
Connessione senza fili	Consente di configurare la connessione a questo dispositivo di un terminale che supporta la distribuzione del connessione senza fili. [acceso-spento]	Acceso

\* È possibile collegare a questa unità un solo iPhone / smartphone Android™ alla volta. Quando si collega un secondo dispositivo con un firmware modificato entro 2 minuti, il primo dispositivo connesso viene disconnesso. La connessione automatica potrebbe non essere supportata su alcuni smartphone. Se non è supportato, collega lo smartphone manualmente.

# Guida al tempo di registrazione

La tabella seguente fornisce stime dei tempi di registrazione video possibili con diverse capacità della scheda SD. I valori attuali dipenderanno da vari fattori, come la scheda microSD utilizzata, il soggetto da registrare e

le condizioni di registrazione.

Come percentuale della capacità della scheda di memoria, il tempo di registrazione video sarà del 59%, il tempo di registrazione dell'evento sarà del 10%, il tempo della modalità parcheggio sarà del 30% e il numero di foto sarà dell'1%.

## Guida al tempo di registrazione con una scheda microSD da 16 GB

Risoluzione	Tipo del video	16 GB
1080p	Registrazione normale	Circa 1 ora 14 minuti
1080p	Registrazione EVENTI	Circa 12 video
1080p	Registrazione nel modo Parcheggio	Circa 37 minuti
1080p	Numero di foto	Circa 330

## Guida al tempo di registrazione con una scheda microSD da 32 GB

Risoluzione	Tipo del video	32 GB
1080p	Registrazione normale	Circa. 2 ore 46 minuti
1080p	Registrazione EVENTI	Circa 24 video
1080p	Registrazione nel modo Parcheggio	Circa 1 ora 14 minuti
1080p	Numero di foto	Circa 660

### Note

- Modo Tempo di funzionamento: circa 40 minuti.
- I tempi di registrazione sono stime, basate su registrazioni di 1 minuto. I tempi di registrazione effettivi dipenderanno dello scenario che viene registrato.
- La registrazione normale e la registrazione EVENTI utilizzano entrambe il modo di cancellazione del ciclo memorizzato. Per il video chiave che non è stato cancellato, esportarlo ed effettuare il backup sul computer subito dopo l'incidente.
- Dopo molti cicli ripetuti di cancellazione in questo modo di memorizzazione, la scheda microSD può danneggiarsi con l'invecchiamento, con il risultato di dati non salvati. In questa situazione, sostituire la scheda microSD con una nuova.

# L'app esclusiva

"Dash Camera Connect" può essere usata su iPhone o smartphone Android™ per controllare il video registrato da questo prodotto o effettuare impostazioni sullo schermo dell'iPhone o dello smartphone Android™. Prima di usare quest'app, è necessario stabilire una connessione senza fili tra questo prodotto e lo smartphone iPhone/Android™.

1. Attivare la funzione connessione senza fili di questo prodotto. → **"Impostazioni di questo prodotto"**  
2. Usare l'iPhone o lo smartphone Android™ per selezionare questo prodotto come dispositivo di connessione senza fili. Il nome SSID (nome del punto di accesso) e la password di questo prodotto possono essere verificati nella schermata di impostazioni della connessione senza fili.

Italiano

- Solo uno dispositivo iPhone/smartphone (Android™) può essere connesso con questo prodotto alla volta. Qualora sia connesso un secondo dispositivo, il primo dispositivo connesso sarà disconnesso.
- Durante la connessione senza fili, nessuna operazione su questo prodotto può essere effettuata. Se premere un pulsante funzione mentre è stabilita una connessione senza fili, sarà visualizzato un messaggio che richiede di interrompere la connessione senza fili. Se si seleziona [SI], la connessione senza fili sarà disconnessa e le operazioni su questo prodotto saranno abilitate.
- È possibile modificare il nome SSID di questo prodotto usando l'app esclusiva "Dash Camera Connect".. È da notare, tuttavia, qualora la scheda SD sia formattata, il nome SSID ritorna all'impostazione predefinita.
- Si consiglia di inserire il termine di ricerca "Dash Camera Connect" nel campo di ricerca per cercare l'applicazione.

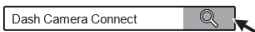

# | Trademarks & Copyrights

- SD, microSD e microSDHC sono marchi della SD-3C LLC



- Marchio di conformità UE.



- iPhone è un trademark dell'Apple Inc. registrato negli Stati Uniti e in altri paesi.
- iOS è un trademark o il trademark della Cisco registrato negli Stati Uniti e in altri paesi.
- Android è un trademark della Google LLC.

# | GPS

- GPS (Global Positioning System) è un sistema che misura la vostra posizione corrente ricevendo i segnali radio di misurazione della posizione dai satelliti GPS.
- I segnali dai satelliti GPS non possono passare attraverso materiali solidi (eccetto il vetro). I segnali dai satelliti GPS possono essere bloccati quando questo prodotto si trova nelle seguenti posizioni.
  - All'interno di gallerie e strutture di parcheggi
  - Al livello inferiore di un'autostrada a due livelli
  - Intorno concentrazioni di grattacieli
  - In fitte foreste

# Troubleshooting

Prima di inviare il prodotto per la riparazione, verificare le seguenti informazioni.

Anomalia	Causa	Azione
Si è verificato un errore durante la visualizzazione e il funzionamento di questo prodotto.	Il microcomputer di questo prodotto non funziona correttamente.	Premere il pulsante di reset. → <b>"Nome delle parti"</b>
Impossibile trovare un file che avrebbe dovuto essere salvato.	Se non c'è spazio sufficiente nelle aree di archiviazione della scheda microSD, i file verranno sovrascritti a partire dai file più vecchi.	Si consiglia di eseguire il backup di tutti i file importanti che si desidera conservare. → <b>Backup dei file registrati</b>
Il prodotto crea i file in modo Parcheggio quando si sale e si scende dal veicolo.	Vengono rilevate la vibrazione quando le persone entrano ed escono dal veicolo e il movimento delle persone.	Regolare la sensibilità dei sensori da utilizzare per il rilevamento. → <b>"Impostazioni di questo prodotto" - "Parametri configurabili" - "Modo Sicurezza" - "Sensibilità"</b>
Ci sono molti video in cui non accade nulla con file registrati durante il parcheggio.	La sensibilità di rilevamento dell'impatto può essere inappropriata.	Regolare la sensibilità dei sensori da utilizzare per il rilevamento. → <b>"Impostazioni di questo prodotto" - "Parametri configurabili" - "Modo Sicurezza" - "Sensibilità"</b>
Il mio veicolo è stato danneggiato mentre era parcheggiato, ma non è stato registrato un file video.	La sensibilità di rilevamento dell'impatto può essere inappropriata.	Regolare la sensibilità dei sensori da utilizzare per il rilevamento. → <b>"Impostazioni di questo prodotto" - "Parametri configurabili" - "Impostazioni di registrazione" - "G-Sensore"</b>
Si è verificato un incidente durante la guida, ma il file video non è stato registrato.	La sensibilità di rilevamento dell'impatto può essere inappropriata.	Controllare nuovamente il suono di registrazione impostato. → <b>"Impostazioni di questo prodotto" - "Parametri configurabili" - "Impostazioni di registrazione" - "Microfono"</b>
Durante la riproduzione di un file video, non c'è alcuno suono.	Suono di registrazione impostato può essere disattivato.	Controllare nuovamente il suono di registrazione impostato. → <b>"Impostazioni di questo prodotto" - "Parametri configurabili" - "Impostazioni di registrazione" - "Microfono"</b>
Si è verificato un errore durante la visualizzazione e il funzionamento di questo prodotto.	Il microcomputer di questo prodotto non funziona correttamente.	Premere il pulsante di reset. → <b>"Nome delle parti"</b>
La risposta del pulsante è lenta.	La scheda SD può essere usurata	Prova a formattare la scheda SD. → <b>"Impostazioni di questo prodotto" - "Parametri configurabili" - "Valori" - "Sistema" - "Formattare la scheda SD"</b> Se il difetto non è stato eliminato <b>prova la nuova scheda SD.</b>
Viene visualizzato spesso un messaggio che suggerisce di formattare la scheda SD.	La scheda SD può essere usurata	Prova la nuova scheda SD.

# Specifiche

Supporto di registrazione	scheda microSDHC, Class 10 (16 GB a 32 GB)
Elemento di visualizzazione	Circa 2 milioni di pixel (sensore CMOS ad alta sensibilità integrato)
Angoli di registrazione	Unità principale: 100° orizzontale, 52° verticale, 139° diagonale
F-Numero	Unità principale: F2.1
Risoluzione	Full HD 1920x1080 p / HD 1280x720 p
GPS	Incorporato
Connessione senza fili	<ul style="list-style-type: none"><li>• Integrato (per il collegamento di app esclusive iOS/Android) 802.11b/g/n</li><li>• Potenza di uscita : + 17 dBm Max.</li><li>• Banda(e) di frequenza: 2400 - 2483 MHz</li></ul>
G-Sensore	G-Sensore a 3 assi (il livello può essere impostato in 4 fasi)
Metodi di registrazione	Registrazione video /Registrazione eventi/Registrazione eventi manuale/Registrazione modo Parcheggio
Struttura del file video	1 min/3 min/5 min
Display	3.0-inch LCD
Registrazione del suono	Può essere impostato su ON o OFF (OFF come impostazione predefinita)
Frequenza di quadro	30.0 qps
Metodo di compressione	Video: MOV (H.264) / Foto: JPG
Metodo di riproduzione video	iOS/app esclusive Android exclusive, sulla Dash Camera o sul scheda microSD nel PC
Tensione di alimentazione	Unità principale: CC 5 V (12 V / 24 V) cavo di alimentazione accendisigari incl.)
Tipo di fusibile. (Utilizzato nel cavo di alimentazione dell'accendisigari)	Fusibile standard
Capacità del fusibile. (Utilizzato nel cavo di alimentazione dell'accendisigari)	Fusibile (F 2 AL/250 V)
Taglia del fusibile. (Utilizzato nel cavo di alimentazione dell'accendisigari)	Diam. 5.0 mm / Lunghezza 20 mm
Potenza consumata	Circa 2.3 W durante la carica
Temperatura di lavoro	da -20° a +60°C
Dimensioni (L x A x P)	Unità principale: 89,5 mm x 54,3 mm x 29,9 mm (L x A x P)
Peso	94 g (esclusi staffa di montaggio, cavo di alimentazione, ecc.)

**<https://www.pioneer-car.eu/eur/>**

Visitare [www.pioneer-car.eu/uk/](http://www.pioneer-car.eu/uk/) (or [www.pioneer-car.eu/eur/](https://www.pioneer-car.eu/eur/)) per registrare il vostro prodotto.

Italiano

**PIONEER CORPORATION**

28-8, Honkomagome 2-Chome,  
Bunkyo-ku, Tokyo 113-0021  
Giappone

**PIONEER EUROPE NV**

Haven 1087, Keetberglaan 1, 9120 Melsele, Belgium/Belgique  
Tel: +32 (0)3 570 05 11  
Fax: +32 (0)3 570 08 86

Salamanca, Wellington Street, Slough, Berkshire, SL1 1YP, UK  
Tel: +44 (0)208 836 35 00



***Pioneer***

**VREC-170RS**

DASHBOARD CAMERA



Gebruiker's Leiding

# Inhoud

Wij zijn dankbaar voordat U dit toestel van "Pioneer" corporatie heeft gekocht. Om te begrijpen hoe U kan op dergelijke manier een toestel van Uw model gebruiken, neem kennis met deze instructies. Na het kennis maken met instructies bewaar dit document in veilige plaats voor verdere gebruik.

<b>Veiligheid maatregelen</b> .....	<b>5</b>
Veiligheids maatregelen .....	6
<b>Beperving van verantwoordelijkheid</b> .....	<b>9</b>
<b>Het orde van het kennismaken met dit leiding</b> .....	<b>10</b>
<b>Veiligheidsmaatregelen bij het gebruik</b> .....	<b>11</b>
<b>Het controle van de set van de levering</b> .....	<b>13</b>
Wanneer U hoeft een zekering veranderen .....	13
<b>Voor het installeren van het toestel</b> .....	<b>14</b>
Veiligheidsmaatregelen tijdens het installatie .....	14
Tippen voor het installatie .....	14
<b>Installeren</b> .....	<b>15</b>
Geëide installatie plaats op het voorruite .....	15
Het installatie van het toestel .....	16
<b>De benamingen van de onderdelen</b> .....	<b>18</b>
<b>Functionele toetsen</b> .....	<b>19</b>
<b>Het installeren en het uittreksel van de geheugenkaart microSD</b> .....	<b>20</b>
Het inzetten van microSD geheugen kaart .....	20
Het uittrekken van microSD geheugen kaart .....	20
<b>Het waarloze kopiëren van bewaren bestanden</b> .....	<b>21</b>
Het structuur van mappen en bestanden .....	21
<b>Hoe mag U dit toestel gebruiken</b> .....	<b>22</b>
Het inschakelen van dit toestel .....	22
Handige inschakelen en uitschakelen .....	22
Weergeving op het systeem beeldscherm .....	22
Het bekijken van scherm voor opname .....	22
Opneming van video .....	23
Opneming van gebeurtenissen .....	23
Het beveliging regime .....	24
Afspelen van opgenomen bestanden .....	24
Geavanceerd rijhulpsysteem (ADAS) .....	26
<b>Het configuratie van instellingen</b> .....	<b>28</b>
Configurerende functies. Instellingen van opname .....	29
Configurerende functies. Instellingen van systeem .....	30
<b>Tijd van opname</b> .....	<b>31</b>
<b>Speciale bijlage</b> .....	<b>32</b>
<b>Handelmerken en auteur rechten</b> .....	<b>33</b>
<b>GPS</b> .....	<b>34</b>
<b>Aan het licht brengen van ongeregelheiden</b> .....	<b>35</b>
<b>Technische parameters</b> .....	<b>36</b>

## Overeenstemmingsverklaring voor EU-richtlijn 2014/53/EU over radiotoestellen

Producent:  
**Pioneer Corporation**  
28-8, Honkomagome 2-chome, Bunkyo-ku,  
Tokyo 113-0021, Japan

Bevoegde vertegenwoordiger en importeur binnen EU:  
Pioneer Europe NV  
Haven 1087, Keetberglaan 1, B-9120 Melsele, Belgium/  
Belgique  
<https://www.pioneer-car.eu/eur/>

[\*] VREC-170RS

Rusisch:

Hereby, Pioneer declares that the radio equipment type [\*] is in compliance with Directive 2014/53/EU. The full text of the EU declaration of conformity is available at the following internet address: <https://www.pioneer-car.eu/eur/compliance>

Suomi:

Pioneer vakuuttaa, että radiolaitetyyppi [\*] on direktiivin 2014/53/EU mukainen.

EU-vaatimustenmukaisuusvakuutuksen täysimittainen teksti on saatavilla seuraavassa internetosoitteessa:

<https://www.pioneer-car.eu/eur/compliance>

Nederlands:

Hierbij verklaar ik, Pioneer, dat het type radioapparatuur [\*] conform is met Richtlijn 2014/53/EU.

De volledige tekst van de EU-conformiteitsverklaring kan worden geraadpleegd op het volgende internetadres:

<https://www.pioneer-car.eu/eur/compliance>

Français:

Le soussigné, Pioneer, déclare que l'équipement radioélectrique du type [\*] est conforme à la directive 2014/53/UE. Le texte complet de la déclaration UE de conformité est disponible à l'adresse internet suivante: <https://www.pioneer-car.eu/eur/compliance>

Svenska:

Härmed försäkrar Pioneer att denna typ av radioustrüstning [\*] överensstämmer med direktiv 2014/53/EU. Den fullständiga texten till EU-försäkran om överensstämmelse finns på följande webbadress: <https://www.pioneer-car.eu/eur/compliance>

Dansk:

Hermed erklærer Pioneer, at radioudstyrstypen [\*] er i overensstemmelse med direktiv 2014/53/EU. EU-overensstemmelseserklæringens fulde tekst kan findes på følgende internetadresse: <https://www.pioneer-car.eu/eur/compliance>

Deutsch:

Hiermit erkläre ich, Pioneer, dass der Funkanlagentyp [Bezeichnung] der Richtlinie 2014/53/EU entspricht. Der vollständige Text der EU-Konformitätserklärung ist unter der folgenden Internetadresse verfügbar: <https://www.pioneer-car.eu/eur/compliance>

Ελληνικά:

Με την παρούσα ο/η Pioneer, δηλώνει ότι ο ραδιοεξοπλισμός [\*] πληροί την οδηγία 2014/53/ΕΕ.

Το πλήρες κείμενο της δήλωσης συμμόρφωσης ΕΕ διατίθεται στην ακόλουθη ιστοσελίδα στο διαδίκτυο: <https://www.pioneer-car.eu/eur/compliance>

Italiano:

Il fabbricante, Pioneer, dichiara che il tipo di apparecchiatura radio [\*] è conforme alla direttiva 2014/53/UE. Il testo completo della dichiarazione di conformità UE è disponibile al seguente indirizzo Internet: <https://www.pioneer-car.eu/eur/compliance>

Español:

Por la presente, Pioneer declara que el tipo de equipo radioeléctrico [\*] es conforme con la Directiva 2014/53/UE. El texto completo de la declaración UE de conformidad está disponible en la dirección Internet siguiente: <https://www.pioneer-car.eu/eur/compliance>

Português:

O(a) abaixo assinado(a) Pioneer declara que o presente tipo de equipamento de rádio [\*] está em conformidade com a Diretiva 2014/53/UE.

O texto integral da declaração de conformidade está disponível no seguinte endereço de Internet: <https://www.pioneer-car.eu/eur/compliance>

Čeština:

Tímto Pioneer prohlašuje, že typ rádiového zařízení [\*] je v souladu se směrnicí 2014/53/EU. Úplné znění EU prohlášení o shodě je k dispozici na této internetové adrese: <https://www.pioneer-car.eu/eur/compliance>

Eesti:

Käesolevaga deklareerib Pioneer, et käesolev raadioseadme tüüp [\*] vastab direktiivi 2014/53/EL nõuetele. ELi vastavusdeklaratsiooni täielik tekst on kättesaadav järgmisel internetiaadressil:

<https://www.pioneer-car.eu/eur/>

Magyar:

Pioneer igazolja, hogy a [\*] típusú rádióberendezés megfelel a 2014/53/EU irányelvnek. Az EU-megfelelőségi nyilatkozat teljes szövege elérhető a következő internetes címen: <https://www.pioneer-car.eu/eur/compliance>

Latviešu valoda:

Ar šo Pioneer deklarē, ka radioiekārtā [\*] atbilst Direktīvai 2014/53/ES. Pilns ES atbilstības deklarācijas teksts ir pieejams šādā interneta vietnē:

<https://www.pioneer-car.eu/eur/>

Lietuvių kalba:

Aš, Pioneer, patvirtinu, kad radijo įrenginio tipas [\*] atitinka Direktyvą 2014/53/ES. Visas ES atitikties deklaracijos

Nederlands

tekstas prieinamas šiuo interneto adresu:

<https://www.pioneer-car.eu/eur/>

Malti:

B'dan, Pioneer, niddikjara li dan it-tip ta' taghmir tar-radju [\*] huwa konformi mad-Direttiva 2014/53/UE. It-test kollu tad-dikjarazzjoni ta' konformità tal-UE huwa disponibbli f'dan l-indirizz tal-Internet li ġej: <https://www.pioneer-car.eu/eur/compliance>

Slovenčina

Pioneer týmto vyhlasuje, že rádiové zariadenie typu [\*] je v súlade so smernicou 2014/53/EÚ. Úplné EÚ vyhlásenie o zhode je k dispozícii na tejto internetovej adrese:

<https://www.pioneer-car.eu/eur/>

Slovenščina:

Pioneer potrjuje, da je tip radijske opreme [\*] skladen z Direktivo 2014/53/EU. Celotno besedilo izjave EU o skladnosti je na voljo na naslednjem spletnem naslovu: <https://www.pioneer-car.eu/eur/compliance>

Română:

Prin prezenta, Pioneer declară că tipul de echipamente radio [\*] este în conformitate cu Directiva 2014/53/UE. Textul integral al declarației UE de conformitate este disponibil la următoarea adresă internet: <https://www.pioneer-car.eu/eur/compliance>

Български:

С настоящото Pioneer декларира, че този тип радиосъоръжение [\*] е в съответствие с Директива 2014/53/ЕС. Цялостният текст на ЕС декларацията за съответствие може да се намери на следния интернет адрес: <https://www.pioneer-car.eu/eur/compliance>

Polski:

Pioneer niniejszym oświadcza, że typ urządzenia radiowego [\*] jest zgodny z dyrektywą 2014/53/UE. Pełny tekst deklaracji zgodności UE jest dostępny pod następującym adresem internetowym: <https://www.pioneer-car.eu/eur/compliance>

Norsk:

Herved Pioneer erklærer at radioutstyr type [\*] er i samsvar med direktiv 2014/53 / EU.

Den fullstendige teksten i EU-samsvarserklæringen er tilgjengelig på følgende internetadresse : <https://www.pioneer-car.eu/eur/compliance>

Íslenska:

Hér með Pioneer lýsir yfir að tegund þráðlausan búnað [\*] er í samræmi við tilskipun 2014/53/ESB.

The fullur texti af ESB-samræmisýfirlýsingunni er í boði á eftirfarandi veffangi: <https://www.pioneer-car.eu/eur/compliance>

Hrvatski:

Pioneer ovime izjavljuje da je radijska oprema tipa [\*] u skladu s Direktivom 2014/53/EU. Cjeloviti tekst EU izjave o skladnosti dostupan je na sljedećoj internetskoj adresi: <https://www.pioneer-car.eu/eur/compliance>

Türk:

Burada. Pioneer radyo ekipmanı turunun [\*] 2014/53/ EU direktiflerine uyumlu olduğunu beyan eder. Avrupa uyumluluk beyanının tam metni belirtilen internet sitesinde mevcuttur : <https://www.pioneer-car.eu/eur/compliance>

## Overeenstemmingsverklaring in verhouding tot Radioverbinding Verordening 2017.

Producent:

**Pioneer Corporation**

28-8, Honkomagome 2-chome, Bunkyo-ku,  
Tokyo 113-0021, Japan

Bevoegde vertegenwoordiger en importeur in Groot-Britannië:

Pioneer Europe NV

Salamanca, Wellington Street, Slough, Berkshire, SL1 1YP, UK  
<http://www.pioneer-car.eu>

[\*] VREC-170RS

Hiermee Pioneer verklaart dat radioapparatuur van het type [\*] overeenkomt tot Groot-Britannië richtlijn UK SI 2017 № 1206. U kan kennismaken met volledige tekst van overeenstemmingsverklaring van Groot-Britannië op het adres: <http://www.pioneer-car.eu>

# Veligheid maatregelen.

In sommige landen en regio's het installatie en gebruik van dit toestel in Uw vervoermiddel mag verboden of beperkt door wetgeving zijn. Volgt U alle actuele wetten en regels in verhouding tot het gebruik, installatie en exploitatie van dit toestel. De verantwoordelijkheid voor het navolgen van alle actuele wetten en regels ligt op gebruiker.

## Informatie voor gebruikers over verzameling, recycling en batterijverwerking

(Tekens voor apparatuur)



(Voorbeelden van tekens voor batterijen)



Deze symbolen op toestellen, verpakking, en/of

**begeleidende documentatie betekenen dat afgewerkte elektrische en elektronische toestellen en batterijen moeten apart worden vervaardigd van het thuis afval.**

**Met het doel van degene vervaardiging, herstellen en herbruik wij vragen U deze producten te overgeven naar speciale verzameling plaatsen volgens de eisen van binnenlandse wetgeving.**

Correcte recycling van deze producten en batterijen zal kostbare grondstoffen helpen te bezuinigen en ook voorkomen potentiële negatieve aanpak op mens gezondheid en milieu, die kunnen ontstaan als een resultaat van niet dergelijke afval's recycling.

Voor toevoegende informatie over verzameling en verwerking van oude producten wendt U zich tot lokale gemeente, dienst van afval recycling of het punt van het product verkopen

**Deze tekens zijn exclusief toegepast op het terrein van Europese Unie.**

**Voor de landen die niet in Europese Unie deel nemen:**

Bij het noodzaak van dit product recycling wendt U zich tot lokale gemeenten of dealers voor het krijgen van informatie over dergelijke recycling

## ⚠ AANDACHT

- Bij incorrecte vervanging van batterij er bestaat een gevaar van ontploffing. Te vervangen exclusief met hetzelfde of gelijkwaardige batterij.
- Batterij te beschermen tegen aanpak van hoge of extreem lage temperaturen tijdens gebruik, opslag en transporteren.
- Het is verboden te branden, houden dichtbij hete verwarmingtoestel of mechanisch batterij te vernietigen of die snijden omdat dit kan leiden tot ontploffing.
- Grafische teken  op product betekent bron van gelijkstroom.

## ⚠ KIJK UIT

- Batterijen (accu blok of geïnstalleerde batterijen) moeten niet onderworpen worden aan bronnen van overdadige warmte, zoals zon stralen, brand en z.v.

## Veiligheids maatregelen

Om zich en overigen niet te verwonden en tijdelijk vermogen te beschermen tegen schade, volgt U altijd veiligheidsmaatregelen zoals beschreven in dit document.

### Belangrijke veiligheidsmaatregelen

#### **KIJK UIT**

- Installeer dit toestel in Uw auto niet als de positie van dit of het gebruik van dit mag verslechteren het overzicht van weg of belemmeren het functionaliteit van voorairbags. De autobestuurder ook moet weten en navolgen de wetten, regels en normatieven van het regio op het terrein van welke de auto beweegt, o.a., die betreffen de reizigers rechten op non-interventie in hun prive-leven, alsook dit toestel niet te gebruiken in die plaatsen waar zijn installatie en gebruik zijn verboden.
- Het verbruik van de stelsel functies van hulp aan bestuurder ADAS (Advanced Driver Assistance Systems) in dit product waarborgt niet volledige bewustwording van bestuurder en is niet bestemd om de ongelukken te voorkomen. Systeem waarschuwingen moeten worden gebruikt alleen als een leiding.
- De verantwoordelijkheid voor het navolgen van alle actuele wetten en regels ligt op gebruiker.
- Pioneer Corporation neemt de verantwoordelijkheid niet aan voor elke schade die verbonden is met het montage of het gebruik van het toestel. "Pioneer" bedrijf neemt geen verantwoordelijkheid aan voor elke schade of verliezen gedragen als een resultaat van dergelijke acties.
- De gebruiker draagt verantwoordelijkheid voor het bestuur van een auto, het navolgen van veilige afstand tussen vervoer middelen, en op hetzelfde tijd voor correcte beoordeling van weg, wegverkeer, het weer en omgeving.
- Werk met dit toestel niet als dit kan Uw aandacht aanleiden van de veilige besturen van Uw auto. Altijd behoud de regels van veilige besturen en volg alle actuele verkeerregels na. Als het is moeilijk voor U om dit toestel te beheren of als U kan niet de berichten op het beeldscherm lezen, parkeer U Uw auto in veilige plaats en schakel de handrem in voor U de nodige acties uitvoert.
- Het wetgeving van sommige landen mag eisen notificatie van passagiers over het gebruik van opnemings toestel in auto. In dit geval het is nodig om een sticker met zo een notificatie te plaatsen in zulke plaats waar die zou goed bekeken zijn door passagiers.
- Dit toestel moet niet het weg overzicht belemmeren of beletfels scheppen voor airbags als in gevouwen, ook in uitgebreide toestand, daarom voor het montage van het toestel bepaalde professionele vaardigheden zijn nodig.
- Het is aangeraden om het montage en aanschakeling van dit toestel te toevertrouwen aan vakbekwame specialisten wie ervaring hebben van het werk met mobiele elektronische apparatuur.

### Belangrijke informatie over veiligheid

#### **KIJK UIT**

- Laat U niet de inslag van vloeistoffen op het toestel. Dit kan leiden tot elektrische aanslag. Ook de inslag van vloeistoffen kan leiden tot beschadigen, opkomst van rook en overhitting van het toestel.
- Bij het inslag van vloeistof binnen het toestel of enkele afwijkende stof stop de auto in veilige plaats, schakel de aansteking uit en onmiddellijk trek de stekker uit de sigaretten aansteker connector en daarna neem advies bij de dealer of nabijste Pioneer geautoriseerde service centrum. Gebruik niet het toestel in dit toestand omdat dit kan leiden tot brand, elektrische aanslag of andere gebrekkigheden.
- Als U rook hebt opgemerkt of een ruik die is geproduceerd door dit toestel of andere niet-karakteristieke verschijnselen op LCD-scherm, onmiddellijk schakel de voeding uit en neem contact met dealer of nabijste geautoriseerde service centrum van Pioneer. Het gebruik van dit toestel in zulke toestand mag leiden tot onomkeerbare beschadiging van het systeem.
- Het is verboden te demonteren of veranderen van dit toestel omdat die bestaat uit onderdelen die werken onder hoge spanning, inmengeling in welke mag leiden tot elektrische aanslag. Informatie

over innerlijke overzicht, instellen of herstellingswerk men kan krijgen bij dealer of in nabijste geautoriseerde Pioneer service centrum.

Voor het begint van gebruik van dit toestel lees verplichtig en neem kennis met het volgende veiligheidsinformatie:

- Werk met dit toestel niet als dit kan Uw aandacht aanleiden van de velige besturen van Uw auto. Altijd behoud de regelen van velige besturen en volg alle actuele verkeeregels na. Als het is moeilijk voor U om dit toestel te beheren of als U kan niet de berichten op het beeldscherm lezen, parkeer U Uw auto in velige plaats en schakel de handrem in voor U de nodige acties uitvoevent.
- Tijdens gebruik van dit toestel nooit stel te grote geluid in. In andere geval U zou niet kunnen horen wat gebeurt op het weg en onderscheiden de signalen van de ramp dienst autos.
- Houdt U dit leiding onder hand als een vraagbaak voor gegevens over middelen van gebruik en veiligheid.
- Terwijl het rijden het gebruik van sommige functies van dit toestel (b.v.b., het nakijken van beelden op scherm of manipulaties met toetsen) kan wederrechtelijk zijn en/of gevaarlijk, alsook leiden tot serieuze verwonding of dodelijke afloop. Terwijl het rijden de afbeelding op het scherm is uitgeschakeld.
- Het verbruik van de stelsel functies van hulp aan bestuurder ADAS (Advanced Driver Assistance Systems) in dit product waarborgt niet volledige bewustwording van bestuurder en is niet bestemd om de ongelukken te voorkomen. Systeem waarschuwingen moeten worden gebruikt alleen als een leiding.
- De verantwoordelijkheid voor het navolgen van alle actuele wetten en regels ligt op gebruiker.
- Pioneer Corporation neemt de verantwoordelijkheid niet aan voor elke schade die verbonden is met het montage of het gebruik van het toestel. "Pioneer" bedrijf neemt geen verantwoordelijkheid aan voor elke schade of verliezen gedragen als een resultaat van dergelijke acties.

## Om het verkeer veiligheid te waarborgen

### KJK UIT

- In sommige landen het nakijken van beelden op het scherm binnen auto mag onwettelijk zijn, zelfs als dit is gedaan door passagier en niet de bestuurder. In de landen waar zulke regels bestaan, die hoeven te volgen.

## De voorzorgmaatregelen voor het aanschakeling van het systeem

### AANDACHT

- Installeer dit toestel zeker zodat die valt niet van het voorruit. Als dit toestel is niet zeker afgehecht, die kan vallen van het voorruit tijdens het rijden en een oorzaak van een motorpanne worden. Controleer dit toestel regelmatig.
- De aanhechten van kabels moet worden uitgevoerd met kabel garelen of isolatieband. Laat U niet na genaakte kabel delen.
- Het is buitengewoon gevaarlijk om de kabels te laten blijven opgewonden op het stuurkolom of het versnellingspook. Het is verplichtig om dit systeem, kabels en draden te monteren op zulke manier dat ze zouden niet het besturen van de auto belemmeren.
- Maakt U zeker dat kabels en draden niet belemmeren of haperen enkele bewegende onderdelen van de auto, bijzonderlijk, stuurwiel, versnellingspook, handrem, verschuifbare stoelrails, deuren en alle andere gedeelten van de auto bestuur.
- Legt U de kabels niet in de zonen van invloed van hoge temperatuur. Bij het verhitting van isolatie de draden mogen worden beschadigd, wat wil leiden tot kortsluiting of andere gebrekkigheden en beschadiging van het toestel.
- Verkort U de draden niet. Dit kan veroorzaken ongeregelheden in beschermende keten (houder van smeltveiligheid, weerstand veiligheidspal, filter en z.v.).
- Nooit schakel andere electronische toestellen aan de krachtkabel door het snijden isolatie vanaf hem en die te verbinden met andere kabel. Toegelaten stroom lading van de kabel zal overtreden zijn wat wil veroorzaken overhitting.

## Om beschadiging te vermijden

### ▲ KIKJ UIT

- Bij het vervangen van smeltveiligheid maakt U zeker dat het nieuwe veiligheidspal komt overeen naar nominale kracht gewezen op dit product.

## Veiligheidsmaatregelen voor het montage

### ▲ AANDACHT

Het is verboden om het systeem in die plaatsen of op zulke manier te installeren, waar:

- Dit mag verwonden de bestuurder of passagiers in het geval van abrupt stoppen van de auto.
- Die mag de bestuurder belemmeren om de auto te rijden, bijvoorbeeld, op vloer tegenover de bestuurder zetel, vlakbij stuurwiel of snelheidsschakel.
- Voor voorziening van de juiste installatie de onderdelen zouden moeten gebruikt zijn die zijn opgenomen in set en vervolgens de gewezen ingrepen. Als enkele onderdelen zijn niet geleverd samen met het toestel, gebruikt U verenigbare onderdelen overeenkomstig de gewezen ingrepen na het controle van onderdelen door dealer op compatibiliteit. Als onderdelen worden gebruikt die verschillen van de geleveren of verenigbaar, die kunnen beschadigen de intrinsieke gedeelten van het toestel of ze kunnen niet dicht samenstellen met mekaar als een resultaat waarvan het toestel kan loskoppelen.
- Installeer dit toestel niet in plaatsen waar die kan
  - (i) belemmeren het overzicht van de autobestuurder,
  - (ii) verstoren de werk van andere systemen en veiligheidsfuncties van een auto, inclusief voorairbags, toetsen van signalen van gevarenaanleg of
  - (iii) belemmeren de bestuurder om veilig auto te besturen
- Nooit installeer dit toestel tegenover of vlakbij de instrumentenpanel, auto deur of het geweerrek waarvan de opslag van de auto voorairbags zal komen. Wendt U zich tot de auto gebruiker's leiding om informatie te krijgen over de opslag locaties van voorairbags.
- Raadpleegt U Uw dealer om informatie te krijgen of het is nodig voor het montage om inlaten te boren of andere wijzigingen in de auto constructie te maken.
- Voor het beëindigen van montage van het systeem voer een tijdelijke verbinding van kabels uit om zeker te maken dat de verbindingen correct zijn en dat het systeem werkt op betamelijke manier.
- Het is verboden om dit toestel te installeren in plaatsen die zijn onderworpen tot aanpak van grote temperaturen of vochtigheid, met name:
  - - Nabijste locaties tot verwarmings, luchtverversing gaten of air-conditioning diffusors.
  - - Waarop regen kan halen, b.v.b., bij de deur of op het auto vloer.



# Beperking van verantwoordelijkheid

- In beschikking genomen de veelvuldigheid van factors en voorwaarden die een motorpanne medegaan, Pioneer Corporation mag niet waarborgen dat het opnemingsfunctie van dit toestel wil geactiveerd worden zonder uitsluiting in alle motorpannen en verkeersongelukken.
- Het reden van misstanden in het werk van dit toestel mag zijn instellingen of een manier van montage, toestand van microSD geheugen kaart en voorwaarden van het rijden, jnder andere, situatie op weg.
- Als er zijn licht geveven jnderwerpen op instrumenten panel, zijn afspiegelingen in voorruite kunnen opleggen op de beelden die waren door een camera gekregen. Plaats U niet licht geveven onderwerpen op instrumenten panel.
- De producent garandeerd niet het doelmatigheid van gebruik van dit toestel als een bewijs bij motorpanne.
- De producent waarborgt niet de instandhouding van videomaterialen op dit product in alle situaties.
- Op de opgenomen video de onderdelen van situatie voor de auto magen kriebelig zijn vanwege complexe voorwaarden van milieu zoals weer verschijningen of het tijd van het dag.
- LED-signalen voor verkeer regeling en lantaarnen op opnemingen, die gedaan zijn door dit toestel, magen schijnen schitterend of trillend. Onnauwkeurigheden in kleurweergave zijn mogelijk. Pioneer Corporation neemt geen verantwoordelijkheid in gevallen die verbonden zijn met degene verschijningen.
- Dit toestel bewaart video voor en na het incident, hebbend de aanslag gefixeerd (versnelling) met behulp van aanslagcensor (axxelerometer). In iedere geval, de producent mag niet garanderen de instandhouding van videomaterialen op dit product in alle situaties.
- Pioneer Corporation neemt geen verantwoordelijkheid voor de ontregelingen in het werk van het toestel of zijn beschadiging veroorzaakt door gebrekken van microSD geheugen kaart.
- Pioneer Corporation maakt geen verklaringen in verhouding daarvan dat problemen van microSD geheugen kaart magen zijn verwijderd door het formatten van dit. Pioneer Corporation neemt geen verantwoordelijkheid voor het vervagen of beschadiging van bestanden op microSD geheugen kaart als een resultaat van het formatten van dit. Het formatten van microSD geheugen kaarten is uitgevoerd uitsluitend op goedvinden van gebruiker en onder zijn verantwoordelijkheid.
- Het montage van dit toestel is te doorbrennen exclusief in het plaats die bestemd is voor zulke montage om het velige veld van voorzicht te waarborgen tijdens de auto's beweging en het maximale efficiëntie van het toestel te bereiken. Pioneer Corporation neemt de verantwoordelijkheid niet aan voor elke schade die verbonden is met het montage of het gebruik van het toestel.

# Het orde van het kennismaken met dit leiding

Symbolen	Betekenis
	Deze tekens zijn gebruikt voordat Uw aandacht te wenden op informatie die nodig is voor het gebruik van dit toestel alsook voor het onderhoud van dit productiviteit.
<b>Opmerkingen/ Opmerkingen</b>	In opmerkingen zijn er voordelige praktische recommendaties gegeven en toevoegende informatie over eigenschappen van dit toestel.
[○○]	Vierkante parentese zijn gebruikt voor de gekozen gegevens die weerspiegeld zijn op het scherm.
“○○○○”	Aanhalingstekens zijn gebruikt voor het wijzen van referentie informatie en instellingen.

- Feitelijke beelden op het scherm van het toestel mogen verschillen van gewezen in dit leiding als een voorbeeld.
- De modellen van bestaande schermen van het toestel mogen worden gewijzigd zonder voorafgaande notificatie met het doel om het productiviteit van toestel te verhogen en zijn karakteristieken te verbeteren.
- Voor gemak, "SDHC" geheugen kaart is gewezen in deze leiding als microSD geheugen kaart
- In deze leiding het Parkeringsmode is ook een bewakingmode genoemd.

# Veiligheidsmaatregelen bij het gebruik

## ⚠️ Voorzorgmaatregelen bij het werk met dit toestel

- De bestuurder kan handmatig video op het toestel bewaren wat wil veroorloven om zijn gedrag op weg te verbeteren.
- Het omvang van videomateriaal die kan opslaan zijn op dit toestel is beperkt (→ "**Technische parameters**"). Eerst controleer de videos die waren opgeschreven voor het gebruik van dit toestel.
- Gebruikt U dit toestel niet in de plaatsen welke zijn onderworpen tot aanpak van hoge temperaturen, die bedragen 60°C of hoger, lage temperaturen, die bedragen -10°C of lager, of vergrote vochtigheid.
- Wees voorzichtig bij het opnemen met dit toestel. Schendt U niet het recht op geheimhouding van elke deelnemer van verkeer, door het gebruiken van bovengenoemde videoopnames. U bent volledig verantwoordelijk voor het gebruik van bovengenoemde opnames. De videos opgenomen op dit product mogen inhouden persoonlijke informatie zoals cijfers op registratie nummer platen.
- Bij het uitschakelen van toestel van de voedingsbron het tijd van opname mag verminderen of de opname mag onmogelijk worden (bij gestaakt motor of na het uittrekken van voedingskabel uit sigaretaansteker).
- Om het batterij te laden gebruikt U het voedingskabel die is in het set.
- Pioneer Corporation stelt niet de diensten voor het herstellen van beschadigde gegevens of verwijderd bestanden aan.
- Het gebied van bewaren op microSD geheugen kaart is verdeelt in vier gebieden naar het type van opname, als het is gewezen op het volgende diagram.

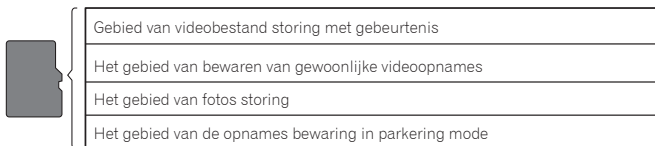

- Let op dat in het geval van gebrek aan vrije plaats in geheugen, de bestanden zouden overgeschreven zijn. Wij raden U aan om de waarloze kopien van alle belangrijke bestanden die U wil opslaan. → "**Het waarloze kopieren van bewaren bestanden**"
- Om belangrijke bestanden niet te overschrijven, bijvoorbeeld, bestanden die bevatten opnames over motorpannen, altijd schakel de voeding uit voor het uittrekkel van microSD geheugen kaart en houdt U dit kaart in velige plaats. → "Het inzetten en uittrekkel van microSD geheugen kaart" → "**Het installeren en het uittrekkel van de geheugenkaart microSD**"
- U kan de videobestanden nakijken op Uw PC. Niettemin, video mag onderbreken of stoppen afhankelijk van het productiviteit van PC.
- Als dit toestel werkt vlakbij met een andere toestel welke gebruikt GPS systeem, bijvoorbeeld met een auto's navigatiesysteem, dan zulke toestel mag tijdelijk niet ontvangen radiogolven van GPS-systeem vanwege radio-interferentie. Dit mag ook negatief beïnvloeden op functies van de toestellen geplaatst vlakbij.
- Het intrinsieke batterij is een verbruikelijke onderdeel. Dit batterij is bestemd voor het onthouden van tijd en na het veelkerige gebruik man stoppen dit functie te uitvoeren. Wendt U naar de steun dienst van Pioneer Corporation als het tijd vernuld te vaak.
- Het intrinsieke batterij is een verbruikelijke onderdeel. Bij meerkerige laden van batterij het werktijd wil geleidelijk verminderen. Wendt U zich naar de technische steun dienst van Pioneer Corporation als het tijd van het werk van het toestel is aanzienlijk verminderd.
- Stipt U het lens met handen niet aan. In het geval van aanstippen wrijft U het lens uit met zachte doek.

### ⚠ Voorzorg maatregelen tijdens het werk met microSD geheugen kaart

- Houdt U het microSD geheugen kaart in het plaats waar dit kan niet door de kleine kinderen bereikt worden om toevallige inslikken van die niet toe te laten.
- Om verlies van gegevens en het beschadiging van microSD geheugen kaart te vermijden nooit trek dit uit tijdens jvergave van gegevens.
- In het geval van verlies of beschadiging van gegevens op microSD geheugen kaart op enkele reden, het herstellen van gegevens is, als het regel, onmogelijk. Pioneer Corporation neemt geen verantwoordelijkheid aan voor schade, uitgaven of kosten, die verbonden zijn met het verlies of beschadiging van gegevens.
- Nooit zet het microSD geheugen kaart in of trek dit uit terwijl het rijden.
- Dit toestel handhaaft de volgende microSD geheugen kaarten

	microSDHC
Capaciteit	16 Gb ~ 32 Gb
Bestand systeem	exFAT
Snelheid klas	Klas 10 of hoger

- Niet alle microSD geheugen kaarten zijn compatibel met dit toestel.
- Pioneer Corporation garandeerd niet het compatibiliteit van microSD geheugen kaart.
- "microSDHS" geheugen kaart (verkocht apart).
- Format het microSD geheugen kaart voor het gebruik. Gebruikt U niet het microSD geheugen kaart die bevat andere gegevens, b.v.b., vanaf PC.
- Regelmatig format microSD geheugen kaart.
- Trek het microSD geheugen kaart uit niet tijdens het werk met dit. Bestand of het kaart magen zijn beschadigd.
- Zelfs als een microSD geheugen kaart is gebruikt in gewone mode, het is mogelijk dat U wil niet meer kunnen opschrijven gegevens op het kaart of afvegen die vanaf het kaart in gewone mode.
- Het garantie is niet verstreekt op het leventijd van microSD geheugen kaart.
- microSD geheugen kaart is een uitgevende onderdeel. Wij raden U aan regelmatig het microSD geheugen kaart vervangen met een nieuwe. Langdurige gebruik van het microSD geheugen kaart mag leiden ertoe, dat dit toestel wil niet kunnen op dergelijke manier de gegevens opslaan op het kaart vanwege beschadigde sectoren of er mag een fout gebeuren als een resultaat waarvan het kaart wordt niet functioneel.
- In meer zeldzame gevallen, het microSD geheugen kaart, welk is onderscheiden door computer, mag niet onderscheiden worden door dit toestel. In dit geval, afhankelijk van het microSD geheugen kaart gebrekkigheid, dit toestel kan het kaart onderscheiden na het formatten van dit met behulp van het formatten functie van dit toestel. → **"Instellingen van dit Product"-"Ingestelde parameters"-"Systeem"-"SD-kaart formatten"**. In alle gevallen, alle bestanden, de beschermde bestanden meegerekend, die bewaren zijn op het microSD geheugen kaart, zouden verwijderd zijn bij het formatten van dit. Altijd maakt U het waarloos kopie van Uw bestanden op het microSD geheugen kaart voor het formatten.
- Pioneer Corporation maakt geen verklaringen in verhouding daarvan dat problemen van microSD geheugen kaart magen zijn verwijderd door het formatten van dit. Pioneer Corporation neemt geen verantwoordelijkheid voor het vervagen of beschadiging van bestanden op microSD geheugen kaart als een resultaat van het formatten van dit. Het formatten van microSD geheugen kaarten is uitgevoerd uitsluitend op goedvinden van gebruiker en onder zijn verantwoordelijkheid.

# Het controle van de set van de levering

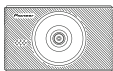

Hoofd blok ×1



Houder voor voorruite ×1

Voeding's kabel vanaf  
aanstecker 3,5 m × 1Korte gebruiker's leiding  
×1

Garantie verplichtingen ×1



Veiligheidsvest × 1

## Opmerking

- Alle beelden in dit document hebben uitsluitend illustrerende karakter en mogen worden veranderd.

## Wanneer U hoeft een zekering te veranderen

Als het toestel schakelt niet in en wil niet laden zelfs bij het inschakelen van voedingskabel vanaf aanstecker die is in set, controleert U of het veiligheidspal is verbroken.

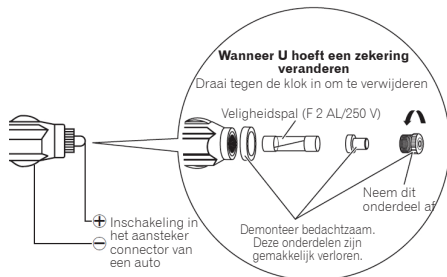

## ⚠ AANDACHT

Als het veiligheidspal is uitgebranden, verplaats dit met een nieuwe standaard glazen buiszekering (diameter 5,0 mm/length 20 mm) en volledig rijg de eindstuk aan. Zorg daarvoor dat het veiligheidspal is vervangen op een veiligheidspal met overeenkomstige nominaal type en kracht (F 2 AL/250 V).

# Voor het installeren van het toestel

## **⚠ KJK UIT**

- Bij het montage van het toestel in die auto modellen welke zijn opgetuigd met airbag, nooit monteer het toestel op het deksel van airbag en in plaatsen die kunnen het afdekken van airbag belemmeren. Dit mag beletten het normale afdekken van airbag, leiden tot het afvallen van het toestel van het plaats van montage, alsook worden een reden van motorpanne en verwonding.

## **⚠ AANDACHT**

- Eesrt krijg informatie vanaf de producent van een auto over voorzorgmaatregelen verbonden met montage werken bij het installeren van het toestel in auto opgetuigd met airbags. Het schending van dit voorschrift mag leiden tot incorrecte bediening van airbag.
- Altijd gebruikt U de ingevoerde in het set onderdelen in overeenstemming met de instructies. Er bestaat een risico van misstand van het toestel bij het gebruik van andere onderdelen.
- Installeert U dit toestel in zulke plaats waar dit zou niet het werk van de auto's uitrusting afhouden en ook niet het bestuur belemmeren.

## **Veligheidsmaatregelen tijdens het installatie**

- Het hoofdblok mag alleen gemonteerd worden op het voorruite binnen het auto. Installeert U dit toestel niet in enkele andere plaats binnen of buiten de auto.
- Bij het monteren van het hoofdblok vanaf het innerlijke zijde van het voorruite zorg dat dit is gemonteerd in gewezen plaats op het voorruite en binnen de limieten van gewezen dimensies.
- Voor het monteren van houder, maakt U zeker, dat de oppervlakte van het voorruite is zuiver en droog.
- Afhankelijk van de auto model het montage in gewezen plaats en binnen limieten van gewezen dimensies mag worden onmogelijk. Om gedetailieerde informatie te krijgen wendt U zich aan Uw dealer.
- Draait U het hoofdblok niet af en laat het vervuiling van het lens niet aan.
- Plaatst U de weerspiegelende ontwerpen niet vlak bij het lens.
- Bij het werk met hoofdblok zorg daarvoor dat dit zou niet afvallen en slag het lens niet aan.
- Als enkele bedekking is toegebracht op voorruite of als dit is een speciale bewerking ondergaan, het kwaliteit van opname mag verslechteren.
- Dit toestel mag GPS-signallen niet ontvangen als een auto voorruite heeft een speciale bewerking ondergaan. Kijkt U na de indicator van GPS-sigitaal ontvangst die is weergegeven op het scherm van dit toestel. Als GPS-sigitaal is afwezig, het toestel mag niet worden geïnstalleerd in deze auto. - "Het gebruik van dit toestel" - "Het nakijken van opname scherm".
- Kies een werkplaats zonder mul of veegsel in lucht.
- Bij het lage temperatuur of aanwezigheid van condensaat op het glas schakel verwarming in om het glas te verhitten zoals het slechte adhesie van het houder te vermijden.
- In het geval van afhechten vanaf het voorruite, U kan het houder installeren op veiligheidsvest (dit is in het leveringsset).
- Het montage van dit toestel is te doorbrengen exclusief in het plaats die bestemd is voor zulke montage om het velige veld van voorzicht te waarborgen tijdens de auto's beweging en het maximale efficiëntie van het toestel te bereiken.
- Pioneer Corporation neemt de verantwoordelijkheid niet aan voor elke schade die verbonden is met het montage of het gebruik van het toestel.

## **Tippen voor het installatie**

### **Voor het montage en fixeren van het toestel het is nodig om het volgende te doen**

- Voor het montage schakel het toestel tijdelijk aan en zorg dat dit werkt correct. Als het toestel werkt incorrect, controleer nog een keer of er zijn fouten in verbinding

### **Voor het montage van houder**

- Maak het plaats, waar het houder behoort te monteren schoon.

## **⚠ AANDACHT**

- Monteer het toestel vast om dit vallen te vermijden. Incorrecte montage mag leiden tot het afvallen tijdens beweging en verdere ongeluk. Regelmatig controleer het plaats van montage.

# Montage

## Geëide installatie plaats op het voorruite

Hecht het toestel van de binnenkant van de auto's voorruite in zo een positie die overeenkomt met alle voorwaarden beneden.

- Het positie waarbij het gehele toestel bevindt zich binnen 20% van de voorruite boven rand (omvang binnen 20% van actuele lengte, exclusief onderdelen die overtekent afdichtingen, gieten en z.v., alsook geborgen onderdelen) of die bevinden zich in schaduw van achteruitkijkspiegel als U kijkt vanaf de bestuurder plaats. Let op dat de mening "20%", beschreven boven, is nagenoeg. Voer het montage van toestel uit in overeenstemming met de wetgeving en normen van Uw land.
- Het positie waarbij het lens gedeelte van het toestel bevindt zich binnen omvang van ruitenwisser werkzone.
- Het positie waarbij het lens gedeelte van het toestel overhangt niet de zon-beschermende klep en zwarte keramische lijnen/zwarte keramische patroon.
- Het positie waarbij het toestel is gericht horizontaal naar het voorruite alsook naar de kanten.
- Het positie waarbij het leggen van kabel is mogelijk zonder het betrachting van extra kracht.

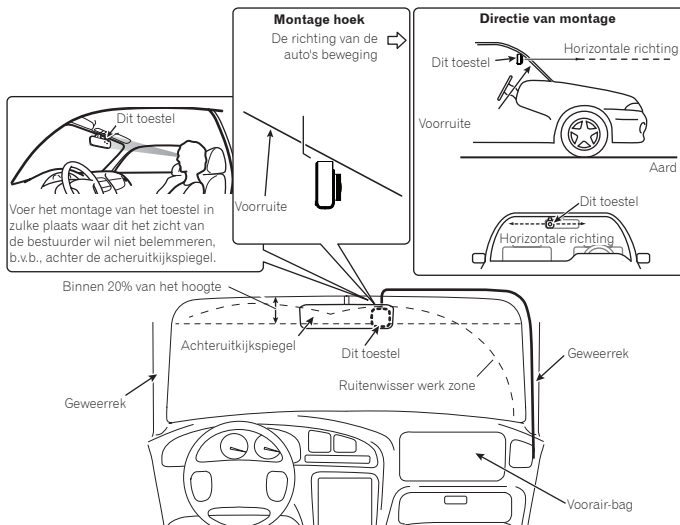

### ⚠ BELANGRIJK

Het montage van dit toestel is te doorbrengen exclusief in het plaats die bestemd is voor zulke montage om het velige veld van voorzicht te waarborgen tijdens de auto's beweging en het maximale efficiëntie van het toestel te bereiken.

## Het installeren van dit toestel

### 1 Maakt U de montage plaats schoon

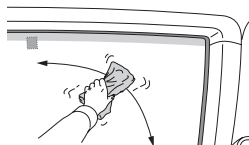

### 2 Installeer het toestel

- ① Hecht het hoofdblok op het houder met het zuignap
- ② Installeer het toestel in gewezen positie op voorruite en stel de richting zodat het beeld horizontaal zal zijn.

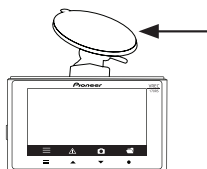

#### **⚠ AANDACHT**

- Voor het monteren van houder, maakt U zeker, dat de oppervlakte van het voorruite is zuiver en droog.
- Druk de houder met zuignap vast aan het voorruite.
- Monteer de houder niet apart. Altijd gebruik het houder met aangehechte dashboardcamera.
- Nooit raak het oppervlak van LCD-scherm aan.
- Monteer het toestel vast om dit vallen te vermijden. Incorrecte montage mag leiden tot het afvallen tijdens beweging en verdere ongeluk. Regelmatig controleer het plaats van montage.
- In het geval van afhechten vanaf het voorruite, U kan het houder installeren op veiligheidsvest (dit is in het leveringsset).



### 3 Stel het hoek van montage

Draai de moer van het stellen van montage hoek los. Na het stellen draai de moer vast

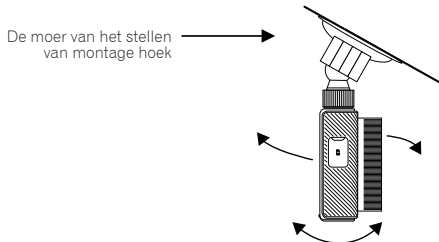

### 1 Schakel het voedingskabel in het connector voor de auto's accessoires.

Leg het voedingskabel vanaf de kant van passagier's zitplaats. Volledig zet dit in het sleuf voor de auto's accessoires om een goede verbinding te waarborgen. (Het positie van het accessoires sleuf hangt af van de auto's model).

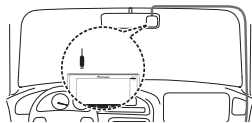

#### ⚠ AANDACHT

- Rechtsreeks na het gebruik van aansteker het accessoires sleuf zou erg heet zijn. Het einde van het voedingskabel in aansteker connector mag smelten of kortsluiten, als dit is aangeschakeld aan connector in het toestand. Wacht, a.u.b., op, wanneer het connector zou koudere voor het voedingskabel te aanschakelen

### 2 Start de auto's motor om het opname beeld te weergeven.

**Opmerking** Beschermende film is toegediend op het lens bij het kopen van het toestel. Verwijder het film

### 3 Installeer de veiligheidsvest

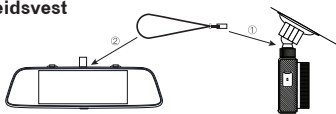

- ①Neem de kleine kringeling van de veiligheidsvest op de houder waar die is aangeschakeld aan de hoofdblok en daarna verbindt U de houder aan hoofdblok
- ②Rijgt U de grote kringeling van de veiligheidsvest rond het achteruitkijkspiegel gehecht aan de voorruite
- ③Na het verbinding van de veiligheidsvest aan de achteruitkijkspiegel en dashboardcamera, hecht U het dashboardcamera tot het voorruite vlakbij het achteruitkijkspiegel.

**Opmerking** Altijd monteer het veiligheidsvest als het is beschreven boven. Snijdt U het veiligheidsvest niet door en monteer dit niet op elke andere manier behalve beschreven. Pioneer Corporation neemt de verantwoordelijkheid niet aan voor elke schade die verbonden is met het montage of het gebruik van het toestel.

### 4 Het verwijderen van het toestel

- ①Hecht U de houder af van het voorruite
- ②Verwijder U het toestel

# De benamingen van de onderdelen

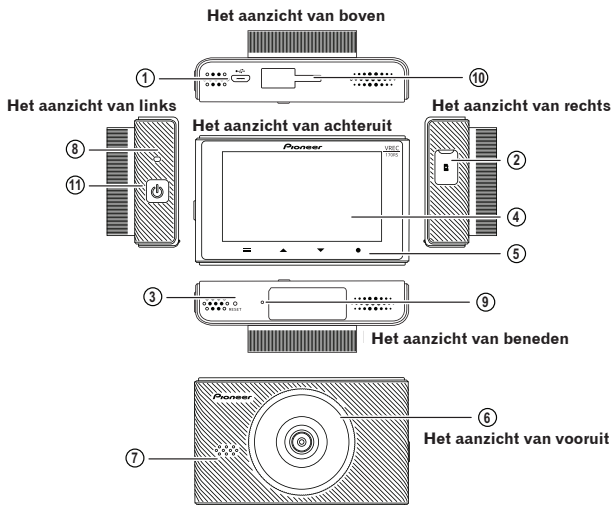

**① Voedingsconnector**

Schakel voedingskabel in aansteker connector

**② Sleuf voor microSD geheugen kaart**

Omvang van microSD geheugen kaart tot 32 Gb

**③ "Reset" (herstellen) toets**

Om het toestel te herstellen druk dit toets met een eind van balpen.

**④ LCD schermbeeld**

**⑤ Functionele toetsen**

**⑥ Lens**

**⑦ Oortelefoon**

**⑧ System indicator**

**⑨ Microfoon**

**⑩ Het punt van de houder aanschakeling op een zuignap**

**⑪ Het toets van inschakeling/ uitschakeling**

# Functionele toetsen

De functies van functionele toetsen zijn gewezen met insignes in lagere gedeelte van het scherm

De functies van toetsen hangen af van weergegeven scherm. (Op sommige schermen pictogrammen zijn niet weergegeven).

Op een afspeelscherm of op het scherm MENU houdt U  functionele toets om terug te keren aan voorbijaande scherm.

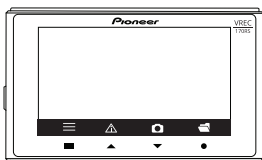

① ② ③ ④

① Hoofd menu scherm

② Handmatige opname van een gebeurtenissen (Opname van gebeurtenissen)

③ Maak een foto

④ Afspele van opgenomen dragers

## Op MENU scherm

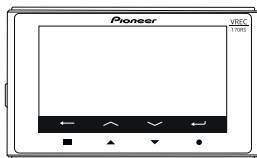

① ② ③ ④

① Terug

② Boven

③ Beneden

④ Bevestigen

# Het installeren en het uittrekkel van de geheugenkaart microSD™

Bij het inzetten en uittrekken van microSD geheugen kaart schakel de voeding van het toestel uit.

→“Handige inschakelen en uitschakelen”

## Het inzetten van microSD geheugen kaart

Houding de geheugen kaart microSD bij het bovenkant, plaats die op zo een manier dat de kontakten zijn gewezen aan de achterkant van het toestel, en, daarna, langzaam zet die in een slot voor microSD kaarten tot het knipslag.

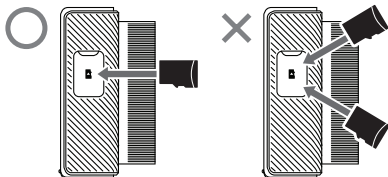

### ⚠ AANDACHT

- Zet de microSD kaart niet in onder hoek. Dit kan lijden tot de schade aan haar.
- Plaats of verwijder de microSD-kaart niet herhaaldelijk binnen korte tijd.
- Plaats/verwijder de microSD-kaarthouder altijd volledig.

## Het uittrekken van microSD geheugen kaart

Langzaam druk de bovenkant van microSD geheugen kaart tot knipslag ①. De houder zal open zijn. Trek de microSD kaart uit ②.

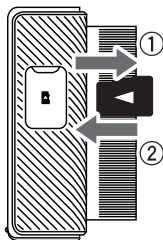

### ⚠ AANDACHT

- Betrach U bedachtzaamheid bij het handelen van het microSD geheugen kaart omdat die overhit tijdens opschrijven van gegevens.

# Het waarloze kopiëren van bewaren bestanden

Bij het gebrek van vrije plaats in bestanden steringen, de oudere bestanden zijn verwijderd. Wij raden U aan om de waarloze kopien van alle belangrijke bestanden die U wil opslaan. → "Waarloze kopiëren van opgeslaan bestanden"

## Opmerking

Vorbereidt U het waarloze microSD geheugen kaart vooruit.

### 1 Vervangt U het microSD geheugen kaart.

Stop de auto in velige plaats. Daarna schakel het voeding van het toestel uit, trek het microSD geheugen kaart uit en vervangt U dit op het waarloze microSD geheugen kaart.

### 2 Kopiert U of verplaats de bestanden op PC.

Zet het microSD geheugen kaart in Uw PC, bij noodzaak gebruikt U verkrijgbare adapter van SD-kaart. Kopiert U of verplaats video- en foto- bestanden voor waarloze kopiering naar schikkende plaats op PC.

## Het structuur van mappen en bestanden

Het structuur van de mappen en bestanden op het microSD geheugen kaart is als volgt.

### WORTEL MAP



## Opmerking

Het jaar, het maand, het dag, het uur, de minuten en seconden zijn automatisch benoemd voor "\*\*\*\*\*\_\*\*\*\*\*".

# Hoe mag U dit toestel gebruiken

Voor het gebruik van dit toestel stop de auto in veilige plaats en draait U de handrem op.

## Het inschakelen van dit toestel

Het toestel is aan bij het starten van de auto motor (aansteking in positie ACC ON), en automatisch begint te opnemen. (Opneming van video) → **“Hoe mag U dit toestel gebruiken”** - **“Het opnemen van video”**

### ⚠ AANDACHT

- Als U langdurig dit toestel hebt niet gebruikt, het batterij van het toestel kan ontladen
- Als het innerlijke batterij is ontladen, het is nodig om het tijd/datum te herstellen in instellingen menu.
- Alstublieft, zorg, dat het toestel is ingeschakeld in de auto aansteker connector en hebt het voeding ontvanger niet minder dan 30 seconden voor behoorlijke lading van accu om het tijd te besparen.

## Handige inschakelen en uitschakelen

U mag dit toestel inschakelen en uitschakelen handmatig, vanaf de zijwaartse zijde van het hoofdblok.

Om het hoofdblok voeding te inschakelen/uitschakelen, het voedingskabel moet zijn ingeschakeld in het aansteker connector, alsook de aansteking van de auto moet ingeschakeld zijn.

Als het voeding van het hoofdblok is uitgeschakeld: om dit te inschakelen houdt U het toets "ON/OFF" gedrukt tijdens 3 seconden.

Als het voeding van het hoofdblok is ingeschakeld: om dit te inschakelen houdt U het toets "ON/OFF" gedrukt tijdens 3 seconden.

## Weergeving op het systeem beeldscherm

Het werk toestand van dit toestel is weergegeven met behulp van systeem indicator.

Blinkend groen	Weergegeven menu	Normale opneming	Afspeling van gebeurtenis	Fout gebeurt (ook microSD kaart niet ingezet)
Gloeiende groen	—	○	—	—
Gloeiende rood	—	—	○	—
Blinkende rood	—	—	—	○
Indicator gloeid niet	○	—	—	—

## Het nakijken van beeld voor opname

Op een beeld van toestand is een werk toestand van dit toestel weergegeven.



- 1 Opname in progress
- 2 Afgelopen tijd van opname
- 3 Gebeurtenis opname toestand\*1
- 4 Parkering's mode
- 5 Opneming van geluid\*2
- 6 Draadloze verbinding status\*3
- 7 GPS signaal ontvangst status\*4
- 8 Toestand van voeding
- 9 Datum / Tijd / Snelheid van auto

\*1 Bij het uitvoeren van handige opname van gebeurtenissen of bij het ontdekking van vibratie in de mode van opname van gebeurtenissen en activatie van het opname van gebeurtenissen het teken "Gebeurtenissen" is weergegeven.

\*2 Bij uitgeschakelde opname van geluid is een rode teken "A" weergegeven.

\*3 Tijdens draadloze verbinding het teken is weergegeven met groene kleur, bij het draadloze verbinding uitschakeling het teken is weergegeven met witte kleur. Bij het afwezigheid van draadloze verbinding het teken "A" van rode kleur is weergegeven.

\*4 Tijdens ontvangst van GPS-sigitaal het teken is weergegeven met groene kleur, en wanneer GPS-sigitaal kan niet worden ontvangen, het teken is weergegeven met witte kleur.

## Het opnemen van video

Het opname begint automatisch bij het inschakelen van het toestel. Opgenomen video is opslaan op het microSD geheugen kaart als enige bestand met ingestelde tijd periode (standaard: 3 minuten), en wanneer op microSD kaart het vrije plaats beëindigd, de bestanden zijn overgeschreven beginnend met het oudste.

### Opmerkingen

- U kan het tijd van de video opname veranderen → "**Instellingen van dit Product**" - "**Ingestelde parameters**" - "**Instellingen van opname**" - "**Het tijd van video opname**"
- Videoopname stopt bij de volgende omstandigheden.
  - Bij het weergave van MENU beeld
  - Bij het uitschakelen van elektrische voeding
  - Bij het starten van het parkeringsmode
  - Bij het verwijderen van microSD geheugen kaart
- Het tijd van opname mag verschillen afhankelijk van voorwaarden.

## Het opschrijven van gebeurtenissen

### Automatische opname bij het detecteren van een slag (opname van gebeurtenis).

Het video opname bestand bij het ontdekking van een slag met dit toestel (dashboardcamera), bijvoorbeeld, bij het aanvaring met een andere auto is opgenomen als videobestand van gebeurtenis in het map "Gebeurtenis".

Het aantal van videobestanden met gebeurtenissen en het tijd van videoopname willen verschillen afhankelijk daarvan, wanneer

het stoot is gedetecteerd. Bij het detecteren van een stoot het opschrijving van bestand is gedaan gedurende 31 seconden na het detecteren van een aanslag als een videobestand van gebeurtenis.

### Handmatige opname van een gebeurtenissen (Opname van gebeurtenissen)

Als tijdens het opname van video een toets van handige opname is gedrukt, dan is die opgenomen als videobestand tijdens 33 seconden alsook het opname van gebeurtenis.

### Opmerkingen

- U kan de gevoeligheid van de aanslag detectie instellen → "**Instellingen van dit Product**" - "**Ingestelde parameters**" - "**Instellingen van opname**" - "**Gevoeligheid van G-sensor**"

## Bewaking mode

Bij het uitschakeling van elektrische voeding van dit toestel (bij gestopt motor of na het uittrekken van voedingkabel uit aanstekerverconnector), het bewakingmode is geactiveerd voor gestelde tijd periode. Het maximale tijd van werk bedraagt bijna 40 minuten.

Wanneer dit toestel ontdekt het beweging van auto, veroorzaakt door vibratie, bij het ingeschakelde bewaking mode, dit gebeurtenis is bewaren tijdens 60 seconden in het bestand van parkering mode. Na het beëindigen van opname dashboardcamera automatisch uitschakeld. Als er is een video, opgenomen in parkering mode, de gebruiker is voorgesteld het opgenomen video na te kijken.

### Opmerkingen

- In deze leiding het Parkeringsmode is ook een bewakingmode genoemd.
- Het bewaking mode moet ingeschakeld of uitgeschakeld zijn.
- U mag de gevoeligheid van vibratie ontdekking instellen.

#### → **Het toestel instellingen - ingestelde parameters - Bewaking mode - Gevoeligheid**

Het vibratie die is ontdekt ongeveer tijdens drie minuten na het uitschakeling van voeding aan dit toestel en ongeveer in drie minuten voor het aanschakeling van voeding is niet omvat met de functie van het notificatie melding weergeving.

Als videoopname gebeurt binnen 3 minuten achter het stoppen van een auto en ACC voeding uitschakeling en in 3 minuten voordat het gebruiker gaat in een auto zitten, dan het triggerende gebeurtenis wil niet een aanvraag overgeven. Toch opgenomen bestanden zijn ook in het map "Parkering" bewaren.

Het tijd van opname mag verschillen afhankelijk van voorwaarden.

### Opmerkingen

- Als een toestel opneemt gebeurtenis op parkering na het uitschakeling van ignitie vanuit stilstand, het scherm blijft uitgeschakeld en de opname begint in achtergrond mode.

## Het weergeven van bewaren bestanden

### Automatische opname bij het detecteren van een slag (opname van gebeurtenis).

Het scherm (beeld) automatisch wordt zwart als U geen acties uitvoert tijdens omstreeks 60 seconden. (Die zijn de standaard scherm instellingen)

Videoopname wil niet beginnen totdat de gebruiker bevindt zich in enkele menu.

### U mag afbeelden de opgenomen videobestanden.

- ① Druk een toets Playback recorded media button (Afspelen van opgenomen bestanden).

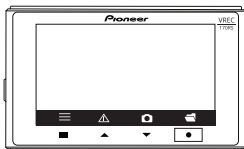



- ② Kies een nodige map voor het nakijken met behulp van de toetsen NAAR BOVEN/NAAR BENEDEN. De tekens van bestanden willen afgebeeld worden in gekozen map.

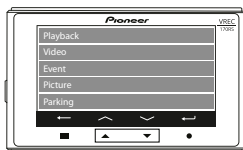

- ③ Kies een gewenste teken met de toetsen van apparatuur.

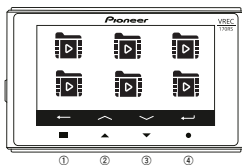

De tekens van bestanden willen afgebeeld worden in gekozen map.

- |                                     |                    |
|-------------------------------------|--------------------|
| ① Terugkeren naar voorafgaande menu | ③ Volgende bestand |
| ② Voorafgaande bestand              | ④ Bevestigen       |

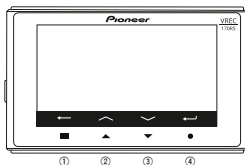

Het gekozen bestand wil zijn afgespeeld.

- |                                     |                                    |
|-------------------------------------|------------------------------------|
| ① Terugkeren naar voorafgaande menu | ③ Volgende opname                  |
| ② Voorafgaande opname               | ④ Druk om de opname te verwijderen |

**Opmerkingen**

- Om een bestand te verwijderen, kies het bestand die U wil verwijderen en daarna druk het toets van bevestiging nog een keer wanneer op het grafische interface van het scherm verschijnt een aanvraag.
- Als een video is te kort, zet dan microSD geheugen kaart in Uw PC om de bestanden te verwijderen.

**Advanced Driver Assistance Systems (ADAS)****Lane Departure Warning System (LDWS)**

Dit toestel vervolgt de wegvoorwaarden bij te houden. Als dit toestel ontdekt beweging op het verkeersstreep en de auto snelheid  $\geq 60$  km/u, dan op het scherm een waarschuwende teken is weergegeven en tegelijkertijd een waarschuwende geluid signaal is afgespeeld.

**Opmerkingen**

- Het vastzetten van linkse of rechtse streep en het weergeven van een teken "naar links/naar rechts" is mogelijk.
- De gele lijn is bestemd om het bijlage te installeren bij het montage van toestel.
- Verwijgend is deze functie uitgeschakeld. U kunt deze functie activeren als gewezen beneden.

→"Toestel instellingen" - "Ingestelde parameters" - "LDWS"

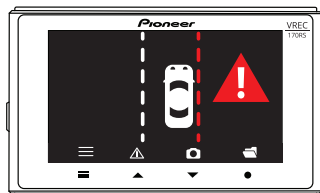
**Frontale aanvaring waarschuwing systeem (FCWS)**

Dit toestel vervolgt de wegvoorwaarden bij te houden. Als een toestel ontdekt object, bijvoorbeeld, een auto vooruit, en de afstand is 10 m of minder, en het snelheid van een auto is  $\geq 60$  km/u, dan op het scherm een waarschuwende teken is weergegeven, en tegelijkertijd een waarschuwende geluid signaal is afgespeeld.

**Opmerkingen**

- Verwijgend is deze functie uitgeschakeld. U kunt deze functie activeren als gewezen beneden.

→"Toestel instellingen" - "Ingestelde parameters" - "FCWS"

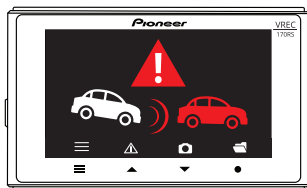

## AANDACHT

- Het verbruik van de stelsel functies van hulp aan bestuurder ADAS (Advanced Driver Assistance Systems) in dit product waarborgt niet volledige bewustwording van bestuurder en is niet bestemd om de ongelukken te voorkomen. Systeem waarschuwingen moeten worden gebruikt alleen als een leiding.
- De verantwoordelijkheid voor het navolgen van alle actuele wetten en regels ligt op gebruiker.
- Pioneer Corporation neemt de verantwoordelijkheid niet aan voor elke schade die verbonden is met het montage of het gebruik van het toestel. "Pioneer" bedrijf neemt geen verantwoordelijkheid aan voor elke schade of verliezen gedragen als een resultaat van dergelijke acties.
- Deze functie is niet verbonden met de auto keer signalen of enkele andere systeem van de auto.
- De gebruiker draagt verantwoordelijkheid voor het bestuur van een auto, het navolgen van veilige afstand tussen vervoer middelen, en op hetzelfde tijd voor correcte beoordeling van weg, wegverkeer, het weer en omgeving.
- Onafhankelijk daarvan of het systeem correct functioneert, de gebruiker draagt verantwoordelijkheid voor het reageren op verandering van verkeervoorwaarden voor het behouden van controle over vervoermiddel. Overtreding van dit eis kan leiden tot zware traumas, dood en/of ernstige materiele schade.
- Werk met dit toestel niet als dit kan Uw aandacht aanleiden van de veilige besturen van Uw auto. Altijd behoud de regelen van veilige besturen en volg alle actuele verkeersregels na. Als het is moeilijk voor U om dit toestel te beheren of als U kan niet de berichten op het beeldscherm lezen, parkeer U Uw auto in veilige plaats en schakel de handrem in voor U de nodige acties uitvoert.

## De waarschuwing over snelheid limiet

Dit toestel geeft geluid signaal en weergeeft visuele waarschuwing als de gebruiker overmatig het vooruit gestelde snelheid ingesteld door instellingen menu.

Opmerkingen

- Dit toestel verrekent het snelheid van vervoermiddel met behulp van GPS.
- Verzwijgend is deze functie uitgeschakeld. U kunt deze functie activeren als gewezen beneden.

→ **Toestel instellingen** - **"De waarschuwing over snelheid limiet"**

# Het configuratie van instellingen

Voor het gebruik van dit toestel stop de auto in veilige plaats en draait U de handrem op.

Met behulp van deze instellingen het toestel configuratie wordt uitgevoerd. U kan de instellingen afdoen tot standaard meningen.

U kan ook microSD geheugen kaart formatten en controleren informatie over product versies. Let op, dat tijdens het afbeelden van MENU beeld (MENU) het opnemng wil stoppen.

## 1 Druk de toets Menu (Menu), om het hoofdmenu te openen.

Het scherm (beeld) automatisch wordt zwart als U geen akties uitvoert tijdens omstreeks 60 seconden.

(Die zijn de standaard scherm instellingen)

Videopneming wil niet beginnen totdat de gebruiker bevindt zich in enkele menu.

## 2 Met behulp van functionele toetsen kies een gewenste optie.

In elke menu instelling U kan de instellingen op Uw eigen keuze veranderen.

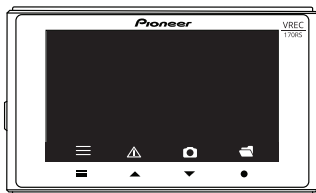

## Ingestelde karakteristieken

### Opname-instellingen

Installatie	Omschrijving	Standaard instellingen
Video resolutie	Hiermee kunt u de kwaliteit van de video-opnameresolutie instellen. [Full HD 1920 × 1080 p or HD 1280 × 720 p].	Full HD 1920 × 1080 p
Lengte videobestand	Hiermee kunt u de opnametijd voor één videobestand instellen tijdens het opnemen van video. [1 min/3 min/5 min].	3 min.
Belichtingswaarde	Hiermee kunt u de belichting van de video instellen. [-2 tot +2].	0
Gyroscoop	Hiermee kunt u het gevoeligheidsniveau voor trillings- of schokdetectie instellen. Het is ook mogelijk om in te stellen: [UIT/Hoog gemiddeld laag].	Mid (midden)
Microfoon	Maakt het mogelijk om in te stellen of dit toestel al dan niet omgevingsgeluiden opneemt tijdens filmopname. [AAN of UIT].	UIT

Nederlands

Installatie	Omschrijving	Standaard instellingen
Parkeermodus (Veiligheidsmodus)	Maakt het mogelijk om het gevoeligheidsniveau in te stellen voor het opnemen van gebeurtenissen na trillingsdetectie en parkeren van het voertuig, en na uitschakeling. Dit kan worden ingesteld door: [UIT/Hoog/Gemiddeld/Laag].	Mid (midden)

## Aanpasbare functies

### Systeem instellingen

Installatie	Omschrijving	Standaard instellingen
Taal	Hiermee kunt u de taal instellen die op het scherm wordt weergegeven. [Engels/Frans/Spaans/Duits/Pool/Russisch/Oekraïens]	Nederlands
Videomonitor	Hiermee kunt u de tijd instellen waarop het apparaat naar de slaapstand gaat. [Altijd AAN/10 seconden/1 minuut/3 min./Auto]. Bij het kiezen van de automatische modus: Snelheid hoger dan 15 km/u gedurende 5 seconden: het display gaat uit. De snelheid is 5 seconden lager dan 15 km/u: het display gaat aan. Als er geen gps is: behoudt de weergavestatus/ongewijzigd.	UIT na 1 min.
Volume	Hiermee kan het volumeniveau worden ingesteld [0 tot 10]	5
Eenheid van snelheid	Hiermee kunt u de snelheidseenheden instellen. [km/u of mph].	Km/u
Waarschuwing snelheidslimiet	Maakt het mogelijk om de modus AAN/UIT in te stellen voor waarschuwingen voor snelheidslimieten.	UIT
LDWS (Waarschuwingssysteem voor het verlaten van de rijstrook)/FCWS (Waarschuwingssysteem voor aanrijdingen)	Maakt het mogelijk om de modus AAN/UIT te zetten LDWS/FCWS.	UIT
Synchronisatie met satelliet	De tijdweergave van de DVR wordt gesynchroniseerd door de ingebouwde GPS [AAN of UIT].	AAN
Satellietstatus	Het GPS-signaal kan worden gecontroleerd in de functie "Satellietstatus".	-
Anti-flicker (anti-knipperend effect)	Hiermee kan de opnamesnelheid van de lens worden ingesteld. [50 Hz of 60 Hz].	50 Hz
Tijdzone selectie	Hiermee kunt u de tijdzone instellen. (Bij ontvangst van een gps-signaal wordt de tijd/datum automatisch ingesteld, maar niet de tijdzone)	GMT + 00:00
Datum/Tijd	Maakt het mogelijk de tijd handmatig in te stellen. [Jaar/maand/dag] [Uur/min/sec]	-
Real-time stempel	Voegt tijd/datum toe aan het item. [AAN of UIT].	AAN
SD-kaart formatteren * 1	Alle bestanden op de microSD-kaart worden verwijderd.	-
Herstel naar fabrieksinstellingen	Hiermee kunt u de fabrieksinstellingen herstellen.	-
Versie	Hiermee kunt u informatie bekijken over het model en de firmwareversie van het apparaat.	-

Nederlands

\* 1 Als er een probleem is met het opnemen op de microSD-kaart, wordt een bericht zoals "SD-kaart niet gedetecteerd" weergegeven op het scherm en wordt de opname gestopt.

### Draadloze verbinding\*

Installatie	Omschrijving	Standaard instellingen
Draadloze Verbinding	Hiermee kan de verbinding met dit apparaat worden geconfigureerd van een terminal die de distributie van draadloze verbinding ondersteunt [AAN/UIT]	AAN.

\* Er kan slechts één iPhone/Android™ -smartphone tegelijk met dit toestel worden verbonden. Wanneer u een tweede apparaat met aangepaste firmware aansluit, wordt de verbinding met het eerste aangesloten apparaat binnen 2 minuten verbroken. Automatische verbinding wordt mogelijk niet ondersteund op sommige smartphones. Als dit niet wordt ondersteund, verbindt u uw smartphone handmatig.

# Tijd van opname

In het volgende tabel is een oppassend tijd van video opname geweest met verschillende capaciteiten van SD-kaart. Actuele meningen willen afhangen van verschillende factors, zoals het gebruikte microSD kaart,

het object van opname en voorwaarden van opneming.

In percenten van het kaart capaciteit, het tijd van opneming bedraagt 59%, het tijd van gebeurtenis opneming - 10%, het tijd van werk in parkering mode - 30%, het aantal van fotos - 1%.

## Het leiding op het tijd van opneming met behulp van microSD geheugen kaart met capaciteit 16 Gb.

Oplossing	Het video type	16 Gb
1080p	Normale opneming	Ongeveer 1 uur 14 minuten
1080p	Het opschrijven van gebeurtenissen	Ongeveer 12 videobestanden
1080p	Het opneming in parkering mode	Ongeveer 37 minuut
1080p	Het aantal van fotos	Ongeveer 330

## Het leiding op het tijd van opneming met behulp van microSD geheugen kaart met capaciteit 32 Gb.

Oplossing	Het video type	32 Gb
1080p	Normale opneming	Ongeveer 2 uur 46 minuten
1080p	Het opschrijven van gebeurtenissen	Ongeveer 24 videobestanden
1080p	Het opneming in parkering mode	Ongeveer 1 uur 14 minuten
1080p	Het aantal van fotos	Ongeveer 660

### Opmerkingen

- Het tijd van mode werk: ongeveer 40 minuten
- Het verrekende tijd van opneming is gebaseerd op opnamen met het duur van 1 minuut. Het actuele opneming tijd wil afhangen van het schouwplaats van het opneming.
- Gewoonlijke opneming en opneming van gebeurtenissen gebruiken het mode van cyclische video afvagen. Om een belangrijke video niet te laten afvagen, maakt U op tijd een waarloze kopie na het incident.
- Na het meerkerige afvagen van gegevens in dit mode van storing, microSD kaart mag zijn beschadigd vanwege veroudering wat wil leiden tot niet bewaren van gegevens. In dit situatie het is noodzakelijk om microSD geheugen kaart te vervangen voor een nieuwe.

# Speciale bijlage

Om video opgenomen op dit toestel na te kijken of om de instellingen uit te oefenen mag U exclusieve bijlage "Dash Camera Connect" gebruiken voor iPhone of smartfones met Android™ bestuur systeem. Om dit bijlage te gebruiken het is nodig eerst een draadloze verbinding tussen dit toestel en iPhone/Android™ smartfoon te oprichten.

1. Schakel het draadloze verbinding functie op een toestel in → **Toestel instellingen.**

2. Gebruik iPhone of Android™ smartfoon om dit toestel te kiezen voor draadloze verbinding. SSID naam (naam van toegang punt) en het wachtwoord van dit toestel mag U controleren op draadloze verbinding instellingen scherm.

- Alleen een iPhone/Android™ smartfoon mag worden aangeschakeld tot dit toestel tegelijkertijd. Bij het aanschakelen van de tweede toestel de eerste aangeschakelde toestel gaat uit.
- Bij draadloze verbinding het uitvoeren van enkele operaties met dit toestel is onmogelijk. Als men tijdens draadloze verbinding een functionele toets drukt, op het scherm verschijnt een melding met een voorstel om draadloze verbinding te ontbreken. Als U [Ja] kiest, dan draadloze verbinding zal onderbroken zijn en het werk met dit toestel zal mogelijk zijn.
- U mag SSID name van dit toestel veranderen in gebruik genomen een speciale bijlage "Dash Camera Connect". Neemt U in beschikking, ofschoon, dat bij het formatten van SD-kaart de SSID-name komt terug tot standaardinstellingen.
- Om bijlage te vinden, druk in een zoek rij "Dash Camera Connect".





# Bescherming van de trademarks en auteur rechten

- -SD, microSD en het logo microSDHC zijn de handelmerken van het bedrijf SD-3C LLC.



- EU conformiteit's etiketering



- "Apple" – is een handelsmerk van Apple, Inc., geregistreerde in VSA en in andere landen.
- iOS is een handelsmerk of geregistreerde handelsmerk van Cisco op oppervlakte van VSA en andere landen.
- Android is een geregistreerde handelsmerk van Google LLC

# GPS

- GPS (Global Positioning System – Globale Positionering Systeem) – is een systeem die afmeet Uw huidige positie door het ontvangen van radiosignalen van locatie afmeting van GPS satellites.
- GPS satellites signalen kunnen niet door harde stoffen doorgaan (behalve glas). GPS satellites signalen kunnen geblokkeerd zijn als een toestel bevindt zich in volgende plaatsen.
  - Binnen tunnels en multilage parkeringen
  - Op het lagere niveau van twee-laag straatwegen
  - In het gebied van wolkernkrabbers concentratie
  - In dichte bossen

# Het zoek naar en het verwijderen van ongeregelheden

Voor het zenden van een toestel voor herstelling controleer het volgende.

Symptoom	Het reden	Aktie
Terwijl het weergeving en gebruik van dit toestel een fout gebeurd.	Het microcomputer in het toestel is gebrekkig.	Drukt U het afdoen toets. → <b>"De benamingen van de onderdelen"</b>
Het bestand die dient opslaan te worden is niet gevonden.	Als er is niet genoeg plaats op het microSD geheugen kaart, de bestanden zijn overgeschreven in het orde beginnig van de oudste bestanden.	Wij raden U aan om de waarloze kopien van alle belangrijke bestanden die U wil opslaan. → <b>Het waarloze kopieren van bewaren bestanden</b>
Het toestel creert bestanden van opnames in parkering mode wanneer U ga binnen of uit de auto.	Vibraties zijn ontdekt bij het ingang of uitgang van mensen uit de auto, alsook bij beweging van mensen.	Reguleer het gevoeligheid van de sensors van een aanslag detectie. → <b>Het toestel instellingen - ingestelde parameters - Bewaking mode - Gevoeligheid</b>
In bestanden die zijn opgenomen in parkering mode zijn er veel videoopnames waarop niets gebeurt.	De gevoeligheid van het aanslag detectie mag niet genoeg zijn.	
Mijne auto kreeg een slag terwijl het parkering maar het videobestand was niet opgenomen.		
Een motorpanne gebeurd tijdens het rijden maar een videobestand was niet opgeschreven.	De gevoeligheid van het aanslag detectie mag niet genoeg zijn.	Reguleer het gevoeligheid van de sensors van een aanslag detectie. → <b>Instellingen van het toestel - ingestelde parameters - Instellingen van opneming Aanslag sensor</b>
Bij het afspelen het geluid is afwezig	Het opname van geluid mag zijn uitgeschakeld in instellingen.	Kontroleert U de instellingen van geluid opneming. → <b>Instellingen van het toestel - ingestelde parameters - Instellingen van opneming - Microfoon</b>
Terwijl het weergeving en gebruik van dit toestel een fout gebeurd.	Het microcomputer in het toestel is gebrekkig.	Drukt U het afdoen toets. → <b>"De benamingen van de onderdelen"</b>
Het toets reageert te langzaam.	SD-kaart kan worden versleten	Probeer SD-kaart te formatten → <b>Toestel instellingen - ingestelde parameters - Meningen - Systeem - SD-kaart formatten</b> Als het probleem is niet opgelost, <b>probeer een nieuwe SD-kaart te gebruiken.</b>
Vaak een melding is veergegeven over het noodzakelijkheid om SD-kaart te formatten.	SD-kaart kan worden versleten.	Probeer een nieuwe SD-kaart te gebruiken.

# Technische parameters

Drager voor opnemning	*microSDHC kaart, klas 10 (van 16 tot 32 Gb)
Het optische sensor	Ongeveer 2 miljoen pixels (Ingebouwde hooggevoelige CMOS-sensor)
Hoeken van opname	Het hoofdblok: 100° horizontaal, 52° vertikaal, 139° diagonaal
Opening nummer van het lens	Hoofdblok: F2.1
Oplossing	Full HD 1920x1080 p / HD 1280x720 p
GPS	Ingebouwd
Draadloze verbinding	<ul style="list-style-type: none"><li>• Ingebouwd (voor verbinding door speciale bijlage voor iOS/Android) 802.11b/g/n.</li><li>• Uitgang vermogen: +17 dBm Max.</li><li>• Frequentie omvang(en): 2400 - 2483 MGz</li></ul>
Aanslag sensor	3-axis aanslagsensor (4-niveau instelling)
Wijzen van opnemning	Opnemning van video/Opnemning van gebeurtenissen/Handmatige opnemning van gebeurtenissen/Opnemning in parkering mode
Het structuur van video bestanden	1 minuut / 3 minuut / 5 minuut
Het scherm	LCD-scherm, 3 duim
Opnemning van geluid	Mag zijn ingeschakeld of uitgeschakeld (standaard uitgeschakeld)
Filmbeeld frequentie	30.0 fb/s
Compressie wijze	Video: MOV (H.264) /Foto: JPG
Het manier van video afspeling	Speciale bijlage voor iOS/Android, dashboardcamera of microSD-kaart op PC
Voeding	Hoofdblok: 5 V gelijkstroom (schakelt U het voedingskabel in aansteker connector 12 V/24 V).
Veligheidspal type (gebruikt in voedingskabel in aansteker connector)	Standaard smeltveiligheid
Veligheidspal capaciteit (gebruikt in voedingskabel in aansteker connector)	F 2 AL/250 V
Veligheidspal dimensie (gebruikt in voedingskabel in aansteker connector)	Diameter 5,0 mm / Lengte 20 mm
Energie gebruik	Ongeveer 2.3 W bij het laden
Werk temperatuur	vanaf -20 tot +60°C
Dimensies (Br x H x D)	Hoofdblok: 89,5 mm x 54,3 mm x 29,9 mm (Br x H x D)
Gewicht	94 g (met uitsluiting van het houder, voedingskabel en z.v.)

**<https://www.pioneer-car.eu/eur/>**

Voor het registratie van Uw toestel bezoekt U het website **[www.pioneer-car.eu/uk/](http://www.pioneer-car.eu/uk/)** (of **[www.pioneer-car.eu/eur/](http://www.pioneer-car.eu/eur/)**).

Nederlands

**PIONEER CORPORATION**

28-8, Honkomagome 2-chome, Bunkyo-ku,  
Bunkyo-ku, Tokyo 113-0021  
Japan

**PIONEER EUROPE NV**

Haven 1087, Keetberglaan 1, B-9120 Melsele, Belgium/Belgique  
Tel.: +32 (0)3 570 05 11  
Fax: +32 (0)3 570 08 86

Salamanca, Wellington Street, Slough, Berkshire, SL1 1YP, UK  
Tel.: +44 (0)208 836 35 00

***Pioneer***

**VREC-170RS**

CÁMARA DE SALPICADERO

 Español

Manual del usuario

© PIONEER CORPORATION, 2021

# Índice de contenido

Gracias por comprar este dispositivo de Pioneer Corporation.  
Por favor, lea estas instrucciones para saber cómo utilizar correctamente su modelo. Una vez que haya terminado de leer las instrucciones, guarde este documento en un lugar seguro para futuras consultas.

<b>Advertencias</b> .....	<b>5</b>
Precauciones de seguridad .....	6
<b>Limitación de responsabilidad</b> .....	<b>9</b>
<b>Cómo leer este Manual</b> .....	<b>10</b>
<b>Precauciones de uso</b> .....	<b>11</b>
<b>Compruebe los accesorios</b> .....	<b>13</b>
Cuando cambiar el fusible .....	13
<b>Antes de instalar el dispositivo</b> .....	<b>14</b>
Precauciones de instalación .....	14
Consejos para la instalación .....	14
<b>Instalación</b> .....	<b>15</b>
Posición especificada de instalación en el parabrisas delantero .....	15
Instalación del dispositivo .....	16
<b>Nombres de las piezas</b> .....	<b>18</b>
<b>Teclas de función</b> .....	<b>19</b>
<b>Instalación y extracción de la tarjeta microSD</b> .....	<b>20</b>
Instalación de la tarjeta microSD .....	20
Extracción de la tarjeta microSD .....	20
<b>Copia de seguridad de los archivos grabados</b> .....	<b>21</b>
Estructura de carpetas y archivos .....	21
<b>Uso de este producto</b> .....	<b>22</b>
Encendido de este dispositivo .....	22
Encendido y apagado manual .....	22
Visualización del indicador del sistema .....	22
Visualización de la pantalla de grabación .....	22
Grabación de vídeo .....	23
Grabación de eventos .....	23
Modo de seguridad .....	24
Reproducción de archivos grabados .....	24
Sistema perfeccionado de asistencia al conductor (ADAS) .....	26
<b>Configuración del dispositivo</b> .....	<b>28</b>
Funciones configurables: Configuración de la grabación .....	29
Funciones configurables: Configuración del sistema .....	30
<b>Tiempo de grabación</b> .....	<b>31</b>
<b>Aplicación especial</b> .....	<b>32</b>
<b>Marcas y derechos de autor</b> .....	<b>33</b>
<b>GPS</b> .....	<b>34</b>
<b>Solución de problemas</b> .....	<b>35</b>
<b>Especificaciones técnicas</b> .....	<b>36</b>

## Declaración de conformidad de la Directiva de equipos radioeléctricos 2014/53/UE

Fabricante:  
**Pioneer Corporation**  
28-8, Honkomagome 2-chome, Bunkyo-ku,  
Tokyo 113-0021, Japan

Representante autorizado e importador en la UE:  
Pioneer Europe NV  
Haven 1087, Keetberglaan 1, 9120 Melsele, Belgium/  
Belgique  
<https://www.pioneer-car.eu/eur/>

[\*] VREC-170RS

Español:

Hereby, Pioneer declares that the radio equipment type [\*] is in compliance with Directive 2014/53/EU. The full text of the EU declaration of conformity is available at the following internet address: <https://www.pioneer-car.eu/eur/compliance>

Suomi:

Pioneer vakuuttaa, että radiolaitetyyppi [\*] on direktiivin 2014/53/EU mukainen.

EU-vaatimustenmukaisuusvakuutuksen täysimittainen teksti on saatavilla seuraavassa internetosoitteessa:

<https://www.pioneer-car.eu/eur/compliance>

Nederlands:

Hierbij verklaar ik, Pioneer, dat het type radioapparatuur [\*] conform is met Richtlijn 2014/53/EU.

De volledige tekst van de EU-conformiteitsverklaring kan worden geraadpleegd op het volgende internetadres:

<https://www.pioneer-car.eu/eur/compliance>

Français:

Le soussigné, Pioneer, déclare que l'équipement radioélectrique du type [\*] est conforme à la directive 2014/53/UE. Le texte complet de la déclaration UE de conformité est disponible à l'adresse internet suivante: <https://www.pioneer-car.eu/eur/compliance>

Svenska:

Härmed försäkrar Pioneer att denna typ av radioutrustning [\*] överensstämmer med direktiv 2014/53/EU. Den fullständiga texten till EU-försäkran om överensstämmelse finns på följande webbadress: <https://www.pioneer-car.eu/eur/compliance>

Dansk:

Hermed erklærer Pioneer, at radioudstyrstypen [\*] er i overensstemmelse med direktiv 2014/53/EU. EU-overensstemmelseserklæringens fulde tekst kan findes på følgende internetadresse: <https://www.pioneer-car.eu/eur/compliance>

Deutsch:

Hiermit erkläre Pioneer, dass der Funkanlagentyp [Bezeichnung] der Richtlinie 2014/53/EU entspricht. Der vollständige Text der EU-Konformitätserklärung ist unter der folgenden Internetadresse verfügbar: <https://www.pioneer-car.eu/eur/compliance>

Ελληνικά:

Με την παρούσα ο/η Pioneer, δηλώνει ότι ο ραδιοεξοπλισμός [\*] πληροί την οδηγία 2014/53/ΕΕ.

Το πλήρες κείμενο της δήλωσης συμμόρφωσης ΕΕ διατίθεται στην ακόλουθη ιστοσελίδα στο διαδίκτυο: <https://www.pioneer-car.eu/eur/compliance>

Italiano:

Il fabbricante, Pioneer, dichiara che il tipo di apparecchiatura radio [\*] è conforme alla direttiva 2014/53/UE. Il testo completo della dichiarazione di conformità UE è disponibile al seguente indirizzo Internet: <https://www.pioneer-car.eu/eur/compliance>

Español:

Por la presente, Pioneer declara que el tipo de equipo radioeléctrico [\*] es conforme con la Directiva 2014/53/UE. El texto completo de la declaración UE de conformidad está disponible en la dirección Internet siguiente: <https://www.pioneer-car.eu/eur/compliance>

Português:

O(a) abaixo assinado(a) Pioneer declara que o presente tipo de equipamento de rádio [\*] está em conformidade com a Diretiva 2014/53/UE.

O texto integral da declaração de conformidade está disponível no seguinte endereço de Internet: <https://www.pioneer-car.eu/eur/compliance>

Čeština:

Tímto Pioneer prohlašuje, že typ rádiového zařízení [\*] je v souladu se směrnicí 2014/53/EU. Úplné znění EU prohlášení o shodě je k dispozici na této internetové adrese: <https://www.pioneer-car.eu/eur/compliance>

Eesti:

Käesolevaga deklareerib Pioneer, et käesolev raadioseadme tüüp [\*] vastab direktiivi 2014/53/EL nõuetele. ELi vastavusdeklaratsiooni täielik tekst on kättesaadav järgmisel internetiaadressil: <https://www.pioneer-car.eu/eur/compliance>

Magyar:

Pioneer igazolja, hogy a [\*] típusú rádióberendezés megfelel a 2014/53/EU irányelvnek. Az EU-megfelelőségi nyilatkozat teljes szövege elérhető a következő internetes címen: <https://www.pioneer-car.eu/eur/compliance>

Latviešu valoda:

Ar šo Pioneer deklarē, ka radioiekārtā [\*] atbilst Direktīvai 2014/53/ES. Pilns ES atbilstības deklarācijas teksts ir pieejams šādā interneta vietnē: <https://www.pioneer-car.eu/eur/compliance>

Lietuvių kalba:

Aš, Pioneer, patvirtinu, kad radijo įrenginio tipas [\*] atitinka Direktyvą 2014/53/ES. Visas ES atitikties deklaracijos



tekstas prieinamas šiuo interneto adresu:  
<https://www.pioneer-car.eu/eur/compliance>

Malti:

B'dan, Pioneer, niddikjara li dan it-tip ta' taghmir tar-radju [\*] huwa konformi mad-Direttiva 2014/53/UE. It-test kollu tad-dikjarazzjoni ta' konformità tal-UE huwa disponibbli f'dan l-indirizz tal-Internet li ġej: <https://www.pioneer-car.eu/eur/compliance>

Slovenčina

Pioneer týmto vyhlasuje, že rádiové zariadenie typu [\*] je v súlade so smernicou 2014/53/EÚ. Úplné EÚ vyhlásenie o zhode je k dispozícii na tejto internetovej adrese: <https://www.pioneer-car.eu/eur/compliance>

Slovenščina:

Pioneer potrjuje, da je tip radijske opreme [\*] skladen z Direktivo 2014/53/EU. Celotno besedilo izjave EU o skladnosti je na voljo na naslednjem spletnem naslovu: <https://www.pioneer-car.eu/eur/compliance>

Română:

Prin prezenta, Pioneer declară că tipul de echipamente radio [\*] este în conformitate cu Directiva 2014/53/UE. Textul integral al declarației UE de conformitate este disponibil la următoarea adresă internet: <https://www.pioneer-car.eu/eur/compliance>

Български:

С настоящото Pioneer декларира, че този тип радиосъоръжение [\*] е в съответствие с Директива 2014/53/ЕС. Цялостният текст на ЕС декларацията за съответствие може да се намери на следния интернет адрес: <https://www.pioneer-car.eu/eur/compliance>

Polski:

Pioneer niniejszym oświadcza, że typ urządzenia radiowego [\*] jest zgodny z dyrektywą 2014/53/UE. Pełny tekst deklaracji zgodności UE jest dostępny pod następującym adresem internetowym: <https://www.pioneer-car.eu/eur/compliance>

Norsk:

Herved Pioneer erklærer at radioutstyr type [\*] er i samsvar med direktiv 2014/53 / EU.

Den fullstendige teksten i EU-samsvarserklæringen er tilgjengelig på følgende internetadresse : <https://www.pioneer-car.eu/eur/compliance>

Íslenska:

Hér með Pioneer lýsir yfir að tegund þráðlausan búnað [\*] er í samræmi við tilskipun 2014/53/ESB.

The fullur texti af ESB-samræmisýfirlýsingu er í boði á eftirfarandi veffangi: <https://www.pioneer-car.eu/eur/compliance>

Hrvatski:

Pioneer ovime izjavljuje da je radijska oprema tipa [\*] u skladu s Direktivom 2014/53/EU. Cjeloviti tekst EU izjave o skladnosti dostupan je na sljedećoj internetskoj adresi: <https://www.pioneer-car.eu/eur/compliance>

Türk:

Burada. Pioneer radyo ekipmanı turunun [\*] 2014/53/ EU direktiflerine uyumlu olduğunu beyan eder. Avrupa uyumluluk beyanının tam metni belirtilen internet sitesinde mevcuttur : <https://www.pioneer-car.eu/eur/compliance>

## Declaración de conformidad con respecto al Reglamento de Radiocomunicaciones de 2017.

Fabricante:

**Pioneer Corporation**

28-8, Honkomagome 2-chome, Bunkyo-ku,  
Tokyo 113-0021, Japan

Representante autorizado e importador en el Reino Unido:

Pioneer Europe NV

Salamanca, Wellington Street, Slough, SL1 1YP, UK  
<http://www.pioneer-car.eu>

[\*] VREC-170RS

Por la presente, Pioneer declara que el tipo de equipo radioeléctrico [\*] es conforme con la Directiva del Reino Unido UK SI 2017 No. 1206.

El texto completo de la declaración del Reino Unido de conformidad está disponible en la dirección siguiente:  
<http://www.pioneer-car.eu/compliance>

# Advertencias

Las leyes de algunos países y estados pueden prohibir o restringir la colocación y el uso de este dispositivo en su vehículo. Por favor, cumpla con todas las leyes y regulaciones aplicables en relación con el uso, la instalación y el funcionamiento de este dispositivo. El cumplimiento de todas las leyes y ordenanzas aplicables es responsabilidad del usuario.

## Información para los usuarios sobre la recogida y disposición de equipos viejos y baterías usadas

(Símbolo del equipamiento)



(Ejemplos de símbolos para las baterías)



Estos símbolos en los productos, embalajes y/o

**documentos adjuntos significan que los productos eléctricos y electrónicos usados y las baterías no deben mezclarse con los residuos.**

**Para el procesamiento, la recuperación y el reciclaje adecuados de los productos obsoletos y las pilas usadas, llévelos a los puntos de recogida correspondientes, de acuerdo con la legislación nacional.**

Al eliminar correctamente estos productos y baterías, contribuirá a ahorrar valiosos recursos y a evitar los posibles efectos negativos sobre la salud humana y el medio ambiente que podrían derivarse de una gestión inadecuada de los residuos.

Para más información sobre la recogida y el reciclaje de productos y baterías viejos, póngase en contacto con el ayuntamiento de su localidad, con el servicio de recogida de residuos o con el punto de venta donde compró los artículos.

**Estos símbolos sólo son válidos en la Unión Europea.**

**Para los países fuera de la Unión Europea:**

Para deshacerse de estos artículos, póngase en contacto con las autoridades locales o con el distribuidor y solicite información sobre el método correcto de reciclaje.

### ⚠ ¡ATENCIÓN!

- Existe peligro de explosión si la batería se sustituye de forma incorrecta. Reemplace la batería sólo por una del mismo tipo o equivalente.
- No exponga la batería a temperaturas extremas altas o bajas durante su uso, almacenamiento o transporte.
- Está prohibido arrojar la batería al fuego o una estufa caliente, así como destrozarla mecánicamente o cortarla, ya que esto puede provocar una explosión.
- El símbolo gráfico  que figura en el producto significa corriente continua.

### ⚠ PRECAUCIÓN

- Las baterías (el paquete de baterías o las baterías instaladas) no deben exponerse a fuentes de calor intenso como el sol, el fuego o similares.

## Precauciones de seguridad

Tenga siempre en cuenta las precauciones aquí descritas para evitar daños a su persona y a terceros, así como para prevenir daños materiales antes de que ocurran.

### Medidas de precaución importantes

#### PRECAUCIÓN

- No instale este dispositivo en su vehículo si su ubicación o uso obstruye la visión clara que el conductor tiene de la carretera o el funcionamiento de cualquier airbag del vehículo. También es responsabilidad del conductor conocer y cumplir las leyes, normas y reglamentos del lugar de conducción, incluidos, por ejemplo, los derechos de privacidad de los pasajeros, y no utilizar el dispositivo en ningún lugar donde su instalación o uso esté prohibido.
- El uso de las funciones del Sistema Avanzado de Asistencia al Conductor (SAAC) de este producto no supone sustituir la atención del conductor y no está destinado a la prevención de accidentes. Las alertas del sistema se deben utilizar exclusivamente como guía.
- El cumplimiento de todas las leyes y ordenanzas aplicables es responsabilidad del usuario.
- Pioneer Corporation no se hace responsable de ningún daño, debido a la instalación distinta a la descrita, o al uso del dispositivo. Pioneer Corporation no se hace responsable de ningún daño o pérdida que se produzca como consecuencia de ello.
- Es responsabilidad del usuario conducir manteniendo la distancia de seguridad entre los vehículos, al tiempo que evalúa correctamente la carretera, el tráfico y las condiciones meteorológicas, así como las condiciones ambientales.
- No opere este dispositivo si al hacerlo desvía su atención de alguna manera de la conducción segura de su vehículo. Respete siempre las reglas de conducción segura y respete todas las reglas del tránsito vigentes. Si tiene dificultades para utilizar este dispositivo o para leer la información en la pantalla, estacione el vehículo en un lugar seguro y aplique el freno de mano antes de realizar cualquier tipo de acción.
- Las leyes de su país pueden exigirle que avise a los pasajeros de que se está utilizando un dispositivo de grabación. Si es así, debes colocar la pegatina de aviso en un lugar claramente visible para sus pasajeros.
- Es preciso evitar cualquier obstrucción o interferencia con la bolsa de aire, ya sea desplegada o no, o con la visión clara de la carretera y, por lo tanto, se requiere de una instalación profesional del dispositivo.
- Se recomienda que este dispositivo sea configurado e instalado por un técnico con formación y experiencia en electrónica móvil.

### Información de seguridad importante

#### PRECAUCIÓN

- No permita que este dispositivo entre en contacto con líquidos. Podría producirse una descarga eléctrica. Además, el contacto con líquidos podría dañar el dispositivo y provocar humo y sobrecalentamiento.
- En caso de que entre algún líquido o materia extraña en el interior de este dispositivo, estacione el vehículo en un lugar seguro, apague el interruptor de encendido y desconecte inmediatamente el enchufe del mechero de coche, y luego consulte a su distribuidor o al servicio técnico autorizado de Pioneer más cercano. No utilice este dispositivo en este estado porque puede provocar un incendio, una descarga eléctrica u otro tipo de fallo.
- Si observa que este dispositivo emite humo, ruidos u olores extraños, o cualquier otro signo anormal en la pantalla LCD, desconecte inmediatamente la alimentación y consulte a su distribuidor o al servicio técnico autorizado de Pioneer más cercano. El uso de este dispositivo en este estado puede provocar daños irreversibles en el sistema.

- Está prohibido desmontar o modificar este dispositivo, ya que contiene componentes de alto voltaje que pueden provocar una descarga eléctrica. Asegúrese de consultar a su distribuidor o a la estación de servicio Pioneer autorizada más cercana para realizar inspecciones internas, ajustes o reparaciones.

Antes de utilizar este dispositivo, asegúrese de leer y comprender en su totalidad la siguiente información de seguridad:

- No opere este dispositivo si al hacerlo desvía su atención de alguna manera de la conducción segura de su vehículo. Respete siempre las reglas de conducción segura y respete todas las reglas del tránsito vigentes. Si tiene dificultades para utilizar este dispositivo o para leer la información en la pantalla, estacione el vehículo en un lugar seguro y aplique el freno de mano antes de realizar cualquier tipo de acción.
- Al utilizar este dispositivo, no ajuste nunca el volumen demasiado alto. De lo contrario, es posible que no pueda oír lo que ocurre en la carretera y que no pueda reconocer las señales de los vehículos de emergencia.
- Mantenga este manual al alcance de la mano como consulta para los procedimientos de funcionamiento y la información de seguridad.
- Ciertas funciones (como la visualización de la pantalla y ciertas operaciones de los botones) ofrecidas por este dispositivo podrían ser peligrosas (podrían provocar lesiones graves o la muerte) y/o ilegales si se utilizan mientras se conduce. La visualización en pantalla está desactivada para este dispositivo mientras el vehículo está en movimiento.
- El uso de las funciones del Sistema Avanzado de Asistencia al Conductor (SAAC) de este producto no supone sustituir la atención del conductor y no está destinado a la prevención de accidentes. Las alertas del sistema se deben utilizar exclusivamente como guía.
- El cumplimiento de todas las leyes y ordenanzas aplicables es responsabilidad del usuario.
- Pioneer Corporation no se hace responsable de ningún daño, debido a la instalación distinta a la descrita, o al uso del dispositivo. Pioneer Corporation no se hace responsable de ningún daño o pérdida que se produzca como consecuencia de ello.

## Para garantizar una conducción segura

### ⚠ PRECAUCIÓN

- En algunos países, la visualización de imágenes de vídeo en una pantalla dentro del vehículo, incluso por personas distintas del conductor, puede ser ilegal. En los países donde se apliquen estas normas, se deben respetar.

## Precauciones antes de conectar el sistema

### ⚠ ¡ATENCIÓN!

- Instale firmemente este dispositivo de forma que no se caiga del parabrisas delantero. Si este dispositivo no está instalado correctamente, puede caerse del parabrisas mientras se conduce y causar un accidente. Inspeccione periódicamente este dispositivo.
- Los cables deben fijarse con abrazaderas de cable o cinta aislante. No permita que ningún cable desnudo quede expuesto.
- Es extremadamente peligroso permitir que los cables se enrollen alrededor del árbol de dirección o de la palanca de cambios. Asegúrese de instalar este dispositivo, sus cables y el alambrado de tal manera que no obstruyan o dificulten la conducción.
- Asegúrese de que los cables y los alambres no interfieran o queden atrapados en ninguna de las partes móviles del vehículo, especialmente el volante, la palanca de cambios, el freno de mano, los rieles de los asientos deslizantes, las puertas o cualquiera de los controles del vehículo.
- No coloque los cables en lugares donde estén expuestos a altas temperaturas. Si el aislamiento se calienta, los cables pueden dañarse, lo que provocaría un cortocircuito o un mal funcionamiento y daños permanentes en el dispositivo.
- No acorte ningún cable. Si lo hace, el circuito de protección (portafusibles, resistencia o filtro de fusibles, etc.) puede dejar de funcionar correctamente.

- No alimente nunca otros equipos electrónicos cortando el aislamiento del cable de alimentación de este dispositivo y conectando el cable. La capacidad de corriente del cable se excederá, provocando un sobrecalentamiento.

### Para evitar daños

#### PRECAUCIÓN

- Al reemplazar el fusible, asegúrese de utilizar únicamente un fusible de la potencia nominal prescrita en este producto.

### Precauciones antes de la instalación

#### ¡ATENCIÓN!

Nunca instale este sistema en lugares donde, o de manera que:

- Puede causar daños al conductor o a los pasajeros si el vehículo se detiene repentinamente.
- Puede interferir con la conducción del vehículo, por ejemplo, en el piso frente al asiento del conductor, o cerca del volante o la palanca de cambios.
- Para garantizar una instalación adecuada, asegúrese de utilizar las piezas suministradas de la manera especificada. Si no se suministra alguna pieza con este dispositivo, utilice las piezas compatibles de la forma especificada después de que su distribuidor compruebe la compatibilidad de las piezas. Si se utilizan piezas distintas a las suministradas o compatibles, se pueden dañar las partes internas de este dispositivo o se pueden aflojar y el dispositivo se puede desprender.
- No instale este dispositivo donde pueda
  - (i) obstruir la visión del conductor,
  - (ii) interferir con el rendimiento de cualquiera de los sistemas operativos o características de seguridad del vehículo, incluyendo los airbags, los botones de las luces de emergencia o bien
  - (iii) interferir con la capacidad del conductor para manejar el vehículo con seguridad
- Nunca instale este dispositivo delante o al lado del lugar del salpicadero, de la puerta o del pilar desde el que se desplegaría una de las bolsas de aire del vehículo. Consulte el manual del propietario del vehículo para obtener información sobre el área de despliegue de las bolsas de aire frontales.
- Consulte con su distribuidor más cercano si la instalación requiere la realización de agujeros u otras modificaciones en el vehículo.
- Antes de realizar una instalación definitiva de este dispositivo, conecte temporalmente el cableado para confirmar que las conexiones son correctas y que el sistema funciona adecuadamente.
- No instale este dispositivo en lugares sujetos a altas temperaturas o a humedad, como por ejemplo:
  - Lugares cercanos a un calentador, ventilador o aire acondicionado.
  - Lugares que pueden estar expuestos a la lluvia, como cerca de la puerta o en el suelo del vehículo.

# Limitación de responsabilidad

- Dado el gran número de variables y condiciones que pueden intervenir en un accidente, Pioneer no puede garantizar que todos los accidentes o sucesos activen la función de grabación de este dispositivo.
- Este dispositivo puede no funcionar correctamente debido a los problemas de configuración, a la forma en que está instalado el producto, al estado de la tarjeta microSD y a las condiciones de conducción, incluyendo el estado de la carretera.
- Al colocar objetos de colores brillantes en el salpicadero, éstos pueden reflejarse en el parabrisas delantero y en la imagen de la cámara. Evite colocar objetos de colores brillantes en el salpicadero.
- El fabricante no garantiza la efectividad de este dispositivo como prueba en caso de accidente del tráfico.
- El fabricante no garantiza que este dispositivo guarde el vídeo en todas las situaciones.
- En el vídeo grabado, los detalles de los alrededores delante del vehículo pueden no ser legibles debido a las difíciles condiciones ambientales, como el clima o la hora del día.
- Los semáforos LED o las farolas de la carretera pueden verse como intermitentes o parpadeantes cuando se graban con este dispositivo. También es posible que el color no sea correctamente identificable. Pioneer Corporation no asume ninguna responsabilidad por estos fenómenos.
- Este dispositivo guarda el vídeo antes y después de que se produzca un accidente mediante la detección del impacto (aceleración) con el sensor de detección de incidencias (G-Sensor) (acelerómetro). Sin embargo, no se garantiza que este dispositivo guarde el vídeo en todas las situaciones.
- Pioneer Corporation no asume ninguna responsabilidad por los fallos o daños del dispositivo que se produzcan debido al deterioro de la tarjeta microSD.
- Pioneer Corporation no garantiza que los problemas de la tarjeta microSD se puedan solucionar formateando la tarjeta. Pioneer Corporation no se hace responsable de los archivos que se borren de la tarjeta microSD ni de los daños que se produzcan al formatear la tarjeta. Formatee la tarjeta microSD según su propio criterio y bajo su propia responsabilidad.
- Instale siempre el dispositivo en la posición de instalación especificada para garantizar un campo de visión seguro mientras conduce y para obtener el máximo rendimiento del dispositivo. Pioneer Corporation no se hace responsable de ningún daño debido a la instalación o uso del dispositivo.

# Cómo leer este Manual

Simbolización	Significado
	Estos símbolos se utilizan para llamar su atención sobre los elementos que debe tener en cuenta al utilizar este dispositivo y los elementos que debe tener en cuenta para mantener su rendimiento.
<b>Nota/Notas</b>	Las notas proporcionan consejos útiles e información adicional sobre las características del dispositivo.
[oo]	Los corchetes se utilizan para mostrar los objetos seleccionables que aparecen en la pantalla.
“oooo”	Las comillas se utilizan para indicar las referencias y los ajustes.

- Las imágenes y pantallas de ejemplo utilizadas en este manual pueden diferir del dispositivo real.
- Las pantallas reales del dispositivo pueden ser modificadas sin previo aviso con el fin de mejorar el rendimiento y las características del dispositivo.
- En este manual, la tarjeta de memoria microSDHC se denomina "tarjeta microSD" para mayor comodidad.
- En este manual, el Modo de estacionamiento también se denomina Modo de seguridad.

# Precauciones de uso

## Precauciones al utilizar este dispositivo

- El conductor puede configurar manualmente el dispositivo para guardar el vídeo y ayudar a supervisar el comportamiento del conductor.
- Existen límites en el alcance del vídeo que se puede grabar con este producto (→“Especificaciones técnicas”). Compruebe primero el vídeo que se va a grabar antes de utilizar este dispositivo.
- No utilice este producto en lugares sometidos a altas temperaturas de hasta 60°C o más, a bajas temperaturas de hasta -10°C o menos, o a una alta humedad.
- Tenga cuidado de no infringir la privacidad de ningún individuo en el vídeo grabado con este dispositivo al utilizar dicho vídeo. Usted es totalmente responsable del uso de dicho vídeo. El vídeo grabado con este dispositivo puede incluir información personal, como los números de las matrículas.
- El tiempo de grabación puede acortarse o la grabación puede ser imposible cuando la alimentación del dispositivo se interrumpe (se apaga el motor del vehículo o se retira el cable de alimentación del mechero de coche).
- Asegúrate de utilizar el cable de alimentación incluido para cargar la batería.
- Pioneer Corporation no ofrece un servicio de recuperación de datos para archivos dañados o borrados.
- Las áreas de almacenamiento de la tarjeta microSD se dividen en las cuatro áreas que se muestran en el siguiente diagrama.

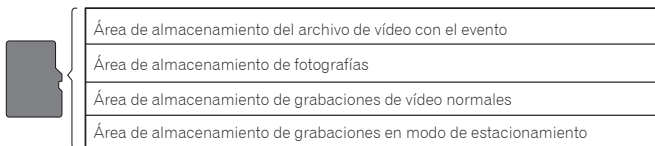

- Tenga en cuenta que los archivos se sobrescribirán cuando no haya suficiente espacio libre en las áreas de almacenamiento del archivo. Le recomendamos que haga una copia de seguridad de los archivos importantes que desee guardar. →“Copia de seguridad de los archivos grabados”
- Para garantizar que los archivos importantes, como los que contienen registros de accidentes, no se sobrescriban, apague siempre el aparato antes de extraer la tarjeta microSD y guárdela en un lugar seguro. →“Instalación y extracción de la tarjeta microSD”
- Puede ver los archivos de vídeo en su ordenador. Sin embargo, el vídeo puede interrumpirse o detenerse dependiendo del rendimiento del ordenador.
- Si este dispositivo se utiliza cerca de otro dispositivo que utilice GPS, como un sistema de navegación para automóviles, es posible que ese dispositivo no pueda recibir temporalmente las ondas de radio de los satélites GPS debido a las interferencias de radio. También puede haber un impacto negativo en las funciones de los dispositivos circundantes.
- La batería interna es una pieza consumible. Esta batería es para conservar la hora, y puede no conservar la hora después de un uso repetido. Póngase en contacto con el servicio de asistencia técnica de Pioneer si la hora se restablece con frecuencia.
- La batería interna es una pieza consumible. El tiempo de funcionamiento disminuirá lentamente a medida que la batería se cargue repetidamente. Póngase en contacto con el servicio de asistencia técnica de Pioneer si cree que el tiempo de funcionamiento es demasiado corto.
- No toque el objetivo con las manos. Si toca el objetivo, límpielo con un paño suave.



### ⚠️ Precauciones al utilizar la tarjeta microSD

- Mantenga la tarjeta microSD fuera del alcance de los niños pequeños para evitar que se la traguen accidentalmente.
- Para evitar la pérdida de datos y daños en la tarjeta microSD, no la extraiga nunca de este dispositivo mientras se estén transfiriendo datos.
- Si se produce una pérdida o corrupción de datos en la tarjeta microSD por cualquier motivo, normalmente no es posible recuperar los datos. Pioneer Corporation no se hace responsable de los daños, costes o gastos derivados de la pérdida o corrupción de datos.
- Nunca inserte o extraiga la tarjeta microSD mientras conduce.
- Este dispositivo es compatible con las siguientes tarjetas MicroSD

	microSDHC
Capacidad	16 GB ~ 32 GB
Sistema de archivos	exFAT
Clase de velocidad	Clase 10 o superior

- No se garantiza que todas las tarjetas microSD sean compatibles con este dispositivo.
- Pioneer Corporation no garantiza la compatibilidad de la tarjeta microSD.
- tarjeta de memoria microSDHC (se vende por separado).
- Formatee la tarjeta microSD antes de utilizarla. No utilice una tarjeta microSD que contenga otros datos, por ejemplo, de un ordenador.
- Formatee periódicamente la tarjeta microSD.
- No extraiga la tarjeta microSD cuando la este utilizando. El archivo o la tarjeta podrían dañarse.
- Incluso si la tarjeta microSD se utiliza normalmente, es posible que ya no pueda grabar los datos en la tarjeta o borrar los mismos con normalidad.
- La garantía no cubre la vida útil de la tarjeta microSD.
- La tarjeta microSD es una pieza consumible. Le recomendamos que reemplace regularmente la tarjeta microSD por una nueva. Si utiliza la tarjeta microSD durante un largo periodo de tiempo, es posible que este dispositivo deje de guardar correctamente los datos en la tarjeta debido a sectores defectuosos, o que se produzca un error y la tarjeta ya no se pueda utilizar.
- En raras ocasiones, una tarjeta microSD que es reconocida por su ordenador puede no ser reconocida por este dispositivo. En este caso, dependiendo del problema de la tarjeta microSD, este dispositivo puede ser capaz de reconocer la tarjeta al formatearla con esta función de formato del dispositivo → **“Configuraciones del dispositivo” - “Funciones configurables” - “Sistema” - “Formatear tarjeta SD”**. De todos modos, todos los archivos, incluidos los protegidos, guardados en la tarjeta microSD se borrarán al formatearla. Haga siempre una copia de seguridad de los archivos de la tarjeta microSD antes de formatearla.
- Pioneer Corporation no garantiza que los problemas de la tarjeta microSD se puedan solucionar formateando la tarjeta. Pioneer Corporation no se hace responsable de los archivos que se borren de la tarjeta microSD ni de los daños que se produzcan al formatear la tarjeta. Formatee la tarjeta microSD según su propio criterio y bajo su propia responsabilidad.

# Compruebe los accesorios

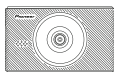

Unidad principal × 1



Soporte de succión × 1



Cable de alimentación  
del mechero de coche  
3.5 m × 1



Guía de iniciación rápida  
× 1



Garantía × 1



Correa de seguridad × 1

## Nota

- Todas las imágenes de este documento tienen fines exclusivamente ilustrativos y están sujetas a cambios.

## Cuando cambiar el fusible

Si el dispositivo no se enciende o no se carga incluso cuando está conectado el cable de alimentación del mechero de coche incluido, compruebe si se ha fundido el fusible.

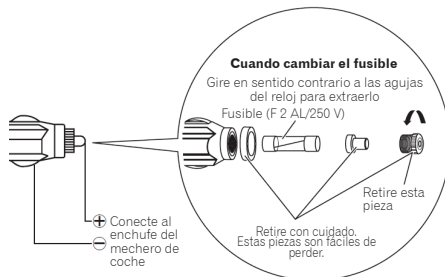

## ⚠ ¡ATENCIÓN!

Si el fusible está fundido, reemplácelo por un fusible nuevo de tubo de vidrio estándar (diámetro 5,0 mm/longitud 20 mm) y apriete bien la punta. Asegúrese de que el fusible se ha reemplazado con uno del mismo tipo y capacidad nominal (F 2 AL/250 V).

# Antes de instalar el dispositivo

## **⚠ PRECAUCIÓN**

- Al instalar el dispositivo en vehículos con bolsa de aire, nunca lo instale en la cubierta de la bolsa de aire ni en lugares que puedan obstruir el despliegue de la bolsa de aire. Si lo hace, podría impedir que la bolsa de aire se despliegue con normalidad, provocar que el producto salga volando debido al despliegue de la bolsa de aire y causar accidentes y lesiones.

## **⚠ ¡ATENCIÓN!**

- Al instalar el dispositivo en un vehículo equipado con bolsa de aire, consulte primero con el fabricante del vehículo para conocer las precauciones relacionadas con el trabajo de instalación. De lo contrario, existe el riesgo de que el airbag no funcione correctamente.
- Utilice siempre las piezas incluidas según las especificaciones. Existe el riesgo de que el dispositivo no funcione correctamente si se utilizan otras piezas.
- Instale este dispositivo en un lugar en el que no obstaculice el funcionamiento del equipamiento del vehículo ni la capacidad de conducirlo.

## Precauciones de instalación

- La unidad principal es para instalarla sólo en el interior del parabrisas delantero. No instale el dispositivo en ningún otro lugar dentro o fuera del vehículo.
- Al instalar la unidad principal en el interior del parabrisas delantero, asegúrese de instalarla en las posiciones especificadas del parabrisas delantero y dentro de las dimensiones especificadas.
- Asegúrese de que la superficie del parabrisas delantero esté limpia y seca antes de colocar el soporte.
- Dependiendo del vehículo, la instalación en el lugar y con las dimensiones especificadas puede no ser posible. Para más detalles, consulte con su distribuidor.
- No cubra la unidad principal ni ensucie el objetivo.
- No coloque objetos reflectantes cerca del objetivo.
- Al utilizar la unidad principal, tenga cuidado de que no se caiga y de no tocar el objetivo.
- La calidad de la grabación se puede ver afectada si el parabrisas delantero del vehículo está recubierto o ha recibido un tratamiento especial.
- Es posible que este dispositivo no pueda recibir señales de GPS si el parabrisas delantero del vehículo ha recibido un tratamiento especial. Compruebe el indicador de estado de recepción del GPS que se muestra en la pantalla de este dispositivo. En caso de que no se pueda recibir una señal GPS, este dispositivo no se puede instalar en el vehículo. - "Uso de este dispositivo" - "Visualización de la pantalla de grabación"
- Elija un lugar de trabajo libre de polvo y escombros en el ambiente.
- Si la temperatura es baja o hay condensación en el cristal, enciende la calefacción para calentar el cristal y así evitar una mala adherencia del soporte de succión
- Para evitar que se suelte el soporte montado en el parabrisas, puede colocar la correa de seguridad (incluida en la caja).
- Instale siempre el dispositivo en la posición de instalación especificada para garantizar un campo de visión seguro mientras conduce y para obtener el máximo rendimiento del dispositivo.
- Pioneer Corporation no se hace responsable de ningún daño debido a la instalación o uso del dispositivo.

## Consejos para la instalación

### Antes de instalar y asegurar el dispositivo, proceda como sigue

- Primero, conecte temporalmente este dispositivo y confirme que funciona correctamente, y luego instálelo. Si el dispositivo no funciona correctamente, compruebe de nuevo que no hay ningún error en la conexión.

### Antes de instalar el soporte de succión

- Limpie el lugar donde se instalará el soporte de succión.

## **⚠ ¡ATENCIÓN!**

- Instale firmemente el dispositivo para que no se caiga. Si la instalación es incorrecta, puede que se caiga mientras conduce y cause un accidente. Revise periódicamente el estado de la instalación.

# Montaje

## Posición especificada de instalación en el parabrisas delantero

Al instalar este dispositivo en el interior del parabrisas delantero, instálolo en el vehículo en una posición que satisfaga todas las condiciones siguientes.

- Una posición en la que todo este producto se encuentra dentro del 20% del borde superior de la altura del parabrisas delantero (rango dentro del 20% de la longitud real, excluyendo las partes que se superponen a los burletes, molduras, etc. y las partes enmascaradas) o se encuentra en la sombra del espejo retrovisor visto desde el asiento del conductor.  
Tenga en cuenta que el "20%" descrito anteriormente es una estimación aproximada. Por favor, instale el dispositivo de acuerdo con las leyes y reglamentos de su país.
- Una posición en la que la parte del objetivo del dispositivo se encuentra dentro de la zona de limpieza del limpiaparabrisas.
- Una posición donde el objetivo del dispositivo no esté por encima de la visera parasol y las líneas de cerámica negra/ patrón de cerámica negra.
- Una posición donde el dispositivo esté orientado en dirección horizontal hacia el frente y de izquierda a derecha.
- Una posición donde el cable de alimentación se puede colocar sin esfuerzo.

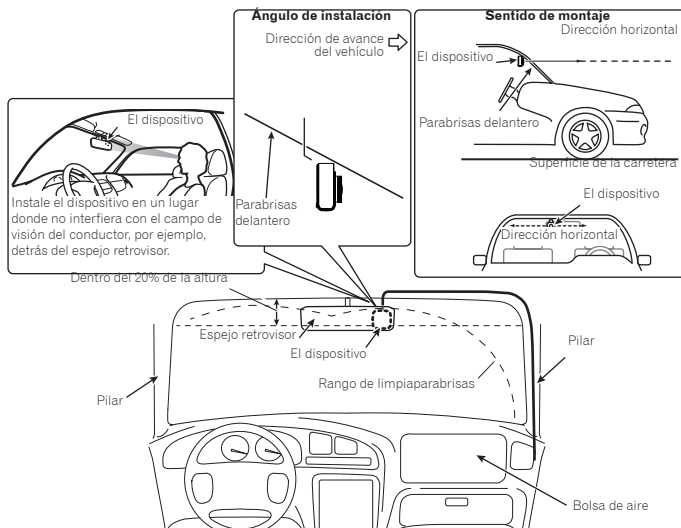

### ⚠ ¡¡IMPORTANTE!

Instale siempre el dispositivo en la posición de instalación especificada para garantizar un campo de visión seguro mientras conduce y para obtener el máximo rendimiento del dispositivo.

## Instalación de este dispositivo

### 1 Limpie la zona de instalación

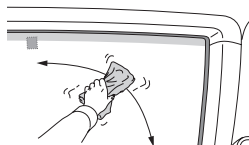

### 2 Instale el dispositivo

- 1 Fije el soporte de succión a la unidad principal
- 2 Instale el dispositivo en la posición especificada en el parabrisas delantero, ajustando el sentido del objetivo para que la imagen sea horizontal.

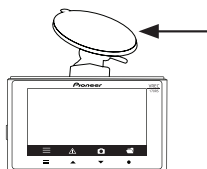

#### ⚠ ¡ATENCIÓN!

- Asegúrese de que la superficie del parabrisas delantero esté limpia y seca antes de colocar el soporte.
- Presione firmemente la ventosa del soporte de succión instalado en el parabrisas.
- No instale el soporte de forma independiente. Utilice siempre el soporte con la cámara de salpicadero acoplada.
- No toque la superficie del LCD.
- Instale firmemente el dispositivo para que no se caiga. Si la instalación es incorrecta, puede que se caiga mientras conduce y cause un accidente. Revise periódicamente el estado de la instalación.
- Para evitar que se suelte el soporte montado en el parabrisas, puede colocar la correa de seguridad (incluida en la caja).

### 3 Ajuste el ángulo de instalación.

Afloje la tuerca de ajuste del ángulo. Después del ajuste, apriete la tuerca

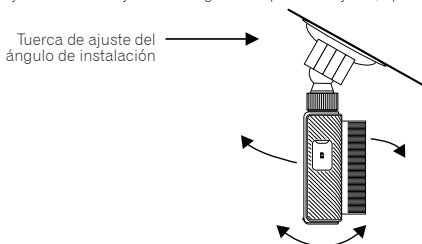

### 1 Conecte el cable de alimentación del mechero de coche al enchufe de accesorios del vehículo.

Coloque el cable de alimentación en el lado del asiento del pasajero. Inserte completamente el enchufe del cable en la toma de accesorios del vehículo. (La ubicación de este enchufe depende del vehículo en particular.)

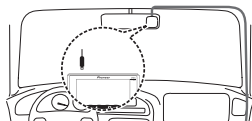

#### ⚠ ¡ATENCIÓN!

- Después de usar el mechero de coche, el enchufe del accesorio está muy caliente. Si el cable de alimentación del mechero de coche se conecta a un enchufe que aún no se ha enfriado, la punta del cable puede fundirse o sufrir un cortocircuito. Espere a que el enchufe del accesorio se enfríe antes de conectar el cable de alimentación

### 2 Encienda el motor del vehículo para activar la pantalla de la imagen que se está grabando.

#### Nota

En el momento de la compra, se coloca una película protectora en el objetivo del dispositivo. Retire esta película.

### 3 Instale la correa de seguridad



- Coloque el bucle más pequeño de la correa de seguridad alrededor del soporte de succión en el lugar donde se conecta a la unidad principal y, a continuación, conecte el soporte de succión a la unidad principal.
- Apriete el bucle más grande de la correa de seguridad alrededor del espejo retrovisor fijado al parabrisas.
- Una vez que la correa de seguridad esté conectada tanto al espejo retrovisor como a la Cámara de Salpicadero, fije la Cámara de Salpicadero al parabrisas delantero junto al espejo retrovisor.

#### Nota

Instale siempre esta correa de seguridad como se describe anteriormente. No corte la correa de seguridad ni la instale de forma distinta a la descrita. Pioneer Corporation no se hace responsable de ningún daño, debido a la instalación distinta a la descrita, o al uso del dispositivo.

#### Desmontaje del dispositivo

- Desconecte el soporte de succión del parabrisas delantero.
- Retire el dispositivo

# Nombres de las piezas

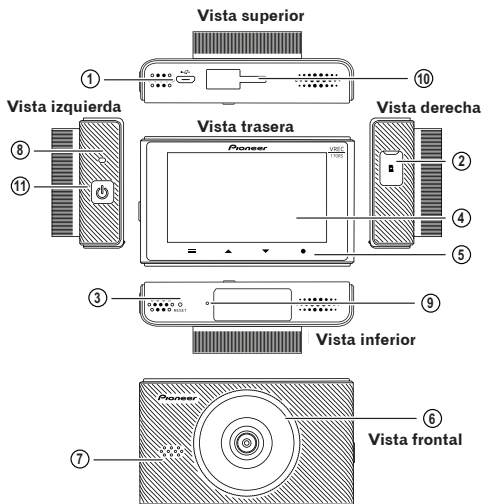

## ① Puerto de alimentación

Conecte el cable de alimentación al mechero de coche.

## ② Ranura para tarjeta microSD

Tarjetas de memoria microSD de hasta 32 GB

## ③ Botón Reset (reinicio)

Al pulsar este botón con la punta de un bolígrafo, se reinicia el dispositivo.

## ④ LCD

## ⑤ Botones de función

## ⑥ Objetivo

## ⑦ Altavoz

## ⑧ Indicador de sistema

## ⑨ Micrófono

## ⑩ Punto de fijación con soporte de succión

## ⑪ Botón de encendido/apagado

# Botones de función

Las funciones de los botones de función se indican con los iconos que aparecen en la parte inferior de la pantalla.

Las funciones de los botones dependerán de la visualización en pantalla. (los iconos no se muestran en algunas pantallas).

Al mantener pulsado el  botón de función en la pantalla de reproducción o en la pantalla de MENÚ, se vuelve a la pantalla anterior.

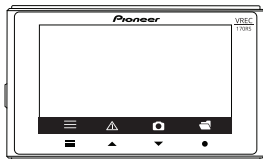

① Pantalla del menú principal

② Grabación manual de eventos (Event Recording)

③ Toma de fotografías

④ Reproducción de medios grabados

## En la pantalla del MENÚ

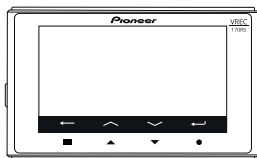

① Volver

② Arriba

③ Abajo

④ Confirmar



# Instalación y extracción de la tarjeta microSD™

Apague el dispositivo antes de instalar o extraer la tarjeta microSD.

→“Encendido y apagado manual”

## Instalación de la tarjeta microSD

Sostenga el borde superior de la tarjeta microSD, coloque la tarjeta microSD de manera que la etiqueta esté orientada hacia el lado del objetivo del dispositivo, e insértela lentamente en la ranura de la tarjeta microSD hasta que oigas un clic.

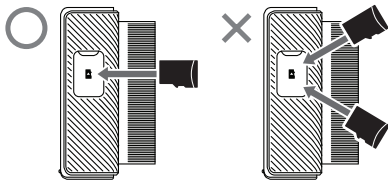

### ⚠ ¡ATENCIÓN!

- No inserte la tarjeta microSD en ángulo. Esto puede causar daños.
- No introduzca ni extraiga la tarjeta microSD repetidamente en intervalos cortos de tiempo.
- Siempre introduzca/extraiga completamente el soporte de la tarjeta microSD.

## Extracción de la tarjeta microSD

Presione lentamente el borde superior de la tarjeta microSD hasta que oigas un clic ①. La cerradura será liberada. Extrae la tarjeta microSD ②.

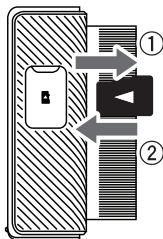

### ⚠ ¡ATENCIÓN!

- Asegúrese de tener cuidado al utilizar la tarjeta microSD, ya que se calienta durante la grabación.

# Copia de seguridad de los archivos grabados

Al agotarse el espacio libre en las áreas de almacenamiento de los archivos, los archivos más antiguos serán eliminados.

Le recomendamos que haga una copia de seguridad de los archivos importantes que desee guardar siguiendo los siguientes pasos.

## Nota

Prepare una tarjeta microSD de repuesto con antelación.

### 1 Reemplace la tarjeta microSD.

Detenga el vehículo en un lugar seguro. A continuación, apague el dispositivo, extraiga la tarjeta microSD y reemplácela con tarjeta microSD de repuesto.

### 2 Copie o mueva los archivos a un ordenador.

Inserte la tarjeta microSD en un ordenador, utilizando un adaptador de tarjetas SD disponible en el mercado si es necesario.

Copie o mueva los vídeos y las fotografías para hacer una copia de seguridad a una ubicación adecuada en el ordenador.

## Estructura de carpetas y archivos

La estructura de las carpetas y los archivos de la tarjeta microSD es la siguiente.

### CARPETA RAÍZ

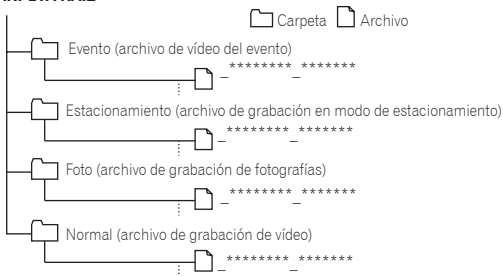

## Nota

El año, el mes, el día, las horas, los minutos y los segundos se asignan automáticamente en \*\*\*\*\*\_\*\*\*\*\*.

# Uso de este producto

Antes de utilizar este dispositivo, detenga el vehículo en un lugar seguro y aplique el freno de estacionamiento.

## Encendido de este dispositivo

Este dispositivo se enciende al poner en marcha el motor del vehículo (encendido en la posición ACC ON) y comienza a grabar automáticamente. (Grabación de vídeo) → **"Uso de este producto" - "Grabación de vídeo"**

Español

### ⚠ ¡ATENCIÓN!

- Si no utiliza el dispositivo durante mucho tiempo, la batería del dispositivo puede descargarse
- Si la batería interna está descargada, deberá restablecer la hora/fecha desde el menú de configuración.
- Por favor, asegúrese de que el dispositivo está conectado al enchufe del mechero de coche, y encendido durante un mínimo de 30 segundos para que la batería se cargue lo suficiente para ahorrar tiempo.

## Encendido y apagado manual

Este dispositivo se puede encender y apagar manualmente desde el lateral de la unidad principal.

El cable de alimentación del mechero debe estar conectado y el ACC del vehículo encendido todo el tiempo para encender y apagar la unidad principal.

Cuando la unidad principal está apagada: Pulse prolongadamente el botón ON/OFF durante 3 segundos para ponerlo en marcha. Cuando la unidad principal está encendida: Pulse prolongadamente el botón ON/OFF durante 3 segundos para apagarlo.

## Visualización del indicador del sistema

El indicador del sistema muestra el estado de funcionamiento del dispositivo.

Verde intermitente	Visualización del menú	Grabación normal	Grabación de eventos	Ha ocurrido un error (entre otras cosas, es posible que la tarjeta microSD no esté insertada).
Se ilumina en verde	—	○	—	—
Se ilumina en rojo	—	—	○	—
Rojo intermitente	—	—	—	○
No se enciende	○	—	—	—

## Visualización de la pantalla de grabación

La indicación del estado muestra el estado de funcionamiento de este dispositivo.



- ① Grabación en curso
- ② Tiempo de grabación transcurrido
- ③ Grabación de eventos\*1
- ④ Modo de estacionamiento
- ⑤ Grabación de audio\*2
- ⑥ Estado de la conexión inalámbrica\*3
- ⑦ Estado de la recepción de la señal GPS\*4
- ⑧ Estado de la alimentación
- ⑨ Fecha / Hora / Velocidad del vehículo

\*1 Al realizar la grabación manual de eventos o al detectar una vibración en el modo de grabación de eventos, y al activar la grabación de eventos, se muestra el icono Eventos.

\*2 Si la grabación de sonido está desactivada, el icono "A" se muestra en rojo.

\*3 Durante la conexión inalámbrica, el icono se muestra en verde, y cuando la conexión inalámbrica está desconectada, el icono se muestra en blanco. Cuando la conexión inalámbrica está desactivada, el icono "A" se muestra en rojo.

\*4 Cuando se recibe una señal GPS, el icono se muestra en verde, y cuando no se puede recibir la señal GPS, el icono se muestra en blanco.

## Grabación de vídeo

La grabación se inicia automáticamente cuando se pone en marcha este dispositivo. El vídeo grabado se guarda en la tarjeta microSD como un archivo con el tiempo establecido (por defecto: 3 minutos), y si se agota el espacio libre en la tarjeta microSD, los archivos se sobrescriben empezando por el más antiguo.

### Notas

- Puede cambiar el tiempo de grabación de vídeo.  
→ **"Configuraciones del dispositivo" - "Funciones configurables" - "Configuración de la grabación" - "Tiempo de grabación de vídeo"**
- La grabación de vídeo se detendrá bajo las siguientes circunstancias.
  - Al visualizar la pantalla del MENÚ
  - Al interrumpirse la alimentación
  - Al iniciar el modo de estacionamiento
  - Al extraer la tarjeta microSD
- El tiempo de grabación puede variar según las condiciones.

## Grabación de eventos

### Grabación automática por detección de impactos (grabación de eventos)

El archivo de grabación de vídeo al detectar este dispositivo (la Cámara de Salpicadero) un impacto, como por ejemplo

un choque con otro vehículo, se graba como un archivo de vídeo de evento en la carpeta "Evento".

El número de archivos de vídeo de eventos y los tiempos de grabación variarán en función del momento en que se haya

detectado el impacto. Si se detecta un impacto, los registros de archivos durante 31 segundos, tras la detección del impacto, se grabarán como archivos de vídeo de evento.

### Grabación manual (grabación manual de eventos)

Si se pulsa el botón de grabación manual durante la grabación de vídeo, éste se graba como un archivo de vídeo de evento durante 33 segundos, con las mismas especificaciones que una grabación de evento.

### Notas

- Puede ajustar la sensibilidad para detectar impactos.  
→ **"Configuraciones del dispositivo" - "Funciones configurables" - "Configuración de la grabación" - "Sensibilidad del sensor de detección de incidencias (G-Sensor)"**.

## Modo de seguridad

Al desconectar la alimentación de este dispositivo (se apaga el motor del vehículo o se retira el cable de alimentación del mechero de coche), el modo de seguridad se activa durante un periodo de tiempo determinado. El tiempo máximo de funcionamiento es de aproximadamente 40 minutos.

Si este dispositivo detecta un movimiento del vehículo causado por una vibración mientras el Modo de Seguridad está activado, ese evento se guarda durante 60 segundos como un archivo del modo de estacionamiento. Una vez finalizada la grabación, la Cámara de Salpicadero se apagará automáticamente. Si existe un vídeo de vigilancia de estacionamiento grabado, se ofrece al usuario la opción de ver el vídeo grabado.

### Notas

- En este manual, el Modo de estacionamiento también se denomina Modo de seguridad.
- El Modo de Seguridad se puede activar o desactivar.
- Usted puede ajustar la sensibilidad para detectar la vibración.

#### → Configuraciones del dispositivo - funciones configurables - Modo de seguridad - Sensibilidad

La vibración que se detecta durante aproximadamente tres minutos después de detener el suministro de energía a este dispositivo, y durante aproximadamente tres minutos antes de iniciar el suministro de energía, no está cubierta por la función de visualización del mensaje de notificación.

Si se graba cualquier vídeo 3 minutos después de que el conductor detenga el vehículo y apague el ACC, y 3 minutos antes de que el conductor se suba al coche y arranque el motor, no se activará el evento. De todos modos, los archivos grabados también se almacenan en la carpeta "Estacionamiento".

El tiempo de grabación puede variar según las condiciones.

### Notas

- Si el dispositivo graba un evento en el estacionamiento después del apagado del ACC del estado de reposo, la pantalla permanecerá apagada y la grabación se iniciará en segundo plano.

## Reproducción de archivos grabados

### Grabación automática por detección de impactos (grabación de eventos)

La visualización del monitor (pantalla) se pone automáticamente en negro si no se realiza ninguna operación durante aproximadamente 60 segundos. (Esta es la configuración por defecto de la pantalla).

La grabación de vídeo no se inicia mientras el usuario está realizando alguna operación de menú.

### Puede reproducir archivos de vídeo grabados.

- ① Pulse el botón de reproducción de medios grabados.

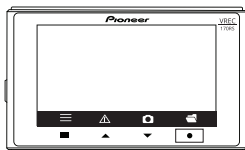

- ② Seleccione la carpeta que desee ver utilizando los botones de la tecla dura ARRIBA/ABAJO. Se mostrarán los iconos de los archivos de la carpeta seleccionada.

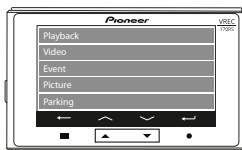

- ③ Seleccione el icono deseado utilizando los botones de hardware.

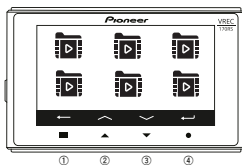

Se mostrarán los iconos de los archivos de la carpeta seleccionada.

- ① Volver al menú anterior  
② Archivo anterior

- ③ Siguiente archivo  
④ Confirmar

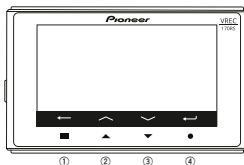

Se reproducirá el archivo seleccionado.

- ① Volver al menú anterior  
② Grabación anterior

- ③ Grabación siguiente  
④ Pulse para eliminar la grabación

**Notas**

- Seleccione el archivo que desea eliminar y vuelva a pulsar el botón de confirmación cuando se le pida la interfaz gráfica de usuario en pantalla, para eliminar el archivo seleccionado.
- Si el vídeo es demasiado corto, inserte la tarjeta microSD en su ordenador para eliminar los archivos.

## Advanced Driver Assistance Systems (ADAS)

### Lane Departure Warning System (LDWS)

Este dispositivo continúa monitoreando el estado de la carretera. Si el dispositivo detecta la salida de carril, y la velocidad del vehículo  $\geq 60$  km/h, entonces un icono de advertencia se muestra en la pantalla y un sonido de alerta se reproduce al mismo tiempo.

**Notas**

- Es posible detectar el carril izquierdo o derecho, por lo que se puede mostrar el icono izquierdo/derecho.
- La línea amarilla sirve para fijar la posición al instalar el dispositivo.
- Esta función está desactivada por defecto. Puede activar la función como se indica a continuación.

→ **"Configuraciones del dispositivo" - "funciones configurables" - "LDWS"**

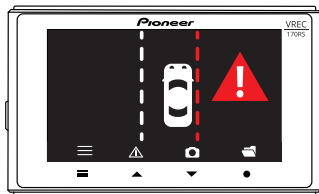

### Sistema de alerta de colisión frontal (FCWS)

Este dispositivo continúa monitoreando el estado de la carretera. Si el dispositivo detecta un objeto, por ejemplo, un vehículo por delante y la distancia es de 10 metros o menos, y la velocidad del vehículo  $\geq 60$  km/h, entonces un icono de advertencia se muestra en la pantalla y un sonido de alerta se reproduce al mismo tiempo.

**Notas**

- Esta función está desactivada por defecto. Puede activar la función como se indica a continuación.

→ **"Configuraciones del dispositivo" - "funciones configurables" - "FCWS"**



### ¡ATENCIÓN!

- El uso de las funciones del Sistema Avanzado de Asistencia al Conductor (SAAC) de este producto no supone sustituir la atención del conductor y no está destinado a la prevención de accidentes. Las alertas del sistema se deben utilizar exclusivamente como guía.
- El cumplimiento de todas las leyes y ordenanzas aplicables es responsabilidad del usuario.
- Pioneer Corporation no se hace responsable de ningún daño, debido a la instalación distinta a la descrita, o al uso del dispositivo. Pioneer Corporation no se hace responsable de ningún daño o pérdida que se produzca como consecuencia de ello.
- Esta función no está vinculada a los intermitentes del vehículo, ni a ningún otro sistema del mismo.
- Es responsabilidad del usuario conducir manteniendo la distancia de seguridad entre los vehículos, al tiempo que evalúa correctamente la carretera, el tráfico y las condiciones meteorológicas, así como las condiciones ambientales.
- Independientemente de si el sistema funciona correctamente o no, es responsabilidad del conductor reaccionar a las condiciones cambiantes de la carretera para mantener el control del vehículo. Su incumplimiento puede dar lugar a lesiones personales graves o a la muerte y/o a graves daños materiales.
- No opere este dispositivo si al hacerlo desvía su atención de alguna manera de la conducción segura de su vehículo. Respete siempre las reglas de conducción segura y respete todas las reglas del tránsito vigentes. Si tiene dificultades para utilizar este dispositivo o para leer la información en la pantalla, estacione el vehículo en un lugar seguro y aplique el freno de mano antes de realizar cualquier tipo de acción.

## Alerta de límite de velocidad

Este dispositivo emite un señal sonora y una alerta visual en caso de que el usuario supere una velocidad preestablecida por el mismo a través del menú de configuración.

Notas

- Este dispositivo calcula la velocidad del vehículo a través de su GPS.
- Esta función está desactivada por defecto. Puede activar la función como se indica a continuación.  
->**"Configuración del dispositivo" - "Alerta de límite de velocidad"**



# Configuración del dispositivo

Antes de utilizar este dispositivo, detenga el vehículo en un lugar seguro y aplique el freno de estacionamiento.

Estos ajustes configuran este producto. Puede restablecer los ajustes a la configuración predeterminada. También puede formatear la tarjeta microSD y comprobar la información de la versión de este producto. Tenga en cuenta que la grabación de vídeo se detendrá mientras se muestre la pantalla del MENÚ.

## 1 Pulse el botón Menú para abrir el menú principal.

La visualización del monitor (pantalla) se pone automáticamente en negro si no se realiza ninguna operación durante aproximadamente 60 segundos.

(Esta es la configuración por defecto de la pantalla).

La grabación de vídeo no se inicia mientras el usuario está realizando alguna operación de menú.

## 2 Utilice los botones de función para seleccionar la opción deseada.

En cada configuración del menú, puede cambiar los ajustes según sus preferencias.

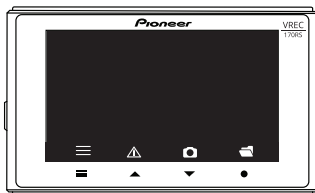

## Funciones configurables

### Ajuste de grabación

Configuración	Descripción	Ajustes predefinidos
Resolución de vídeo	Permite establecer la calidad de la resolución de la grabación de vídeo. [Full HD 1920 × 1080 p o HD 1280 × 720 p].	Full HD 1920 × 1080 p
Duración del archivo de grabación de vídeo	Permite establecer el tiempo de grabación para un archivo de vídeo cuando se graba el vídeo. [1 min / 3 min / 5 min].	3 min
Valor de exposición	Permite establecer la exposición de la grabación del vídeo. [de -2 a +2].	0
Giroscopio	Permite establecer el nivel de sensibilidad para la detección de vibraciones o golpes. Además, se puede configurar: [OFF / Alto / Medio / Bajo].	Mid (medio)
Micrófono	Permite establecer si debe grabar sonidos ambientales durante la grabación de vídeo con este dispositivo. [ON o OFF].	OFF

Configuración	Descripción	Ajustes predefinidos
Modo de estacionamiento (Modo de protección)	Permite establecer el nivel de sensibilidad para la grabación de eventos después de la detección de vibración y estacionamiento del vehículo, así como después de una interrupción del suministro eléctrico. Esto puede establecerse por medio de: [OFF / Alto / Medio / Bajo].	Mid (medio)

## Funciones personalizables

### Configuración del sistema

Configuración	Descripción	Ajustes predefinidos
Idioma	Permite establecer el idioma mostrado en la pantalla. [Inglés/Francés/Español/Alemán/Polaco/Ruso/Ucraniano]	Inglés
Monitor de video	Permite establecer el tiempo para que el dispositivo entre en modo de suspensión. [Siempre ON / 10 seg. / 1 min. / 3 min. / Modo automático]. Al elegir el modo automático; Velocidad superior a 15 km/h durante 5 segundos: la pantalla se apaga. Velocidad inferior a 15 km/h durante 5 s: la pantalla se ilumina. Si no hay GPS: guarda el estado de la pantalla / sin cambios.	OFF después de 1 min
Volumen	Permite establecer nivel de volumen [de 0 a 10]	5
Unidad de velocidad	Permite establecer unidades de velocidad. [km / h o millas / h].	Km / h
Aviso de límite de velocidad	Permite establecer el modo ON/OFF del aviso sobre el límite de velocidad.	OFF
LDWS (Sistema de aviso de cambio de carril) / FCWS (Sistema de aviso de colisión frontal)	Permite establecer el modo de ON/OFF LDWS / FCWS.	OFF
Sincronización por satélite	La lectura de la hora del grabador de video se sincroniza mediante el GPS integrado. [ON o OFF].	ON
Estado del satélite	La señal GPS se puede comprobar en la función "Estado del satélite".	-
Anti-parpadeo (supresor de parpadeo)	Permite establecer la frecuencia de grabación por medio del lente.	50 Hz
[50 Hz o 60 Hz].	Permite establecer el huso horario. (Al recibir una señal GPS, la hora / fecha se ajustan automáticamente, pero el huso horario no)	GMT + 00: 00
Fecha / hora	Permite establecer la hora manualmente [Año/mes/día] [Hora/min/seg.]	-
Marca en tiempo real	Agrega la hora/fecha a la grabación. [ON o OFF].	ON
Formatear la tarjeta SD*1	Todos los archivos de la tarjeta microSD se borrarán.	-
Restaurar los ajustes predeterminados	Permite efectuar una reposición de la configuración de fábrica.	-
Versión	Permite ver la información sobre el modelo y la versión del firmware del dispositivo.	-

Español

\*1 Cuando se produzca un problema de grabación en la tarjeta microSD, aparecerá en la pantalla un mensaje como "Tarjeta SD no encontrada" y la grabación se detendrá.

### Conexión inalámbrica\*

Configuración	Descripción	Ajustes predefinidos
Conexión Inalámbrica	Permite ajustar la conexión a este dispositivo del terminal que permite compartir el conexión inalámbrica. [ON/OFF]	ON

\* Solo un teléfono inteligente iPhone/Android™ puede ser conectado a este dispositivo a la vez. Si se conecta un segundo dispositivo con el firmware modificado, el primer dispositivo conectado se desconecta en 2 minutos. Puede que la conexión automática no sea compatible con algunos teléfonos inteligentes. Si no es compatible, conecte su smartphone manualmente.

# Tiempo de grabación

La siguiente tabla indica los tiempos estimados de grabación de vídeo posibles con diferentes capacidades de la tarjeta SD. Los valores reales dependerán de varios factores, como la tarjeta microSD que se utilice, el objeto que se grabe y las condiciones de grabación.

Como porcentaje de la capacidad de la tarjeta de memoria, el tiempo de grabación de vídeo será del 59%, el tiempo de grabación de eventos será del 10%, el tiempo del modo de estacionamiento será del 30% y el número de fotografías será del 1%.

## Guía de tiempo de grabación con una tarjeta microSD de 16 GB

Resolución	Tipo de vídeo	16 GB
1080p	Grabación normal	Aprox. 1 hora y 14 minutos
1080p	Grabación de eventos	Aprox. 12 archivos de vídeo
1080p	Grabación en modo de estacionamiento	Aprox. 37 minutos
1080p	Cantidad de fotografías	Aprox. 330

## Guía de tiempo de grabación con una tarjeta microSD de 32 GB

Resolución	Tipo de vídeo	32 GB
1080p	Grabación normal	Aprox. 2 horas y 46 minutos
1080p	Grabación de eventos	Aprox. 24 archivos de vídeo
1080p	Grabación en modo de estacionamiento	Aprox. 1 hora y 14 minutos
1080p	Cantidad de fotografías	Aprox. 660

### Notas

- Tiempo de funcionamiento del modo: aprox. 40 minutos.
- Los tiempos de grabación son estimados, basados en grabaciones de 1 minuto. Los tiempos reales de grabación dependerán del escenario que se esté grabando.
- La grabación normal y la grabación de eventos utilizan un modo de ciclo de borrado de vídeo. Para garantizar que no se borren los vídeos importantes, haz una copia de seguridad a tiempo después de un incidente.
- Tras numerosos ciclos de borrado en este modo de almacenamiento, es posible que la tarjeta microSD se deteriore con el paso del tiempo, lo que provocará que los datos no se guarden. En este caso, reemplace la tarjeta microSD por una nueva.

# La aplicación exclusiva

"Dash Camera Connect" se puede utilizar en el iPhone o el smartphone Android™ para comprobar el vídeo grabado en este dispositivo o realizar ajustes en la pantalla del iPhone o el smartphone Android™. Para utilizar esta aplicación, se debe establecer previamente una conexión inalámbrica entre este dispositivo y el smartphone iPhone/Android™.

1. Active la función de conexión inalámbrica de este dispositivo → **Configuraciones del dispositivo**.  
2. Utilice el smartphone iPhone o Android™ para seleccionar este dispositivo como dispositivo de conexión inalámbrica. El nombre SSID (nombre del punto de acceso) y la contraseña de este producto se pueden comprobar en la pantalla de configuraciones de conexión inalámbrica.

- Solo se puede conectar un smartphone iPhone/Android™ a este dispositivo al mismo tiempo. Al conectar un segundo dispositivo, el primer dispositivo conectado se desconectará.
- Mientras se establece una conexión inalámbrica, no se puede realizar ninguna operación en este dispositivo. Al pulsar el botón de función mientras hay una conexión inalámbrica, se mostrará un mensaje solicitando que se interrumpa la conexión inalámbrica. Si selecciona [SI], la conexión inalámbrica se desconectará y se activarán las operaciones en este dispositivo.
- Puede cambiar el nombre SSID de este dispositivo mediante la aplicación exclusiva "Dash Camera Connect". Sin embargo, tenga en cuenta que al formatear la tarjeta SD, el nombre SSID vuelve a su configuración predeterminada.
- Para buscar la aplicación, introduce "Dash Camera Connect" en la barra de búsqueda.

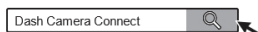

# Protección de marcas y derechos de autor

- SD, microSD y el logotipo de microSDHC son marcas comerciales de SD-3C LLC.



- Marcado de conformidad de UE.



- iPhone es una marca de Apple Inc. registrada en Estados Unidos y otros países.
- iOS es una marca o una marca registrada de Cisco en Estados Unidos y otros países.
- Android es una marca de Google LLC.

# GPS

- El GPS (Sistema de Posicionamiento Global) es un sistema que mide su posición actual mediante la recepción de señales de radio de medición de posición procedentes de los satélites GPS.
- Las señales de los satélites GPS no pueden atravesar la materia sólida (excepto el cristal). Las señales de los satélites GPS pueden quedar bloqueadas cuando este dispositivo se encuentra en los siguientes lugares.
  - En el interior de túneles y estacionamientos
  - En el nivel inferior de una autopista de dos niveles
  - Alrededor de concentraciones de rascacielos
  - En bosques densos

# Resolución de problemas

Compruebe la siguiente información antes de enviar el dispositivo a reparación.

Sintoma	Causa	Acción
Se ha producido un error durante la visualización y el funcionamiento de este dispositivo.	El microordenador de este dispositivo no funciona correctamente.	Pulse el botón de reinicio. → <b>"Nombres de las piezas"</b>
No se ha encontrado el archivo que debería haberse guardado.	Si no hay espacio suficiente en las áreas de almacenamiento de la tarjeta microSD, los archivos se sobrescribirán empezando por los más antiguos.	Le recomendamos que haga una copia de seguridad de los archivos importantes que desee guardar. → <b>Copia de seguridad de los archivos grabados</b>
El dispositivo crea archivos de grabación en modo de estacionamiento al entrar y salir del vehículo.	Las vibraciones se detectan cuando las personas entran o salen del vehículo y cuando las personas se mueven.	Ajuste la sensibilidad de los sensores a utilizar para la detección.
En los archivos grabados en modo de estacionamiento, existen muchas grabaciones de vídeo en las que no ocurre nada.	La sensibilidad de la detección de incidentes puede no ser la adecuada.	→ <b>Configuraciones del dispositivo - funciones configurables - Valores - Modo de seguridad - Sensibilidad</b>
Mi vehículo fue chocado mientras estaba estacionado, pero no se grabó un archivo de vídeo.		Ajuste la sensibilidad de los sensores a utilizar para la detección.
Ha ocurrido un accidente de tráfico durante la conducción, pero no se ha grabado un archivo de vídeo.	La sensibilidad de la detección de incidentes puede no ser la adecuada.	→ <b>Configuraciones del dispositivo - Funciones configurables - Configuración de la grabación Sensor de detección de incidencias (G-Sensor)</b>
No hay sonido al reproducir un archivo de vídeo.	La configuración de la grabación de sonido puede estar desactivada.	Compruebe de nuevo la configuración de la grabación de sonido. → <b>Configuraciones del dispositivo - Funciones configurables - Configuración de la grabación - Micrófono</b>
Se ha producido un error durante la visualización y el funcionamiento de este dispositivo.	El microordenador de este dispositivo no funciona correctamente.	Pulse el botón de reinicio. → <b>"Nombres de las piezas"</b>
La respuesta del botón es lenta.	La tarjeta SD puede estar desgastada	Prueba a formatear la tarjeta SD. → <b>Configuraciones del dispositivo - funciones configurables - Valores - Sistema - Formatear tarjeta SD</b> Si el problema persiste, <b>Intente utilizar una nueva tarjeta SD.</b>
A menudo aparece un mensaje pidiendo que se formatee la tarjeta SD.	La tarjeta SD puede estar desgastada.	Intente utilizar una nueva tarjeta SD.



# Especificaciones técnicas

Medios de grabación	tarjeta microSDHC, clase 10 (de 16 a 32 GB)
Sensor óptico	Aprox. 2 millones de píxeles (sensor CMOS de alta sensibilidad incorporado)
Ángulos de grabación	Unidad principal: 100° horizontal, 52° vertical, 139° diagonal
Número F (relación focal)	Unidad principal: F2.1
Resolución	Full HD 1920x1080 p / HD 1280x720 p
GPS	Incorporado
Conexión inalámbrica	<ul style="list-style-type: none"> <li>• Integrado (para la conexión de aplicaciones exclusivas de iOS/Android) 802.11b/g/n</li> <li>• Potencia de salida: + 17 dBm máx.</li> <li>• Banda(s) de frecuencia: 2400 - 2483 MHz</li> </ul>
Sensor de detección de incidencias (G-Sensor)	Sensor de detección de incidencias (G-Sensor) de 3 ejes (el nivel se puede ajustar en 4 pasos)
Métodos de grabación	Grabación de vídeo/Grabación de eventos/Grabación manual de eventos/Grabación en modo de estacionamiento
Estructura de archivos de vídeo	1 min / 3 min / 5 min
Pantalla	LCD, 3 pulgadas
Grabación de audio	Puede ajustarse en ON u OFF (OFF por defecto)
Velocidades de fotogramas	30.0 FPS
Método de compresión	Vídeo: MOV (H. 264) / Foto: JPG
Método de reproducción de vídeo	Aplicación exclusiva para iOS/Android, en la Cámara de Salpicadero o en la tarjeta microSD del PC
Alimentación	Unidad principal: 5 V corriente continua (cable de alimentación del mechero de coche de 12V / 24 V)
Tipo de fusible. (utilizado en el cable de alimentación del mechero de coche)	Fusible estándar
Capacidad del fusible. (utilizado en el cable de alimentación del mechero de coche)	(F 2 AL/250 V)
Tamaño del fusible. (utilizado en el cable de alimentación del mechero de coche)	Diámetro 5,0 mm / Longitud 20 mm
Consumo de energía	Aprox. 2.3 W durante la carga
Temperatura de funcionamiento	desde -20 hasta +60°C
Dimensiones (W x H x D)	Unidad principal: 89,5 mm x 54,3 mm x 29,9 mm (W x H x D)
Peso	94 g (excluyendo el soporte de succión, el cable de alimentación, etc.).

**<https://www.pioneer-car.eu/eur/>**

Para registrar su dispositivo, visite el sitio web [www.pioneer-car.eu/uk/](http://www.pioneer-car.eu/uk/) (o [www.pioneer-car.eu/eur/](http://www.pioneer-car.eu/eur/)).

 Español

**PIONEER CORPORATION**

28-8, Honkomagome 2-Chome,  
Bunkyo-ku, Tokyo 113-0021  
Japan

**PIONEER EUROPE NV**

Haven 1087, Keetberglaan 1, 9120 Melsele, Belgium/Belgique  
Tel: +32 (0)3 570 05 11  
Fax: +32 (0)3 570 08 86

Salamanca, Wellington Street, Slough, SL1 1YP, UK  
Tel: +44 (0)208 836 35 00

***Pioneer***

**VREC-170RS**

CÂMARA DE TABLIER

 Portuguese

Guia de usuário

# Conteúdo

Obrigado por adquirir este produto Pioneer.  
Leia estas instruções para saber como operar seu modelo adequadamente. Depois de ler as instruções, guarde este documento em um lugar seguro para referência futura.

<b>Precauções</b> .....	<b>5</b>
Precauções de segurança .....	6
<b>Isenção da responsabilidade</b> .....	<b>9</b>
<b>Como ler este manual</b> .....	<b>10</b>
<b>Precauções de uso</b> .....	<b>11</b>
<b>Verificando a integridade da entrega</b> .....	<b>13</b>
Quando substituir o fusível .....	13
<b>Antes de instalar o produto</b> .....	<b>14</b>
Precauções de instalação .....	14
Dicas de instalação .....	14
<b>Instalação</b> .....	<b>15</b>
Posição de instalação requerida no para-brisa .....	15
Instalação do produto .....	16
<b>Nomes de peças</b> .....	<b>18</b>
<b>Botões funcionais</b> .....	<b>19</b>
<b>Inserindo e removendo o cartão microSD</b> .....	<b>20</b>
Inserindo o cartão microSD .....	20
Removendo o cartão microSD .....	20
<b>Backup de arquivos gravados</b> .....	<b>21</b>
Estrutura de pastas e arquivos .....	21
<b>Como usar o produto</b> .....	<b>22</b>
Ligando o dispositivo .....	22
Ligando e desligando manualmente .....	22
Exibição no indicador do sistema .....	22
Visualizar a tela de gravação .....	22
Gravação de vídeo .....	23
Gravação de eventos .....	23
Modo de segurança .....	24
Reprodução de arquivos gravados .....	24
Sistema Avançado de Assistência ao Condutor. (ADAS) .....	26
<b>Configurações dos parâmetros</b> .....	<b>28</b>
Funções configuráveis: Configuração de gravação .....	29
Funções configuráveis: Configuração do sistema .....	30
<b>Tempo de gravação</b> .....	<b>31</b>
<b>Aplicativo especial</b> .....	<b>32</b>
<b>Marcas registradas e direitos autorais</b> .....	<b>33</b>
<b>GPS</b> .....	<b>34</b>
<b>Revelação e solução de problemas</b> .....	<b>35</b>
<b>Especificações</b> .....	<b>36</b>

## Declaração de conformidade com a Diretiva de equipamento de rádio 2014/53/UE

Fabricante:  
**Pioneer Corporation**  
28-8, Honkomagome 2-chome, Bunkyo-ku,  
Tokyo 113-0021, Japan

Representante autorizado e importador na UE:  
Pioneer Europe NV  
Haven 1087, Keetberglaan 1, B-9120 Melsele, Belgium/  
Belgique  
<https://www.pioneer-car.eu/eur/>

[\*] VREC-170RS

English:

Hereby, Pioneer declares that the radio equipment type [\*] is in compliance with Directive 2014/53/EU. The full text of the EU declaration of conformity is available at the following internet address: <https://www.pioneer-car.eu/eur/compliance>

Suomi:

Pioneer vakuuttaa, että radiolaitetyyppi [\*] on direktiivin 2014/53/EU mukainen.

EU-vaatimustenmukaisuusvakuutuksen täysimittainen teksti on saatavilla seuraavassa internetosoitteessa:

<https://www.pioneer-car.eu/eur/compliance>

Nederlands:

Hierbij verklaar ik, Pioneer, dat het type radioapparatuur [\*] conform is met Richtlijn 2014/53/EU.

De volledige tekst van de EU-conformiteitsverklaring kan worden geraadpleegd op het volgende internetadres:

<https://www.pioneer-car.eu/eur/compliance>

Français:

Le soussigné, Pioneer, déclare que l'équipement radioélectrique du type [\*] est conforme à la directive 2014/53/UE. Le texte complet de la déclaration UE de conformité

est disponible à l'adresse internet suivante: <https://www.pioneer-car.eu/eur/compliance>

Svenska:

Härmed försäkrar Pioneer att denna typ av radioustrüstning [\*] överensstämmer med direktiv 2014/53/EU. Den fullständiga texten till EU-försäkran om överensstämmelse

finns på följande webbadress: <https://www.pioneer-car.eu/eur/compliance>

Dansk:

Hermed erklærer Pioneer, at radioudstyrstypen [\*] er i overensstemmelse med direktiv 2014/53/EU.

EU-overensstemmelseserklæringens fulde tekst kan findes på følgende internetadresse: <https://www.pioneer-car.eu/eur/compliance>

Deutsch:

Hiermit erklärt Pioneer, dass der Funkanlagentyp [Bezeichnung] der Richtlinie 2014/53/EU entspricht. Der vollständige Text der EU-Konformitätserklärung ist unter der folgenden Internetadresse verfügbar: <https://www.pioneer-car.eu/eur/compliance>

Ελληνικά:

Με την παρούσα ο/η Pioneer, δηλώνει ότι ο ραδιοεξοπλισμός [\*] πληροί την οδηγία 2014/53/ΕΕ.

Το πλήρες κείμενο της δήλωσης συμμόρφωσης ΕΕ διατίθεται στην ακόλουθη ιστοσελίδα στο διαδίκτυο: <https://www.pioneer-car.eu/eur/compliance>

Italiano:

Il fabbricante Pioneer dichiara che il tipo di apparecchiatura radio [\*] è conforme alla direttiva 2014/53/UE. Il testo completo della dichiarazione di conformità UE è disponibile al seguente indirizzo Internet: <https://www.pioneer-car.eu/eur/compliance>

Español:

Por la presente, Pioneer declara que el tipo de equipo radioeléctrico [\*] es conforme con la Directiva 2014/53/UE. El texto completo de la declaración UE de conformidad está disponible en la dirección Internet siguiente: <https://www.pioneer-car.eu/eur/compliance>

Português:

O(a) abaixo assinado(a) Pioneer declara que o presente tipo de equipamento de rádio [\*] está em conformidade com a Diretiva 2014/53/UE.

O texto integral da declaração de conformidade está disponível no seguinte endereço de Internet: <https://www.pioneer-car.eu/eur/compliance>

Čeština:

Tímto Pioneer prohlašuje, že typ rádiového zařízení [\*] je v souladu se směrnicí 2014/53/EU. Úplné znění EU prohlášení o shodě je k dispozici na této internetové adrese: <https://www.pioneer-car.eu/eur/compliance>

Eesti:

Käesolevaga deklareerib Pioneer, et käesolev raadioseadme tüüp [\*] vastab direktiivi 2014/53/EL nõuetele. ELi vastavusdeklaratsiooni täielik tekst on kättesaadav järgmisel internetiaadressil: <https://www.pioneer-car.eu/eur/compliance>

Magyar:

Pioneer igazolja, hogy a [\*] típusú rádióberendezés megfelel a 2014/53/EU irányelvnek. Az EU-megfelelőségi nyilatkozat teljes szövege elérhető a következő internetes címen: <https://www.pioneer-car.eu/eur/compliance>

Latviešu valoda:

Ar šo Pioneer deklarē, ka radioiekārtas [\*] atbilst Direktīvai 2014/53/ES. Pilns ES atbilstības deklarācijas teksts ir pieejams šādā interneta vietnē: <https://www.pioneer-car.eu/eur/compliance>

Lietuvių kalba:

Aš, Pioneer, patvirtinu, kad radijo įrenginio tipas [\*] atitinka Direktyvą 2014/53/ES. Visas ES atitikties deklaracijos

tekstas prieinamas šiuo interneto adresu:  
<https://www.pioneer-car.eu/eur/compliance>

Malti:

B'dan, Pioneer, niddikjara li dan it-tip ta' taghmir tar-radju [\*] huwa konformi mad-Direttiva 2014/53/UE. It-test kollu tad-dikjarazzjoni ta' konformità tal-UE huwa disponibbli f'dan l-indirizz tal-Internet li ġej: <https://www.pioneer-car.eu/eur/compliance>

Slovenčina

Pioneer týmto vyhlasuje, že rádiové zariadenie typu [\*] je v súlade so smernicou 2014/53/EÚ. Úplné EÚ vyhlásenie o zhode je k dispozícii na tejto internetovej adrese: <https://www.pioneer-car.eu/eur/compliance>

Slovenščina:

Pioneer potrjuje, da je tip radijske opreme [\*] skladen z Direktivo 2014/53/EU. Celotno besedilo izjave EU o skladnosti je na voljo na naslednjem spletnem naslovu: <https://www.pioneer-car.eu/eur/compliance>

Română:

Prin prezenta, Pioneer declară că tipul de echipamente radio [\*] este în conformitate cu Directiva 2014/53/UE. Textul integral al declarației UE de conformitate este disponibil la următoarea adresă internet: <https://www.pioneer-car.eu/eur/compliance>

Български:

С настоящото Pioneer декларира, че този тип радиосъоръжение [\*] е в съответствие с Директива 2014/53/ЕС. Цялостният текст на ЕС декларацията за съответствие може да се намери на следния интернет адрес: <https://www.pioneer-car.eu/eur/compliance>

Polski:

Pioneer niniejszym oświadcza, że typ urządzenia radiowego [\*] jest zgodny z dyrektywą 2014/53/UE. Pełny tekst deklaracji zgodności UE jest dostępny pod następującym adresem internetowym: <https://www.pioneer-car.eu/eur/compliance>

Norsk:

Herved Pioneer erklærer at radioutstyr type [\*] er i samsvar med direktiv 2014/53/EU.

Den fullstendige teksten i EU-samsvarserklæringen er tilgjengelig på følgende internetadresse: <https://www.pioneer-car.eu/eur/compliance>

Íslenska:

Hér með Pioneer lýsir yfir að tegund þráðlausan búnað [\*] er í samræmi við tilskipun 2014/53/ESB.

The fullur texti af ESB-samræmisýfirlýsing er í boði á eftirfarandi veffangi: <https://www.pioneer-car.eu/eur/compliance>

Hrvatski:

Pioneer ovime izjavljuje da je radijska oprema tipa [\*] u skladu s Direktivom 2014/53/EU. Cjeloviti tekst EU izjave o sukladnosti dostupan je na sljedećoj internetskoj adresi: <https://www.pioneer-car.eu/eur/compliance>

Türk:

Burada, Pioneer radyo ekipmanı turunun [\*] 2014/53/EU direktiflerine uyumlu olduğunu beyan eder. Avrupa uyumluluk beyanının tam metni belirtilen internet sitesinde mevcuttur: <https://www.pioneer-car.eu/eur/compliance>

## Declaração de conformidade com os Regulamentos de rádio de 2017

Fabricante:

**Pioneer Corporation**

28-8, Honkomagome 2-chome, Bunkyo-ku,  
Tokyo 113-0021, Japan

Representante autorizado e importador no Reino Unido:

Pioneer Europe NV

Salamanca, Wellington Street, Slough, SL1 1YP, UK  
<http://www.pioneer-car.eu>

[\*] VREC-170RS

O(a) abaixo assinado(a) Pioneer declara que o equipamento de rádio tipo [\*] está em conformidade com a Diretiva UK SI 2017 do Reino Unido Nº 1206.

O texto integral da Declaração de Conformidade do Reino Unido está disponível no seguinte endereço de Internet: <http://www.pioneer-car.eu/compliance>

# Precauções

Alguns países e leis governamentais podem proibir ou restringir a utilização deste sistema no seu veículo. Por favor, respeite todas as leis aplicáveis à utilização, instalação e o controlo deste produto. É da responsabilidade do utilizador cumprir toda a legislação e regulamentação em vigor.

## Informações para usuários sobre coleta e descarte de equipamentos antigos e baterias usadas

(Símbolo para equipamentos)



(Exemplos de símbolos para baterias)



Pb

Esses símbolos em dispositivos, embalagens e/ou

**documentos que os acompanham significam que as baterias e os dispositivos elétricos e eletrônicos usados devem ser descartados separadamente do lixo doméstico.**

**Para reciclagem, recuperação e reutilização adequadas, leve esses produtos a pontos de coleta designados conforme exigido pela legislação nacional.**

Ao descartar esses produtos e baterias corretamente, ajudará a economizar recursos valiosos e a prevenir quaisquer efeitos negativos potenciais sobre a saúde humana e o meio ambiente que poderiam surgir do manuseio inadequado de resíduos.

Para obter mais informações sobre a coleta e a reciclagem de produtos e baterias antigos, entre em contato com a prefeitura local, o serviço de coleta de lixo ou o ponto de venda onde adquiriu os itens.

**Estes símbolos são válidos apenas na União Europeia.**

**Para países fora da União Europeia:**

Se precisa descartar esses itens, entre em contato com as autoridades locais ou revendedor e pergunte sobre o método correto de descarte.

### ⚠ ATENÇÃO

- Haverá perigo de explosão se a bateria for substituída incorretamente. Substitua apenas pelo mesmo tipo ou equivalente.
- Não exponha a bateria a temperaturas extremas altas ou baixas durante o uso, armazenamento ou transporte.
- Não jogue a bateria no fogo ou em um forno quente, nem amasse mecanicamente ou corte a bateria, pois pode causar uma explosão.
- O símbolo gráfico  colocado no produto significa corrente contínua.

### ⚠ CUIDADO

- As baterias (bloco de baterias ou baterias instaladas) não devem ser expostas a calor excessivo, como luz do sol, fogo ou algo semelhante.

## Medidas de segurança

Sempre observe as precauções descritas aqui para evitar danos a você e aos outros e para prevenir danos à propriedade antes que aconteçam.

### Medidas importantes de segurança

#### CUIDADO

- Não instale este dispositivo em seu veículo se a sua localização ou utilização irá causar obstrução do campo visual do motorista ou de funcionamento adequado dos airbags. Do mesmo modo, é da responsabilidade do motorista em respeitar a legislação e regulamentação relativa ao local da prática de condução, incluindo, por exemplo, os direitos de privacidade dos passageiros e inutilização indevida do dispositivo em locais em que a sua instalação ou utilização é proibida.
- O uso de recursos de Sistemas de Assistência ao Motorista Avançado (ADAS) neste produto não fornece conhecimento completo do motorista e não se destina a prevenir acidentes. Os alertas do sistema devem ser usados apenas como um guia.
- É da responsabilidade do utilizador cumprir toda a legislação e regulamentação em vigor.
- A Pioneer Corporation não pode ser responsabilizada por quaisquer danos resultantes da instalação ou uso do dispositivo que diferem do acima referido. A Pioneer não será responsabilizada por quaisquer danos ou perdas incorridos como resultado de tal ação.
- O utilizador é responsável pela condução, mantendo uma distância segura entre os veículos e, ao mesmo tempo, avaliando corretamente a estrada, o trânsito, as condições meteorológicas e circundantes.
- Não utilize este produto em situações que possam distraí-lo e impedir a condução segura do veículo. Consulte e respeite os regulamentos de trânsito locais e as regras de direção segura. Se tiver dificuldades em operar este produto ou o seu ecrã, estacione o seu veículo num local seguro e aplique o travão de mão antes de efetuar quaisquer ajustes necessários.
- As leis em sua localização podem exigir que você avise aos passageiros que um dispositivo de gravação está sendo usado. Nesse caso, você deve colocar o adesivo de aviso em um local claramente visível para seus passageiros.
- O produto não deve obstruir ou criar interferência com o airbag, acionado ou não, ou impedir na visão da estrada e, conseqüentemente, é necessária uma instalação profissional.
- Recomendamos que este produto seja configurado e instalado por um técnico com treinamento especial e experiência em eletrônica móvel.

### Informações importantes de segurança

#### CUIDADO

- Não deixe cair líquidos dentro do sistema. Ao fazê-lo, poderá provocar choque elétrico. Se o aparelho entrar em contacto com líquidos, pode ficar danificado, deitar fumo ou sobreaquecer.
- Se líquido ou matéria estranha entrar neste produto, estacione o veículo em um local seguro, desligue a ignição e desconecte o plugue da tomada do isqueiro imediatamente. Consulte o seu revendedor ou o centro de serviço autorizado da Pioneer mais próximo. Não use este produto nessas condições, pois isso pode resultar em incêndio, choque elétrico ou outra falha.
- Se notar fumaça, um ruído estranho ou odor deste produto, ou qualquer outro sinal anormal na tela LCD, desligue a energia imediatamente e consulte o seu revendedor ou o centro de serviço autorizado da Pioneer mais próximo. Usar o produto nessas condições pode resultar em danos permanentes ao sistema.
- Não desmonte ou modifique este produto, pois há componentes de alta tensão em seu interior que podem causar choque elétrico. Consulte o seu revendedor ou o centro de serviço autorizado da Pioneer mais próximo para inspeção interna, ajustes ou reparos.

Antes de usar este produto, certifique-se de ler e compreender as seguintes informações de segurança:

- Não utilize este produto em situações que possam distraí-lo e impedir a condução segura do veículo. Consulte e respeite os regulamentos de trânsito locais e as regras de direção segura. Se tiver dificuldades em operar este produto ou o seu ecrã, estacione o seu veículo num local seguro e aplique o travão de mão antes de efetuar quaisquer ajustes necessários.



- Nunca ajuste o volume deste produto tão alto que você não possa ouvir o tráfego externo e veículos de emergência.
- Mantenha este manual à mão como referência para procedimentos operacionais e informações de segurança.
- Algumas funções (como a visualização de uma imagem de vídeo e certas operações dos botões) oferecidas por este produto podem ser perigosas e/ou ilegais se utilizadas durante a condução (podendo resultar na origem de lesões graves ou morte). A exibição do ecrã deste produto encontra-se desativada durante o movimento do veículo.
- O uso de recursos de Sistemas de Assistência ao Motorista Avançado (ADAS) neste produto não fornece conhecimento completo do motorista e não se destina a prevenir acidentes. Os alertas do sistema devem ser usados apenas como um guia.
- É da responsabilidade do utilizador cumprir toda a legislação e regulamentação em vigor.
- A Pioneer Corporation não pode ser responsabilizada por quaisquer danos resultantes da instalação ou uso do dispositivo que diferem do acima referido. A Pioneer não será responsabilizada por quaisquer danos ou perdas incorridos como resultado de tal ação.

### Para garantir a segurança do trânsito

#### CUIDADO

- Em alguns países, a exibição de imagens de vídeo no display dentro de um veículo, mesmo por pessoas que não sejam o motorista, pode ser ilegal. Onde tais regulamentos se aplicam, eles devem ser obedecidos.

### Cuidados a ter antes de ligar o sistema

#### ATENÇÃO

- Instale firmemente o produto, de modo a que o mesmo não possa cair do para-brisas. Em caso de instalação inadequada, o produto poderá cair durante o processo de condução e causar um acidente. Inspeccione o produto periodicamente.
- Os fios devem ser fixados com fixadores ou fita elétrica. Não deixe fios não isolados expostos.
- É extremamente perigoso permitir que cabos se enrolem na coluna de direção ou na alavanca de câmbio. Certifique-se que ao instalar este produto seus cabos e fiação não obstruem ou atrapalham a direção.
- Certifique-se de que os cabos e fios não interfiram ou fiquem presos em qualquer uma das partes móveis do veículo, especialmente o volante, alavanca de câmbio, freio de mão, trilhos deslizantes do banco, portas ou qualquer um dos controles do veículo.
- Não direcione os cabos onde eles serão expostos a altas temperaturas. Se o isolamento esquentar, os fios podem ser danificados, resultando em um curto-circuito ou mau funcionamento e danos permanentes ao produto.
- Não encurte os cabos. Se o fizer, o circuito de proteção (porta-fusível, resistor de fusível ou filtro, etc.) pode não funcionar corretamente.
- Nunca forneça energia para outros produtos eletrônicos cortando o isolamento do cabo de alimentação deste produto e conectando-o com um outro cabo. A capacidade de carga de corrente do cabo será excedida, causando superaquecimento.

### Para evitar danos

#### CUIDADO

- Ao substituir um fusível, certifique-se de que o novo fusível corresponda à classificação indicada neste produto.

### Cuidados a ter antes da instalação

#### ATENÇÃO

Nunca instale este produto em locais em que ou de modo a que:

- Pode ferir o motorista ou passageiros se o veículo parar repentinamente.

- Pode interferir na operação do veículo pelo motorista, como no chão em frente ao assento do motorista ou próximo ao volante ou alavanca de câmbio.
- Para assegurar uma instalação adequada, certifique-se de utilizar as peças fornecidas com o equipamento conforme o especificado. Se necessitar de algum acessório não fornecido com o equipamento, utilize peças compatíveis conforme especificado pelo seu revendedor após a verificação da compatibilidade. Outro tipo de peças, ou peças incompatíveis, poderão soltar-se ou danificar as partes internas deste produto, ou elas podem estar frouxamente conectados uma à outra, fazendo com que o dispositivo se desconecte.
- Não instale este produto em locais em que este possa
  - (i) obstruir a visão do motorista,
  - (ii) prejudicar o desempenho de qualquer componente do sistema operativo de segurança do veículo, incluindo airbags, botões de sinalização de perigo ou
  - (iii) prejudicar a capacidade do motorista de controlar o veículo.
- Não instale o produto em frente ou próximo do local de acionamento de airbag no painel, porta ou coluna. Para mais informações acerca da área de acionamento do airbag frontal, consulte o manual do seu veículo.
- Consulte o revendedor mais próximo para saber se a instalação exigir furos ou outras modificações no veículo.
- Antes de fazer a instalação final deste produto, conecte temporariamente a fiação para confirmar se as conexões estão corretas e se o sistema funciona corretamente.
- Não instale este produto em locais sujeitos a altas temperaturas ou humidade, tais como:
  - locais próximos de aquecedores, ventiladores ou ar condicionado.
  - locais que poderão ser expostos à chuva, como perto de portas ou chão do veículo.

# I Isenção da responsabilidade

- Dado o grande número de variáveis e condições que podem estar envolvidas em um acidente, a Pioneer não pode garantir que a função de gravação neste dispositivo será ativa em todos os acidentes ou ocorrências.
- Os recursos deste produto podem não operar adequadamente devido aos efeitos das configurações, modo de instalação, o estado do cartão microSD e as condições de direção (incluindo as condições da estrada).
- Se objetos coloridos forem colocados no painel, eles podem ser refletidos no para-brisa e na imagem da câmera. Não coloque objetos de cores vivas no painel.
- Este produto não tem garantia de eficácia como prova de um acidente.
- Este produto não tem garantia de salvar vídeos em todas as situações.
- No vídeo gravado, os detalhes do ambiente na frente do veículo podem ficar ilegíveis devido a condições ambientais difíceis, como o tempo e a hora.
- Os sinais de trânsito de LED ou lâmpadas de rua na estrada podem aparecer piscando ou tremendo quando gravados com este produto. A cor também pode não ser identificável corretamente. A Pioneer Corporation não assume nenhuma responsabilidade por esses fenômenos.
- Este produto salva o vídeo antes e depois da ocorrência de um acidente, detectando o impacto (aceleração) com o sensor de choque (acelerômetro). Em qualquer caso, o fabricante não pode garantir a preservação dos materiais de vídeo neste produto em todas as situações.
- A Pioneer Corporation não se responsabiliza por falhas ou danos do produto que ocorram devido ao desgaste do cartão microSD.
- A Pioneer Corporation não garante que os problemas do cartão microSD sejam reparados com a formatação do cartão. A Pioneer Corporation não se responsabiliza por arquivos apagados do cartão microSD ou por danos que ocorram com a formatação do cartão. A formatação dos cartões microSD fica a critério e responsabilidade do usuário.
- Instale este dispositivo apenas no local de instalação designado para garantir um campo de visão seguro durante a condução, e para maximizar o desempenho do dispositivo. A Pioneer Corporation não pode ser responsabilizada por quaisquer danos resultantes da instalação ou uso do dispositivo.

# Como ler este manual

Símbolo	Significado
	Esses símbolos são usados para chamar sua atenção para itens dos quais você deve estar ciente ao usar este produto e itens dos quais você deve estar ciente para manter seu desempenho.
<b>Notas</b>	As notas fornecem dicas úteis e informações adicionais sobre os recursos do produto.
[oo]	Colchetes são usados para dados selecionáveis exibidos na tela.
“oooo”	As aspas são usadas para indicar referências e configurações.

- A imagem efetiva na tela do produto pode ser diferente do exemplo mostrado neste manual.
- As telas dos dispositivos existentes estão sujeitas a alterações sem aviso prévio para melhorar o desempenho e os recursos do dispositivo.
- Neste manual, o cartão de memória microSDHC é referido como "o cartão microSD" para conveniência.
- Neste manual, o Modo de estacionamento também é referido como Modo de segurança.

# Precauções de uso

## ⚠ Precauções para o manuseio desta unidade

- O motorista pode salvar manualmente o vídeo no dispositivo, o que vai melhorar seu desempenho ao dirigir.
- A quantidade de vídeo que pode ser gravada nesta unidade é limitada (→“**Especificações**”). Verifique primeiro o vídeo que será gravado antes de usar este produto.
- Não use este produto em locais sujeitos a altas temperaturas de 60°C ou mais, baixas temperaturas de -10° C ou menos, ou alta humidade.
- Tenha cuidado para não infringir a privacidade de qualquer assunto no vídeo gravado com este produto e ao usar as gravações. Você é totalmente responsável pelo uso desse vídeo. Os vídeos gravados neste produto podem conter informações pessoais, como números nas placas de registro.
- Desligar o aparelho da fonte de alimentação pode encurtar o tempo de gravação ou impossibilitar a gravação (com o motor desligado ou após retirar o cabo de alimentação do isqueiro).
- Use o cabo de alimentação fornecido para carregar a bateria.
- A Pioneer Corporation não oferece um serviço de recuperação de dados dos arquivos danificados ou removidos.
- As áreas de armazenamento no cartão microSD são divididas nas quatro áreas pelo tipo de gravação, como está mostrado no diagrama abaixo.

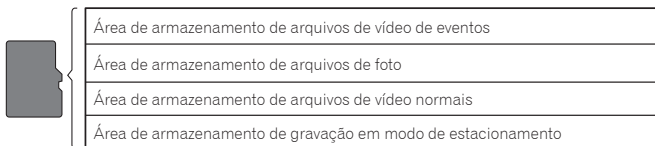

- Tenha cuidado que os arquivos serão sobrescritos quando não houver espaço livre suficiente na memória. Recomendamos que você faça backup de todos os arquivos importantes que deseja salvar.  
→“**Backup de arquivos gravados**”
- Para garantir que arquivos importantes, como arquivos contendo registros de acidentes, não sejam sobrescritos, sempre desligue a energia antes de remover o cartão microSD e guarde o cartão em um local seguro.  
→“**Inserindo e removendo o cartão microSD**”
- Você pode visualizar arquivos de vídeo em seu PC. No entanto, o vídeo pode falhar ou parar dependendo do desempenho do PC.
- Se este produto for usado próximo a outro dispositivo que use GPS, como um sistema de navegação automotivo, esse dispositivo pode ser temporariamente incapaz de receber ondas de rádio de satélites GPS devido à interferência de rádio. Também pode haver um impacto negativo nas funções dos dispositivos circundantes.
- A bateria interna é uma peça consumível. Esta bateria foi projetada para memorizar o tempo e após o uso repetido pode parar de executar esta função. Entre em contato com o serviço de apoio aos clientes da Pioneer Corporation se o tempo zerar com muita frequência.
- A bateria interna é uma peça consumível. Carregando a bateria muitas vezes, o tempo de operação diminui gradualmente. Entre em contato com o serviço de apoio aos clientes da Pioneer Corporation se achar que o tempo de operação ficou muito curto.
- Não toque na lente com as mãos. Limpe a lente com um pano macio se você tocar nela.

### ⚠️ Precauções para o manuseio do cartão microSD

- Mantenha o cartão microSD fora do alcance de crianças pequenas para evitar que o engulam acidentalmente.
- Para evitar perda de dados e danos ao cartão microSD, nunca o remova deste produto enquanto os dados estiverem sendo transferidos.
- Se ocorrer perda ou corrupção de dados no cartão microSD por qualquer motivo, de regra, não é possível recuperar dados. A Pioneer Corporation não se responsabiliza por danos, custos ou despesas decorrentes da perda ou corrupção de dados.
- Nunca insira ou ejeete um cartão microSD enquanto dirige.
- Este produto é compatível com os seguintes cartões MicroSD

	microSDHC
Capacidade	16 GB ~ 32 GB
Sistema de arquivos	exFAT
Classe de velocidade	Classe 10 ou melhor

- Nem todos os cartões microSD estão compatíveis com este produto.
- A Pioneer Corporation não garante a compatibilidade do cartão microSD.
- Cartão de memória microSDHC (vendido separadamente).
- Formate o cartão microSD antes de usá-lo. Não use um cartão microSD que contenha outros dados, como os de um PC.
- Formate periodicamente o cartão microSD.
- Não ejeete o cartão microSD quando está sendo usado. O arquivo ou cartão pode estar corrompido.
- Mesmo se o cartão microSD for usado normalmente, você não poderá mais gravar dados no cartão ou apagar dados do cartão normalmente.
- A vida útil do cartão microSD não é coberta pela garantia.
- O cartão microSD é uma peça consumível. Recomendamos que você substitua regularmente o microSD por um novo cartão. Se você usar o cartão microSD por um longo período de tempo, este produto pode não ser mais capaz de salvar dados no cartão corretamente devido a setores defeituosos, ou pode ocorrer um erro, e o cartão não será mais utilizável.
- Em raras ocasiões, um cartão microSD que é reconhecido pelo seu computador pode não ser reconhecido por este produto. Neste caso, dependendo do problema com o cartão microSD, este produto pode ser capaz de reconhecer o cartão formatando-o com a função de formato de produto → **“Configurações deste produto”** - **“Funções configuráveis”** - **“Sistema”** - **“Formatar cartão SD”**. No entanto, todos os arquivos, incluindo arquivos protegidos, salvo no cartão microSD serão apagados quando ele for formatado. Sempre faça backup dos arquivos no cartão microSD antes de formatá-lo.
- A Pioneer Corporation não garante que os problemas do cartão microSD sejam reparados com a formatação do cartão. A Pioneer Corporation não se responsabiliza por arquivos apagados do cartão microSD ou por danos que ocorram com a formatação do cartão. A formatação dos cartões microSD fica a critério e responsabilidade do usuário.

# Verificando a integridade da entrega

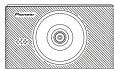

Unidade principal ×1

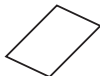
Fixador de para-brisas  
×1Cabo de alimentação de  
isqueiro 3.5 m ×1Guia de iniciação rápida  
×1Obrigações de garantia  
×1

Cinta de segurança ×1

## Nota

- Todas as imagens neste documento são apenas para fins ilustrativos e estão sujeitas a alterações.

## Quando substituir o fusível

Se o produto não ligar ou carregar mesmo quando o cabo de alimentação do isqueiro incluído estiver conectado, verifique se o fusível está queimado.

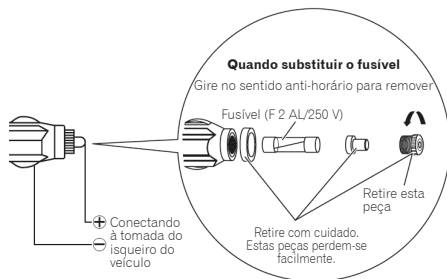

## ⚠ ATENÇÃO

Se o fusível estiver queimado, substitua-o por um novo fusível de tubo de vidro padrão (diam. 5,0 mm/ comprimento 20 mm) e aperte totalmente a ponta. Certifique-se de que o fusível seja substituído por um do tipo e capacidade nominais (F2 AL/250 V).

# Antes de instalar o produto

## **⚠ CUIDADO**

- Ao instalar o produto em veículos com air bag, nunca instale na tampa do air bag e em locais que possam obstruir sua implantação. Isso pode impedir que o air bag seja acionado normalmente, fazer com que o produto se separe do seu lugar devido ao acionamento do air bag e causar acidentes e ferimentos.

## **⚠ ATENÇÃO**

- Verifique primeiro com o fabricante do veículo as precauções relacionadas ao trabalho de instalação ao instalar o produto em um veículo equipado com airbags. Caso contrário, existe o risco de mau funcionamento do airbag.
- Sempre use as peças incluídas no fornecimento conforme especificado. Existe o risco de falha do produto se outras peças forem usadas.
- Instale este produto em um local onde não prejudique o equipamento do veículo e a capacidade de dirigir o veículo.

## Precauções de instalação

- A unidade principal deve ser instalada apenas do lado interno do para-brisa. Não instale o dispositivo em qualquer outro lugar dentro ou fora do veículo.
- Ao instalar a unidade principal no interior do para-brisa, certifique-se de instalá-la na posição especificada do para-brisa e dentro das dimensões especificadas.
- Certifique-se de que a superfície do vidro para-brisas dianteiro está limpa e seca antes de instalar o suporte.
- Dependendo do veículo, a instalação no local especificado e dentro das dimensões especificadas pode resultar não possível. Para obter informação mais detalhada, consulte seu revendedor.
- Não cubra a unidade principal nem suje a lente.
- Não coloque objetos reflexivos perto da lente.
- Tome cuidado ao manusear a unidade principal para que ela não caia; não toque na lente.
- A qualidade da gravação pode ser afetada se o para-brisa do veículo for revestido ou receber tratamento especial.
- O dispositivo pode não receber sinais de GPS se o para-brisa do seu veículo tiver recebido um tratamento especial. Verifique o indicador de status de recepção do GPS exibido na tela do produto. Se não houver sinal de GPS, o dispositivo não pode ser instalado neste veículo. - Usando esta unidade" - "Visualizando a tela de gravação".
- Escolha um local de trabalho livre de poeira e detritos no ar.
- Quando a temperatura estiver baixa ou houver condensação no vidro, ligue o aquecedor e o descongelador para aquecer a janela e evitar a má aderência do suporte.
- Para evitar que o suporte instalado no vidro para-brisas se solte, pode prender a cinta de segurança (incluída na caixa).
- Instale este dispositivo apenas no local de instalação designado para garantir um campo de visão seguro durante a condução, e para maximizar o desempenho do dispositivo.
- A Pioneer Corporation não pode ser responsabilizada por quaisquer danos resultantes da instalação ou uso do dispositivo.

## Dicas de instalação

### Antes de instalar e proteger o produto, faça o seguinte

- Antes de instalar, conecte temporariamente este produto e certifique-se que ele funciona corretamente. Se o produto não funcionar corretamente, verifique novamente se há um erro na conexão.

### Antes de instalar o suporte

- Limpe o lugar onde o suporte será instalado.

## **⚠ ATENÇÃO**

- Instale o dispositivo firmemente para que não caia. Se o dispositivo não estiver instalado corretamente, ele pode cair durante a condução e causar um acidente. Verifique a resistência da instalação de vez em quando.



# Montagem

## Posição de instalação exigida no para-brisa

Ao instalar o dispositivo no interior do para-brisa do veículo, a posição de instalação deve satisfazer as seguintes condições.

- A posição na qual o dispositivo inteiro fica em 20% da borda superior do para-brisa (o intervalo entre 20% do comprimento real, com exceção das partes que se sobrepõem as tiras para a proteção contra os agentes atmosféricos e as conexões do corpo, revestimentos, etc., bem como componentes ocultos), ou na sombra de espelho de vista traseira, se visto a partir do assento do motorista. Note-se que o valor acima em 20% é aproximadamente estimado. Instale o dispositivo de acordo com as leis e regulamentos de seu país.
- Posição em que a lente do dispositivo está localizada na área de limpeza do vidro com os limpadores de para-brisa.
- Posição em que a lente do dispositivo não ultrapasse o para-sol e as linhas de cerâmica preta/desenho de cerâmica preta.
- Posição em que o dispositivo está virado horizontalmente para a frente e da esquerda para a direita.
- Posicione onde o cabo de alimentação pode ser colocado sem estresse excessivo.

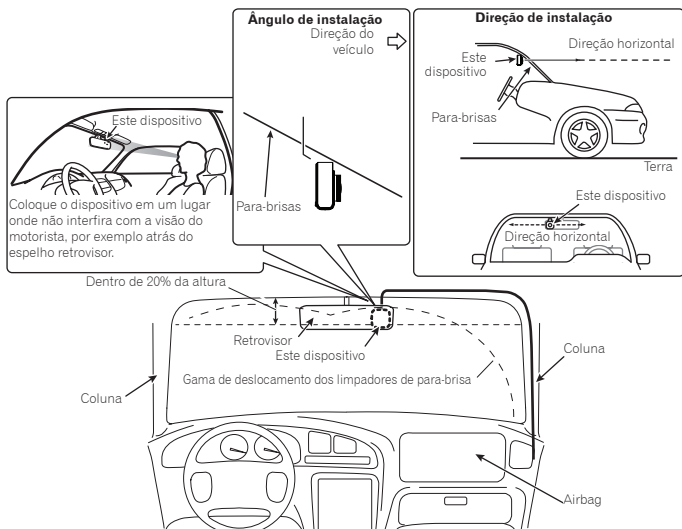

### ⚠ IMPORTANTE

Instale este dispositivo apenas no local de instalação designado para garantir um campo de visão seguro durante a condução, e para maximizar o desempenho do dispositivo.

## Instalação do dispositivo

### 1 Limpe o lugar de instalação

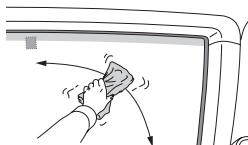

### 2 Coloque o dispositivo

- 1 Fixe a unidade principal no suporte com ventosa
- 2 Coloque o dispositivo na posição indicada no para-brisa e ajuste a direção de modo que a imagem seja horizontal.

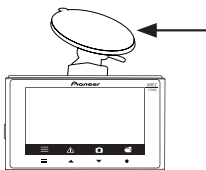

#### **⚠ ATENÇÃO**

- Certifique-se de que a superfície do vidro para-brisas dianteiro está limpa e seca antes de instalar o suporte.
- Pressione a ventosa do suporte do para-brisa firmemente contra o vidro.
- Não instale o suporte separadamente. Sempre use o suporte com a câmara de tablier conectada.
- Não toque na superfície do LCD.
- Instale o dispositivo firmemente para que não caia. Se o dispositivo não estiver instalado corretamente, ele pode cair durante a condução e causar um acidente. Verifique a resistência da instalação de vez em quando.
- Para evitar que o suporte instalado no vidro para-brisas se solte, pode prender a cinta de segurança (incluída na caixa).

### 3 Ajuste o ângulo de instalação

Afrouxe a porca de ajuste do ângulo. Após o ajuste, aperte a porca.

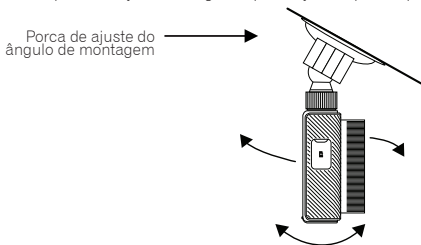

### 1 Conecte o cabo de alimentação do isqueiro ao conector de acessórios do veículo.

Passo o cabo de alimentação do lado do banco do passageiro. Inserir completamente o cabo no soquete de acessórios do veículo, para assegurar uma boa conexão. (A localização deste soquete é específica do veículo.).

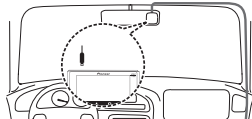

#### ⚠ ATENÇÃO

- Imediatamente após o uso do isqueiro, a tomada de acessórios é muito quente. Se o cabo de alimentação do acendedor de cigarros estiver conectado a uma tomada que ainda não esfriou, o plugue do cabo pode ficar solto ou em curto-circuito. Antes de conectar o cabo de energia para a tomada de isqueiro, espere que o acessório se esfrie.

### 2 Ligue o motor do veículo para activar a tela de gravação de imagem.

#### Nota

No momento de compra, a lente do dispositivo está equipada com um filme de proteção. Retire este filme.

### 3 Coloque a cinta de segurança.



- ① Prenda o laço menor da cinta de segurança ao redor do suporte, onde ele se conecta à unidade principal e, em seguida, conecte o suporte à unidade principal.
- ② Prenda o laço maior da cinta de segurança ao redor do espelho retrovisor preso ao para-brisa.
- ③ Assim que a cinta de segurança estiver conectada ao espelho retrovisor e a câmera do tablier, prenda a câmera do tablier ao para-brisa próximo ao local do espelho retrovisor.

#### Nota

Sempre instale esta cinta de segurança conforme descrito. Não corte a cinta de segurança nem instale-a de outra forma diferente da descrita aqui. A Pioneer Corporation não pode ser responsabilizada por quaisquer danos resultantes da instalação ou uso do dispositivo que diferem do acima referido.

#### Remoção do dispositivo

- ① Desprenda o suporte do para-brisa.
- ② Remova o dispositivo

# Nomes de peças

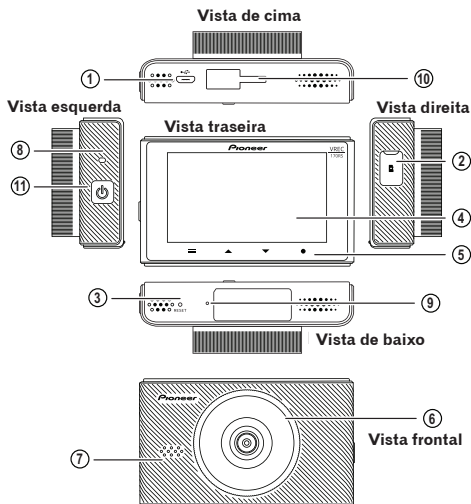

## ① Conector de força

Conecte o cabo de alimentação na tomada do isqueiro.

## ② Slot para cartão microSD

Capacidade do cartão microSD de até 32 GB

## ③ Botão de reinicialização (Reset)

Para reiniciar o dispositivo, pressione este botão com a ponta de uma caneta esferográfica.

## ④ Tela LCD

## ⑤ Botões funcionais

## ⑥ Lente

## ⑦ Alto falante

## ⑧ Indicador do sistema

## ⑨ Microfone

## ⑩ Ponto de conexão do suporte com ventosa

## ⑪ Botão ligar/desligar

# Botões funcionais

As funções dos botões funcionais são mostradas como ícones na parte inferior da tela.

As funções destes botões dependem da janela na tela exibida (em algumas janelas de vista, os ícones não são exibidos).

Pressione e segure o  botão funcional na tela de reprodução ou MENU para retomar à tela anterior.

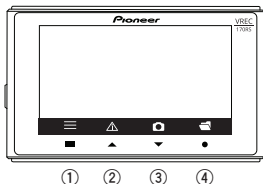

① **Display do menu principal**

② **Gravação manual de eventos (Gravação de eventos)**

③ **Tirar uma foto**

④ **Reprodução do suporte gravado de eventos**

## No display do MENU

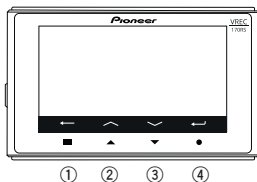

① **Para trás**

② **Para cima**

③ **Para baixo**

④ **Confirmar**

# Inserir e remover um cartão microSD™

Desligue o dispositivo antes de inserir ou remover o cartão microSD.

→“*Como ligar e desligar manualmente*”

## Inserir um cartão microSD

Levando o cartão microSD para a borda superior, posicione o cartão de modo que seus contatos estejam para a retaguarda do dispositivo, e, em seguida, insira o cartão lentamente no slot de cartão microSD até que ele se encaixe no lugar.

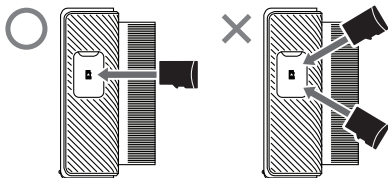

### ⚠ ATENÇÃO

- Não insira o cartão microSD num canto. Isso pode causar danos.
- Não inserir ou remover o cartão microSD repetidamente em intervalos curtos.
- Sempre inserir/remover completamente o suporte do cartão microSD.

## Removendo o cartão microSD

Empurre lentamente a borda superior do cartão microSD até ouvir um clique ①. O fixador será aberto. Retire o cartão microSD ②.

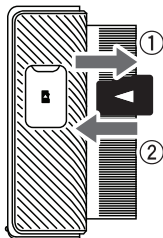

### ⚠ ATENÇÃO

- Manuseie o cartão microSD com cuidado, pois ele fica quente durante a gravação.

# Backup de arquivos gravados

Quando o espaço livre das áreas de armazenamento faltar, serão excluídos os arquivos mais antigos. Recomendamos que você faça backup de todos os arquivos importantes que deseja salvar. "Backup de arquivos gravados"

## Nota

Prepare um cartão microSD sobresalente com antecedência.

### 1 Substitua o cartão microSD.

Pare o veículo em um local seguro. Em seguida, desligue o produto, eje o cartão microSD e substitua-o por um cartão microSD sobresalente.

### 2 Copie ou mova os arquivos para um PC.

Insira o cartão microSD em um PC, usando um adaptador de cartão SD disponível no mercado, se necessário. Copie ou mova os arquivos de vídeo e foto para fazer backup em um local adequado no PC.

## Estrutura de pastas e arquivos

A estrutura de pastas e arquivos em um cartão microSD é a seguinte.

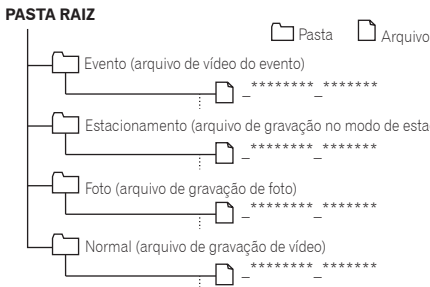

## Nota

Ano, mês, dia, horas, minutos e segundos são atribuídos automaticamente em "\*\*\*\*\*\_\*\*\*\*\*".

# Como usar o produto

Antes de usar este produto, primeiro pare o veículo em um local seguro e aplique o freio de mão.

## Ligando o dispositivo

Para arrancar o produto, ligue o motor do veículo (ignição na posição ACC ON), pois, começa a gravar automaticamente. (Gravação de vídeo) → **“Como usar o produto”** **“Gravação do vídeo”**

### ⚠ ATENÇÃO

- Se não usar o dispositivo por um longo período, a bateria do dispositivo pode descarregar.
- Se a bateria interna estiver descarregada, você precisa restaurar a hora/data do menu de configuração.
- Certifique-se de que o produto esteja conectado à tomada do isqueiro e ligado por no mínimo 30 segundos para que a carga da bateria seja suficiente, para economizar tempo.

## Como ligar e desligar manualmente

Este produto pode ser ligado e desligado manualmente, do lado da unidade principal.

Para ligar/desligar a unidade principal, o cabo de alimentação deve estar conectado ao isqueiro, e a ignição do carro também deve estar ligada.

Quando a unidade principal está desligada: pressione e mantenha o botão ON/OFF por 3 segundos para ligar.

Quando a unidade principal está ligada: pressione e mantenha o botão ON/OFF por 3 segundos para desligar.

## Exibição no indicador do sistema

O indicador do sistema mostra o estado de funcionamento do dispositivo.

Verde piscando	Exibição do menu	Gravação normal	Gravação do evento	Ocorreu um erro (incluindo nenhum cartão microSD inserido)
Luz verde acesa	—	○	—	—
Luz vermelha acesa	—	—	○	—
Vermelho piscando	—	—	—	○
O indicador não está aceso	○	—	—	—

## Como visualizar a tela de gravação

O display de estado mostra o estado de funcionamento do dispositivo.



- 1 Gravação em andamento
- 2 Tempo de gravação decorrido
- 3 Estado da gravação do evento\*1
- 4 Modo de estacionamento
- 5 Gravação do som\*2
- 6 Estado da ligação sem fios\*3
- 7 Estado de recepção do sinal GPS\*4
- 8 Estado de alimentação
- 9 Data / Hora / Velocidade do veículo



\*1 Ao realizar a gravação manual de um evento ou detectar a vibração no modo de gravação de evento e ativar a gravação de evento, o ícone Evento é exibido.

\*2 Quando a gravação de áudio está desligada, um "A" vermelho é exibido.

\*3 Quando conectado via ligação sem fios, o ícone é exibido em verde e quando a ligação sem fios é desconectada, o ícone é exibido em branco. Se não houver ligação sem fios, o ícone "A" vermelho será exibido.

\*4 Durante a recepção de GPS, o ícone é exibido em verde e, quando o sinal de GPS não pode ser recebido, o ícone é exibido em branco.

## Gravação do vídeo

A gravação começa automaticamente quando este produto é inicializado. O vídeo gravado é salvo no cartão microSD como um arquivo com intervalo de tempo definido (padrão: 3 minutos) e, quando o cartão microSD fica sem espaço livre, os arquivos são substituídos a partir do arquivo mais antigo.

### Notas

- Você pode alterar o tempo de gravação do vídeo.  
→ **“Configurações deste produto” - “Funções configuráveis” - “Configuração de gravação” - “Duração de gravação do vídeo”**
- A gravação de vídeo será interrompida nas seguintes circunstâncias.
  - Quando a tela do MENU é exibida
  - Quando o fornecimento de energia é interrompido
  - Quando o modo de estacionamento for ativado
  - Quando o cartão microSD é removido
- O tempo de gravação pode variar dependendo das condições.

## Gravação do evento

### Gravação automática por detecção de impactos (gravação de evento)

O arquivo de gravação de vídeo quando um impacto é detectado por este produto (pela câmara de tablier), por exemplo, como um impacto com outro veículo, é gravado como um arquivo de vídeo de evento na pasta "Evento". O número de arquivos de vídeo de evento e tempos de gravação serão diferentes dependendo de quando um impacto é detectado. Se um impacto for detectado, os registros do arquivo por 31 segundos após a detecção do impacto serão gravados como arquivos de vídeo de evento.

### Gravação manual de eventos (Gravação de eventos)

Se o botão de gravação manual for pressionado durante a gravação de vídeo, será gravado como um vídeo de evento por 33 segundos, assim como a gravação de evento.

### Notas

- Você pode ajustar a sensibilidade para detectar impactos.  
→ **“Configurações deste produto” - “Funções configuráveis” - “Configuração de gravação” - “Sensibilidade do sensor de choque”.**

## Modo de segurança

Quando a alimentação deste dispositivo é desligada (com o motor desligado ou após a retirada do cabo de alimentação do acendedor de cigarros), o modo de segurança é ativado por um determinado período de tempo. O tempo máximo de execução é de cerca de 40 minutos.

Quando este dispositivo detecta movimento do veículo induzido por vibração, enquanto o modo de segurança está ativado, o evento é armazenado por 60 segundos no arquivo de modo de estacionamento. Após terminar a gravação, a câmara de tablier desligará automaticamente. Se houver vídeo gravado no modo de estacionamento, o usuário é solicitado a visualizar o vídeo gravado.

### Notas

- Neste manual, o Modo de estacionamento também é referido como Modo de segurança.
- O modo de segurança deve estar ativado ou desativado.
- Você pode ajustar a sensibilidade de detecção de vibração.

### → Configurações do dispositivo - Parâmetros configuráveis - Modo de segurança - Sensibilidade

A vibração detectada por cerca de três minutos após o desligamento do dispositivo e por cerca de três minutos antes de o dispositivo ser ligado não é coberta pela função de exibição de mensagem de notificação.

Se a gravação de vídeo ocorrer 3 minutos depois de parar o carro e desligar o ACC, e 3 minutos antes de o usuário entrar no carro e ligar o motor, o evento acionador não transmitirá a solicitação. No entanto, os arquivos gravados também serão salvos na pasta "Estacionamento".

O tempo de gravação pode variar dependendo das condições.

### Notas

- Se o dispositivo registrar um evento de estacionamento após desligar a ignição do repouso, a tela permanecerá desligada e a gravação começará em segundo plano.

## Reprodução de arquivos gravados

### Gravação automática por detecção de impactos (gravação de evento)

O display (a tela) escurece automaticamente se você não realizar nenhuma operação por aproximadamente 60 segundos.

(Esta é a configuração padrão de exibição).

A gravação de vídeo não começa enquanto o usuário estiver em qualquer operação do menu.

### Você pode reproduzir arquivos de vídeo gravados.

- ① Pressione o botão Playback recorded media button (Reproduzir arquivo gravado).

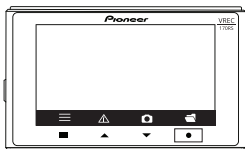

- ② Selecione a pasta desejada para visualizar usando os botões ACIMA/ABAIXO. As miniaturas dos arquivos da pasta selecionada serão exibidas.

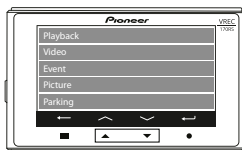

- ③ Selecione o ícone desejado usando os botões de hardware.

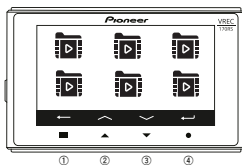

As miniaturas dos arquivos da pasta selecionada serão exibidas.

① Voltar para o menu anterior

② Arquivo anterior

③ Próximo arquivo

④ Confirmar

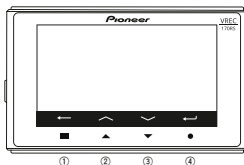

O arquivo selecionado será reproduzido.

① Voltar para o menu anterior

② Inscrição precedente

③ Próxima inscrição

④ Pressione para remover inscrição

**Notas**

- Selecione o arquivo que deseja excluir e pressione o botão confirmar novamente quando solicitação aparecer na interface gráfica da tela, para excluir o arquivo selecionado.
- Se o vídeo for muito curto, insira o cartão microSD em seu PC para remover arquivos.

## Sistemas Avançados de Assistência ao Motorista (ADAS)

### Sistema de Alerta de Saída de Pista (LDWS)

Este dispositivo continua monitorando as condições da estrada. Se o dispositivo detectar movimento na pista e a velocidade do veículo for  $\geq 60$  km/h, um ícone de advertência será exibido na tela e um som de advertência será reproduzido ao mesmo tempo.

**Notas**

- É possível detectar a pista esquerda ou direita e exibir o ícone da esquerda/direita.
- A linha amarela serve para definir a posição ao instalar o dispositivo.
- Esta função está desabilitada por padrão. Você pode ativar esta função conforme mostrado abaixo.

->“Configurações do dispositivo” - “Parâmetros configuráveis” - “LDWS”

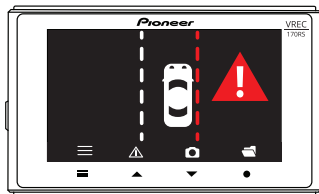

### Sistema de aviso de colisão frontal (FCWS)

Este dispositivo continua monitorando as condições da estrada. Se o dispositivo detectar um objeto, como um carro na frente, e a distância for de 10 metros ou menos e a velocidade do veículo for  $\geq 60$  km/h, um ícone de aviso será exibido na tela e um som de aviso será reproduzido ao mesmo tempo.

**Notas**

- Esta função está desabilitada por padrão. Você pode ativar esta função conforme mostrado abaixo.

->“Configurações do dispositivo” - “Parâmetros configuráveis” - “LDWS”



## ATENÇÃO

- O uso de recursos de Sistemas de Assistência ao Motorista Avançado (ADAS) neste produto não fornece conhecimento completo do motorista e não se destina a prevenir acidentes. Os alertas do sistema devem ser usados apenas como um guia.
- É da responsabilidade do utilizador cumprir toda a legislação e regulamentação em vigor.
- A Pioneer Corporation não pode ser responsabilizada por quaisquer danos resultantes da instalação ou uso do dispositivo que diferem do acima referido. A Pioneer não será responsabilizada por quaisquer danos ou perdas incorridos como resultado de tal ação.
- Esta função não está vinculada aos indicadores de direção do veículo ou a qualquer outro sistema do veículo.
- O utilizador é responsável pela condução, mantendo uma distância segura entre os veículos e, ao mesmo tempo, avaliando corretamente a estrada, o trânsito, as condições meteorológicas e circundantes.
- Independentemente de o sistema estar funcionando corretamente, o usuário é responsável por responder às mudanças nas condições da estrada para manter o controle do veículo. O não cumprimento deste requisito pode resultar em ferimentos graves, morte e/ou danos materiais graves.
- Não utilize este produto em situações que possam distraí-lo e impedir a condução segura do veículo. Consulte e respeite os regulamentos de trânsito locais e as regras de direção segura. Se tiver dificuldades em operar este produto ou o seu ecrã, estacione o seu veículo num local seguro e aplique o travão de mão antes de efetuar quaisquer ajustes necessários.

## Aviso de limitação da velocidade

Este dispositivo emite um bipe e exibe um aviso visual se o usuário tiver excedido uma velocidade predefinida definida por meio do menu de configurações.

Notas

- Este dispositivo calcula a velocidade do veículo usando GPS.
- Esta função está desabilitada por padrão. Você pode ativar esta função conforme mostrado abaixo.

-> **“Configurações do dispositivo” - “Aviso de limitação da velocidade”**

# Configurações dos parâmetros

Antes de usar este produto, primeiro pare o veículo em um local seguro e aplique o freio de mão.

Essas configurações definem este produto. Você pode redefinir as configurações para as configurações padrão.

Você também pode formatar o cartão microSD e verificar as informações da versão do produto. Observe que enquanto a tela do MENU é exibida, a gravação será pausada.

## 1 Pressione o botão Menu para abrir o menu principal.

O display (a tela) escurece automaticamente se você não realizar nenhuma operação por aproximadamente 60 segundos.

(Esta é a configuração padrão de exibição).

A gravação de vídeo não começa enquanto o usuário estiver em qualquer operação do menu.

## 2 Use os botões funcionais para selecionar a opção desejada.

Em cada configuração de menu, você pode alterar as configurações conforme desejar.

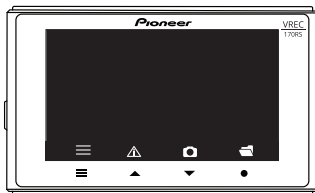

## Configurações do produto

### Configuração de registos

Instalação	Descrição	Configurações predefinidas
Resolução de vídeo	Permite-lhe definir a qualidade da resolução da gravação vídeo. Full HD 1920 x 1080 p ou HD 1280 x 720 p.	Full HD 1920 x 1080 p
Comprimento do ficheiro de gravação de vídeo	Permite-lhe definir o tempo de gravação de um ficheiro de vídeo ao gravar um vídeo. [1 min / 3 min / 5 min].	3 min
Valor da exposição	Permite-lhe definir a exposição da gravação vídeo. [-2 a +2].	0
Giroscópio	Permite-lhe definir o nível de sensibilidade para a detecção de vibração ou choque. Também se pode definir: [DESLIGADO / Alto / Médio / Baixo].	Mid (Médio)
Microfone	Permite-lhe definir se deve gravar sons ambiente durante a gravação de vídeo com esta unidade. [ON ou OFF].	OFF

Portugues

Instalação	Descrição	Configurações predefinidas
Modo estacionamento (Modo de segurança)	Permite definir o nível de sensibilidade para o registo de eventos após vibração do veículo e detecção de estacionamento, bem como após uma falha de energia. Isto pode ser definido por meio de: [DESLIGADO / Alto / Médio / Baixo].	Mid (Médio)

## Funções personalizáveis

### Configurações do sistema

Instalação	Descrição	Configurações predefinidas
Idioma	Permite-lhe definir a idioma apresentada no ecrã. [Inglês/Francês/Espanhol/Alemão/Polaco/Russo/Ucraniano]	Inglês
Monitor de vídeo	Permite-lhe definir o tempo para a unidade entrar em modo de sono. [Sempre ON / 10 seg. / 1 min. / 3 min. / Modo automático]. Quando o modo Automático é selecionado; Velocidade superior a 15 km/h durante 5 segundos: o visor apaga-se. Velocidade inferior a 15 km/h durante 5 s: o visor ilumina-se. Se não houver GPS: guarda o estado do visor / sem alterações.	DESLIGADO após 1 minuto.
Volume	Permite-lhe definir o nível de volume [0 a 10]	5
Unidade de velocidade	Permite-lhe definir as unidades de velocidade. [km/h ou mph].	Km/h
Aviso de limite de velocidade	Permite definir o modo ON/OFF do aviso de limite de velocidade. / OFF o aviso de limite de velocidade.	OFF
LDWS (Lane Departure Warning System/Sistema de Aviso de Afastamento da Faixa) / FCWS (Forward Collision Warning System/Sistema de Aviso de Colisão Frontal)	Permite-lhe definir o modo ON/OFF. LDWS / FCWS.	OFF
Sincronização com satélite	A leitura do tempo do DVR portátil é sincronizada pelo GPS incorporado. [ON ou OFF].	ON
Estado dos satélites	O sinal GPS pode ser verificado na função "Estado do satélite".	-
Antiflicker (supressor de cintilação)	Permite-lhe definir a frequência de gravação da lente. [50 Hz ou 60 Hz].	50 Hz
Seleção de um fuso horário	Permite-lhe definir o fuso horário. (Quando um sinal GPS é recebido, a hora/data é automaticamente definida, mas não o fuso horário)	GMT + 00: 00
Data / hora	Permite-lhe definir o tempo manualmente. [Ano/Mês/Dia] [Hora/minuto/segundo]	-
Etiqueta em tempo real	Adiciona a hora/data à gravação. [ON ou OFF].	ON
Formato cartão SD*1	Todos os ficheiros no cartão microSD serão apagados.	-
Restaurar as configurações de fábrica	Permite-lhe executar um reset de fábrica.	-
Versão	Permite visualizar a informação da versão do modelo e firmware do dispositivo.	-

Portugues

\*1 Se houver um problema de gravação no cartão microSD, uma mensagem como "cartão SD não encontrado" é exibida no ecrã e a gravação pára.

### Ligação sem fios\*

Instalação	Descrição	Configurações predefinidas
Sem fios Ligação	Permite-lhe estabelecer a ligação de um terminal que suporta a distribuição ligação sem fios a esta unidade. [ON/OFF]	ON

Apenas um smartphone iPhone/Android™ pode ser ligado a esta unidade de cada vez. Se um segundo dispositivo com firmware modificado for ligado dentro de 2 minutos, o primeiro dispositivo ligado é desconectado. A auto-conexão pode não ser suportada em alguns smartphones. Se não for suportado, ligue o seu smartphone manualmente.



# Tempo de gravação

A tabela a seguir fornece tempos de gravação de vídeo aproximativos com diferentes capacidades de cartão SD. Os valores reais dependerão de vários fatores, como o cartão microSD usado, o objeto gravado e as condições de gravação.

Como porcentagem da capacidade do cartão de memória, o tempo de gravação de vídeo será de 59%, o tempo de gravação do evento - 10%, o tempo de estacionamento - 30%, o número de fotos - 1%.

## Guia para o tempo de gravação com um cartão microSD de 16 GB.

Resolução	Tipo de vídeo	16 GB
1080p	Gravação normal	1 hora 14 min. aprox.
1080p	Gravação do evento	12 arquivos de vídeo aprox.
1080p	Gravação no modo de estacionamento	37 min. aprox.
1080p	Número de fotos	330 aprox.

## Guia para o tempo de gravação com um cartão microSD de 32 GB.

Resolução	Tipo de vídeo	32 GB
1080p	Gravação normal	2 h 46 min. aprox.
1080p	Gravação do evento	24 arquivos de vídeo aprox.
1080p	Gravação no modo de estacionamento	1 hora 14 min. aprox.
1080p	Número de fotos	660 aprox.

### Notas

- Tempo de funcionamento do modo: 40 min. aprox.
- Tempo de gravação estimado com base em gravações de 1 minuto. O tempo efetivo de gravação dependerá do cenário a ser gravado.
- A gravação normal e a gravação dos eventos usam o modo de apagamento cíclico do vídeo. Para que um vídeo importante não seja apagado, exporte e faça backup no seu computador em tempo hábil após o incidente.
- Depois de muitos ciclos de apagamento repetidos neste modo de armazenamento, o cartão microSD pode ficar danificado com o tempo, resultando em dados não salvos. Se estiver nesta situação, substitua por um novo cartão microSD.

# Aplicativo especial

Poderá usar um aplicativo exclusivo "Dash Camera Connect" para smartphones iPhone ou Android™ para visualizar vídeos gravados pelo dispositivo ou para fazer ajustes. Antes usar este aplicativo, é necessário estabelecer uma ligação sem fios entre o dispositivo e um iPhone/Android™.

1. Ligue a função da ligação sem fios no dispositivo → **Configurações do dispositivo**.

2. Use um iPhone ou um Android™ para selecionar esta unidade como um dispositivo de ligação sem fios. O SSID (nome do ponto de acesso) e a senha desta unidade podem ser verificados na tela de configurações da ligação sem fios.

- Apenas um smartphone iPhone/Android™ pode ser conectado ao dispositivo por vez. Ao conectar um segundo dispositivo, o primeiro dispositivo será desconectado.
- Quando conectado via ligação sem fios, é impossível realizar nenhuma operação com o dispositivo. Ao pressionar um botão funcional durante a conexão via ligação sem fios uma mensagem aparecerá na tela solicitando que a ligação sem fios seja encerrada. Ao selecionar [Sim], a ligação sem fios será encerrada e a operação com este dispositivo será permitida.
- Você pode alterar o SSID do dispositivo usando o aplicativo especial "Dash Camera Connect". Observe, entretanto, que a formatação do cartão SD reverte o SSID para as configurações padrão.
- Para pesquisar o aplicativo, digite "Dash Camera Connect" na barra de pesquisa.

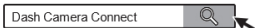

# Proteção de marcas registradas e direitos autorais

- SD, microSD e o logotipo microSDHC são marcas comerciais da SD-3C LLC.



- Marcação de conformidade da UE.



- Apple é uma marca comercial da Apple Inc., registrada nos Estados Unidos e em outros países.
- iOS é uma marca comercial ou marca registrada da Cisco nos Estados Unidos e em outros países.
- Android é uma marca registrada da Google LLC.

# | GPS

- GPS (Global Positioning System – Sistema de Posicionamento Global) é um sistema que mede sua posição atual ao receber sinais de rádio de medição de posição de satélites GPS.
- Os sinais de satélite GPS não podem passar por sólidos (exceto vidro). Os sinais dos satélites GPS podem ser bloqueados se o dispositivo estiver nos seguintes locais.
  - Dentro de túneis e estacionamentos de vários níveis
  - No nível mais baixo de uma rodovia de dois níveis
  - Na área de concentração de arranha-céus
  - Em florestas densas

# Revelação e solução de problemas

Verifique o seguinte antes de enviar o dispositivo para reparo.

Sintoma	Causa	Ação
Ocorreu um erro durante a exibição e operação deste produto.	O microcomputador deste produto não está funcionando corretamente.	Pressione o botão de reset. → <b>"Nomes de peças"</b>
Um arquivo que deveria ter sido salvo não foi encontrado.	Se não houver espaço suficiente nas áreas de armazenamento do cartão microSD, os arquivos serão sobrescritos na ordem dos arquivos mais antigos.	Recomendamos que você faça backup de todos os arquivos importantes que deseja salvar. → <b>Backup de arquivos gravados</b>
O dispositivo cria arquivos de gravação do modo de estacionamento quando você entra e sai do veículo.	As vibrações são detectadas quando as pessoas entram e saem do veículo, bem como quando as pessoas se movem.	Ajuste a sensibilidade dos sensores de detecção de impacto. → <b>Configurações do dispositivo - Parâmetros configuráveis - Valores - Modo de segurança - Sensibilidade</b>
Nos arquivos gravados no modo de estacionamento, existem muitos vídeos em que nada acontece.	A sensibilidade da detecção de impacto pode ser insuficiente.	
Meu carro foi atingido enquanto estacionava, mas o arquivo de vídeo não foi gravado.	A sensibilidade da detecção de impacto pode ser insuficiente.	Ajuste a sensibilidade dos sensores de detecção de impacto. → <b>Configurações do produto - Funções configuráveis - Configuração de gravação Sensor de choque</b>
Ocorreu um acidente durante a condução, mas o arquivo de vídeo não foi gravado.	A configuração de gravação de som pode estar desligada.	Verifique a configuração de gravação de som. → <b>Configurações do produto - Funções configuráveis - Configuração de gravação - Microfone</b>
Não há som quando reproduzo um arquivo de vídeo.	O microcomputador deste produto não está funcionando corretamente.	Pressione o botão de reset. → <b>"Nomes de peças"</b>
Ocorreu um erro durante a exibição e operação deste produto.	O cartão SD pode estar gasto.	Tente formatar seu cartão SD. → <b>Configurações do dispositivo - Parâmetros configuráveis - Valores - Sistema - Formatar cartão SD</b> Se o problema persistir, <b>tente usar um novo cartão SD.</b>
O botão responde lentamente.	O cartão SD pode estar gasto.	Tente usar um novo cartão SD.
Frequentemente, há uma mensagem sobre a necessidade de formatar o cartão SD.	O cartão SD pode estar gasto.	Tente usar um novo cartão SD.

# Especificações

Mídia de gravação	Cartão microSDHC, classe 10 (de 16 GB a 32 GB)
Sensor ótico	Aprox. 2 milhões de pixels (sensor CMOS de alta sensibilidade integrado)
Ângulos de gravação	Unidade principal: 100° horizontal, 52° vertical, 139° diagonal
Número de abertura da lente	Unidade principal: F2.1
Resolução	Full HD 1920x1080 p / HD 1280x720 p
GPS	Integrado
Ligação sem fios	<ul style="list-style-type: none"><li>• Integrado (para conexão via aplicativo especial para iOS/Android)</li><li>• 802.11b/g/n</li><li>• Potência de saída: + 17dBm máx.</li><li>• Faixa (s) de frequência: 2400 - 2483 MHz</li></ul>
Sensor de choque	Sensor de choque de 3 eixos (ajustável em 4 etapas)
Métodos de gravação	Gravação de vídeo/Gravação de evento/Gravação manual de evento/Gravação em modo de estacionamento
Estrutura dos arquivos de vídeo	1 min/3 min/5 min
Display	LED de 3 polegadas
Gravação do som	Pode ser habilitada ou desabilitada (desabilitada por padrão)
Taxa de quadros	30.0 quadros/s
Método de compressão	Vídeo: MOV (H.264) / Foto: JPG
Método de reprodução de vídeo	Aplicativo especial para iOS/Android, câmara de tablier ou cartão microSD em PC
Alimentação	Unidade principal: DC 5 V (cabo de alimentação do isqueiro de 12 V/24 V incl.)
Tipo de fusível (usado no cabo de alimentação de isqueiro)	Fusível padrão
Capacidade do fusível. (usado no cabo de alimentação de isqueiro)	F 2 AL/250 V
Tamanho do fusível. (usado no cabo de alimentação de isqueiro)	Diam. 5,0 mm /Comprimento 20 mm
Consumo de energia	Aprox. 2.3 W durante o carregamento
Temperatura de operação	de -20 a +60°C
Dimensões (L x A x P)	Unidade principal: 89,5 mm x 54,3 mm x 29,9 mm (L x A x P)
Peso	94 g (excluindo suporte de montagem, cabo de alimentação, etc.)

**<https://www.pioneer-car.eu/eur/>**

Para registrar seu dispositivo, visite o site [www.pioneer-car.eu/uk/](http://www.pioneer-car.eu/uk/) (ou [www.pioneer-car.eu/eur/](http://www.pioneer-car.eu/eur/)).

Portugues

**PIONEER CORPORATION**

28-8, Honkomagome 2-Chome,  
Bunkyo-ku, Tokyo 113-0021  
Japan

**PIONEER EUROPE NV**

Haven 1087, Keetberglaan 1, B-9120 Melsele, Belgium/Belgique  
Tel. +32 (0)3 570 05 11  
Fax +32 (0)3 570 08 86

Salamanca, Wellington Street, Slough, SL1 1YP, UK  
Tel. +44 (0)208 836 35 00